

1 Controllare gli oggetti inclusi

Dopo aver aperto l'imballo, controllate che siano inclusi tutti gli oggetti. Se mancasse qualcosa, contattate il vostro rivenditore.
 * L'imballo non include un pedale per la cassa. Usate un pedale per la cassa disponibile in commercio.

Supporto della batteria

No.	Nome	Quantità
1	Unità principale	1
2	Tubo curvo	2
3	Tubo dritto L (Lungo)	1
4	Tubo dritto R (Corto)	1
5	Tubo del rullante	1
6	Sostegno per piatti (Corto)	2
7	Sostegno per piatti (Lungo)	1
8	Supporto del sostegno	3
9	Sostegno per pad	3
10	Sostegno per pad (con morsetto "memory clamp")	1
11	Ferma-cavo	4
12	Fascette cavi	2

Modulo sonoro della batteria/Pad/Altro

- Pad della cassa
- Supporto del sostegno (della piastra del pedale)
- Piastra del pedale
- Supporto del modulo sonoro della batteria
- Modulo sonoro per la batteria (TD-07)
- Cavo di collegamento
- Trasformatore di CA
- Chiave per tamburi
- Pad del piatto per l'hi-hat/crash/ride (CY-5 x 3)
- Pedale di controllo Hi-Hat
- V-Pad per il rullante (PDX-8)
- V-Pad per il tom (PDX-6A x 3)

* Il PDX-6A non supporta l'uso della tecnica del rim-shot.

□ Guida al Setup (questo documento)
 □ Manuali dell'Utente

2 Montare lo stand della batteria

* Se intendete utilizzare questo supporto per batteria per un periodo di tempo prolungato nella stessa collocazione, consigliamo di usare un drum mat (serie TDM) prodotto da Roland per evitare che i piedi in gomma possano macchiare la superficie su cui si trovano.
 * La procedura di montaggio del supporto della batteria è per gli esecutori destri. Per il montaggio per un esecutore mancino, vedi "Montaggio per un esecutore mancino" in basso a destra.

NOTA

- Quando montate o regolate il supporto, fate attenzione a non schiacciare le dita tra le parti mobili e l'unità principale. Se usate il prodotto in un luogo in cui sono presenti dei bambini, siate certi che un adulto possa fornire supervisione e guida.
- Predisponete un'area in cui potete montare l'unità in sicurezza.
- Evitate di utilizzare utensili elettrici (per es.: un cacciavite elettrico) per assemblare il supporto. Rischiate di danneggiare o spanare la testa delle viti.

1. Montare le parti per la cassa

1-1. Rimuovete il tappo montato sul tubo destro dell'unità principale (1) (con un supporto).

1-2. Inserite il pad della cassa e il supporto del sostegno (della piastra del pedale), e fissateli provvisoriamente con l'orientamento illustrato.

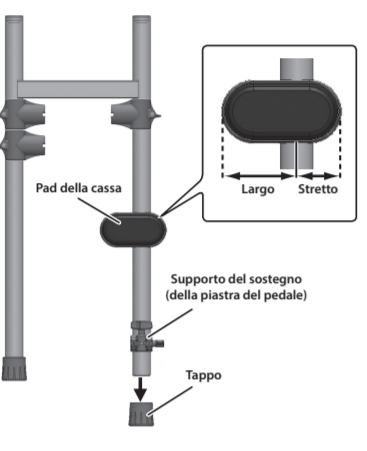

1-3. Rimuovete il tappo.

1-4. Montate la piastra del pedale al supporto del sostegno.

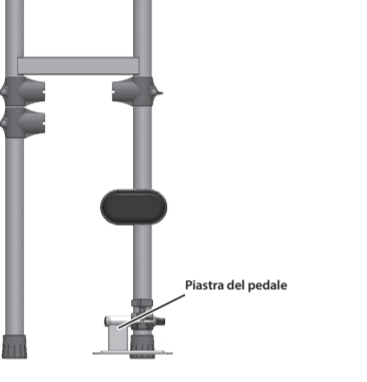

2. Montare le sezioni del braccio sinistro e destro

* Disponete le sezioni del braccio sinistro e destro sul pavimento mentre le montate.

Sezione del braccio sinistro

2-1. Usando una chiave per tamburi, allentate il bullone sul supporto del tubo dritto "L" (lungo) (3), poi inserite il tubo curvo (2).

2-2. Dopo averlo inserito saldamente per intero, usate la chiave per tamburi per stringere fermamente il bullone.

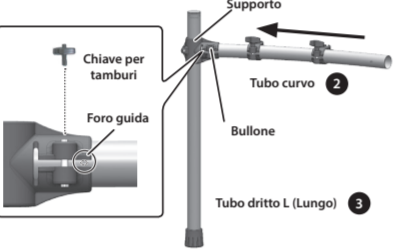

2-3. Usate la chiave per tamburi per allentare il bullone del supporto del modulo sonoro, poi montate il supporto del modulo sonoro sul tubo dritto "L" (lungo) (3) e stringete il bullone.

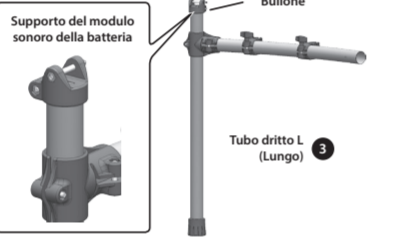

Sezione del braccio destro

2-4. Usando una chiave per tamburi, allentate il bullone sul supporto del tubo dritto "R" (corto) (4), poi inserite il tubo curvo (2).

2-5. Dopo averlo inserito saldamente per intero, usate la chiave per tamburi per stringere fermamente il bullone.

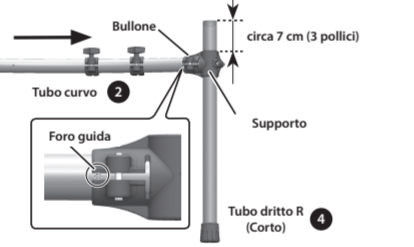

2-6. Posizionate il tubo dritto "R" (corto) (4) così che la sua punta sporga di circa 7 cm (3 pollici), e poi stringete il supporto.

3. Montare le sezioni del braccio sinistro e destro all'unità principale

3-1. Usate una chiave per tamburi per allentare il bullone del supporto "A" montato sul tubo sul lato sinistro (con due supporti) dell'unità principale (1), e inserite il braccio sinistro (del gruppo che avete creato al punto 1) nel supporto "A" dell'unità.

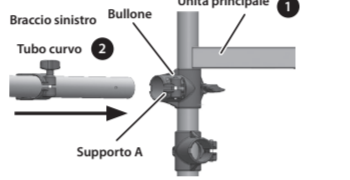

* Come regola generale, inserite il tubo curvo sino a quando il foro guida sul tubo resta visibile attraverso lo spazio nel supporto.

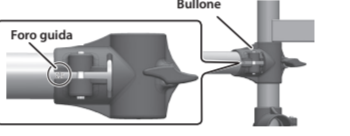

3-2. Dopo averlo inserito saldamente per intero, usate la chiave per tamburi per stringere fermamente il bullone.

3-3. Abbassate il supporto "B" montato sul tubo destro dell'unità principale (1), muovendolo verso il basso nella posizione illustrata.

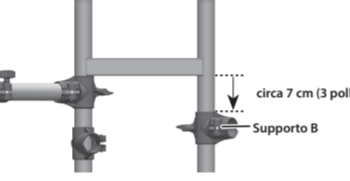

3-4. Usate la chiave per tamburi allentare il bullone del supporto "B", e inserite il braccio destro (del gruppo che avete creato al punto 1) nel supporto "B" dell'unità principale (1).

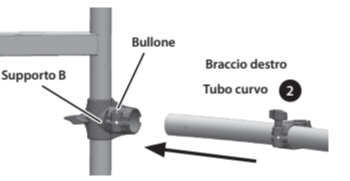

* Come regola generale, inserite il tubo curvo sino a quando il foro guida sul tubo resta visibile attraverso lo spazio nel supporto.

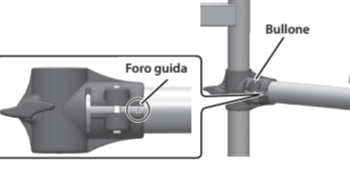

3-5. Dopo averlo inserito saldamente per intero, usate la chiave per tamburi per stringere fermamente il bullone.

4. Montare l'asta del rullante

4-1. Usate la chiave per tamburi per allentare il bullone del supporto "C", e inserite l'asta del rullante (5) nel supporto "C" dell'unità principale (1).

4-2. Dopo averlo inserito saldamente per intero, usate la chiave per tamburi per stringere fermamente il bullone.

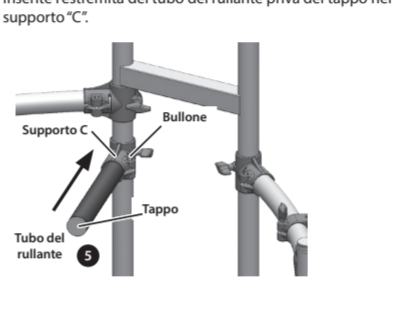

5. Regolare i tubi verticali

5-1. Posizionate l'unità principale (1) in verticale, poi allentate i bulloni a farfalla dei sostegni "A" e "B". Poi, aprite completamente i tubi sinistro e destro.

5-2. Regolate con un'apertura che consente al supporto della batteria di restare in piedi da solo, e poi stringete i bulloni a farfalla (in due punti) che avete allentato.

5-3. Verificate che i quattro tubi verticali siano effettivamente verticali.

Se lo stand oscilla, allentate i bulloni dei supporti dei tubi dritti "L" (lungo) (3) e "R" (corto) (4), e regolate l'altezza. Dopo aver regolato l'altezza, stringete i bulloni dei supporti.

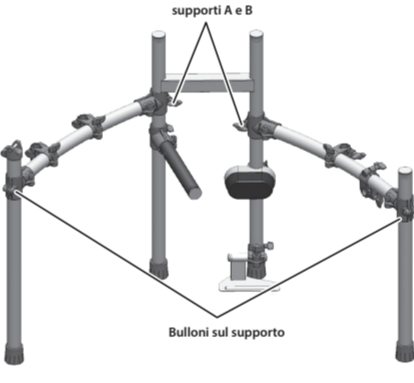

6. Montare i sostegni dei pad

NOTA
 Le punte dei sostegni sono affilate. Maneggiatele con attenzione.

Unità principale/tubo del rullante

6-1. Montate gli attacchi dei supporti (8) sulla parte superiore dell'unità principale (1) e stringete le rispettive farfalle.

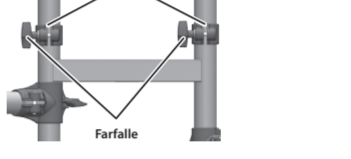

6-2. Montate i sostegni dei pad (9) sugli attacchi dei sostegni (8), e stringete saldamente le rispettive farfalle.

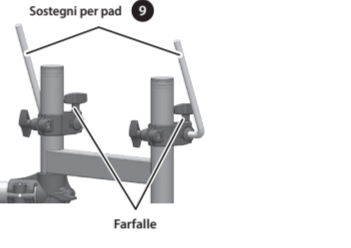

6-3. Montate il supporto del sostegno (10) sul tubo del rullante (5), e stringete la farfalla.

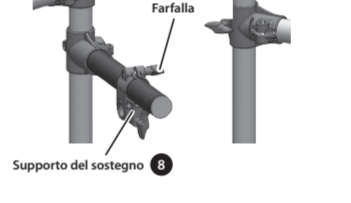

6-4. Montate il sostegno del pad (col morsetto memory clamp) (10) sul tubo del rullante (5), e stringete la farfalla.

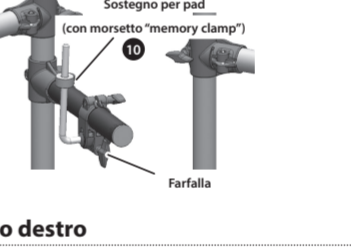

Braccio destro

6-5. Montate il sostegno del pad (9) sul supporto del sostegno (10), e stringete la farfalla.

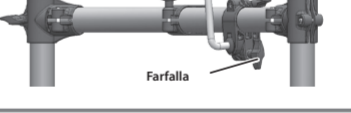

7. Montare i sostegni dei piatti

7-1. Inserite i sostegni dell'hi-hat e del piatto ride (corto) (6) e il sostegno del piatto crash (lungo) (7) nel supporto del tubo curvo (2), e regolate la posizione e la direzione di tutti i supporti come illustrato per completare la preparazione.

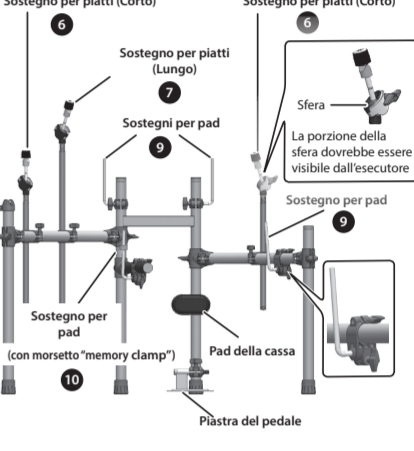

Montaggio per un esecutore mancino

Se volete usare il setup per mancini, montate lo stand come illustrato sotto.

- Rimontate i sostegni fissati ai tubi dell'unità principale (1) così che vi siano due sostegni sulla destra e uno sulla sinistra.
- Montate il pedale della cassa e la piastra del pedale sul lato sinistro dell'unità principale (1).
- Montate le sezioni del braccio sinistro e destro così che il tubo dritto "R" (corto) (4) si trovi a sinistra e il tubo dritto "L" (lungo) (3) e il supporto del modulo sonoro siano a destra, e fissatele all'unità principale (1).
- Montate il tubo del rullante (5) sul lato destro dell'unità principale (1).
- Montate i sostegni dei pad (9) e dei piatti (6, 7) come nell'illustrazione.

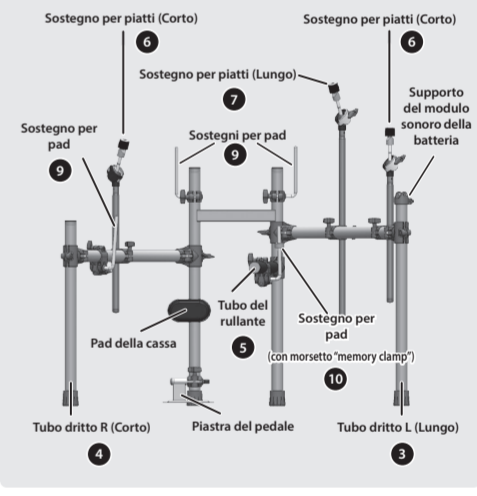

3 Montaggio delle parti

* Regolate la posizione e l'altezza dei pad e dei pedali secondo la vostra altezza e preferenze, così che siano facili da suonare.

NOTA
 Quando maneggiate il pedale di controllo dell'hi-hat, il pedale della cassa, o i pad dei piatti, fate attenzione a non pizzicari le dita tra le parti mobili e l'unità principale. Se usate il prodotto in un luogo in cui sono presenti dei bambini, siate certi che un adulto possa fornire supervisione e guida.

Montate l'hi-hat (CY-5), piatto crash/piatto ride (CY-8)

* Usate il dado del piatto e la rondella in feltro che sono inclusi con lo stand della batteria.

1. Posizionate il piatto così che l'arresto (porzione convessa) del supporto del piatto sia allineata alla porzione concava sul fondo del piatto.

2. Hi-hat: Stringete il dado del piatto così che il pad non oscilli quando lo colpite.
 Piatto Crash/Ride: Stringete il dado del piatto così da consentire un movimento appropriato.

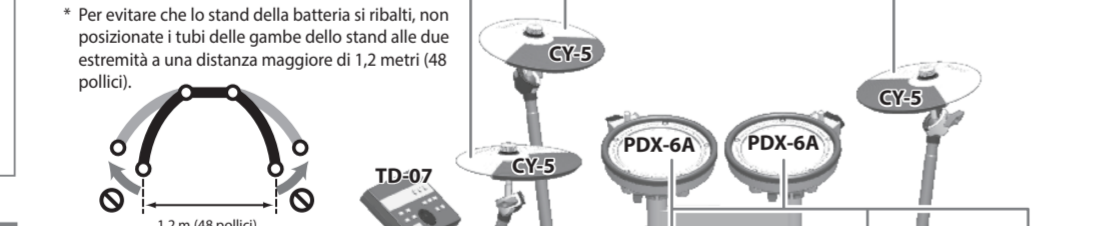

* Per evitare che lo stand della batteria si ribalti, non posizionate i tubi delle gambe dello stand alle due estremità a una distanza maggiore di 1,2 metri (48 pollici).

Montare il modulo sonoro (TD-07)

Usate il bullone del supporto del modulo sonoro della batteria per fissarlo come nell'illustrazione.

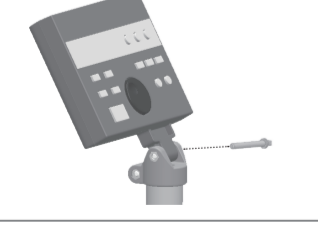

* Quando montate il PDX-8 (rullante), fate riferimento a "Riguardo al memory clamp" sull'altra fasciata.

Montate il pedale della cassa

1. Montate il pedale della cassa sulla piastra del pedale.

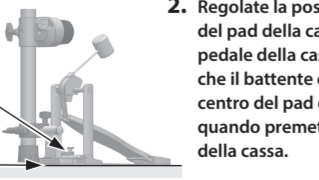

Verificate che la piastra e il pedale siano pienamente in contatto col pavimento, senza lasciare alcuno spazio vuoto.

2. Regolate la posizione del pad della cassa e del pedale della cassa così che il battente colpisca il centro del pad della cassa quando premete il pedale della cassa.

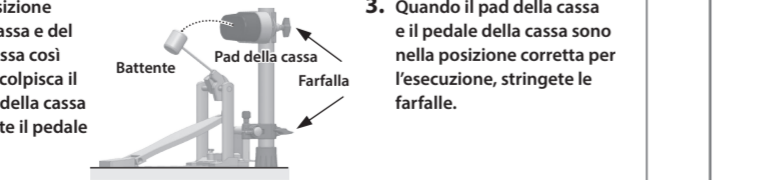

3. Quando il pad della cassa e il pedale della cassa sono nella posizione corretta per l'esecuzione, stringete le farfalle.

Regolare la posizione del piatto

Stare attenti alle indicazioni sotto per evitare che lo stand della batteria cada.

- Regolate l'altezza dell'asta così che nessuna parte dei piatti sia più alta di 1,2 metri (48 pollici) dal pavimento.
- Montate i piatti così che il centro del piatto non si estenda oltre il lato posteriore dei tubi dello stand.

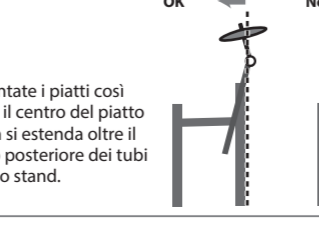
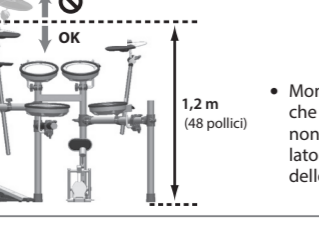

Montate il rullante (PDX-8) e i tom (PDX-6A)

Stringere / Allentare

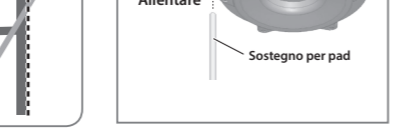

4 Collegare i pad al modulo sonoro (TD-07)

Procedura di collegamento

- Collegate il cavo di collegamento al modulo sonoro della batteria come illustrato sotto. Inserite completamente il connettore, poi ruotate le manopole per fissarlo saldamente.
- Sono presenti delle etichette sul cavo di collegamento per indicare i pad da connettere. Effettuate le connessioni come illustrato a destra.

* Fissate i cavi così che non ostacolino la vostra esecuzione; usate i ferma-cavi (12) e le fascette (11). Ricordate di avvolgere le fascette attorno ai tubi.

* "CR2" non viene usato. Viene usato se aggiungete un piatto utilizzando un pad del piatto venduto separatamente e un sostegno del piatto (MDY-Standard). Se non lo aggiungete, lasciate montato il tappo. Fissatelo così che non intralci la vostra esecuzione.

Manopola / Etichetta

Diagramma di cablaggio per il cavo di collegamento (Vista dal retro)

5 Collegare il trasformatore e le cuffie/diffusori.

Collegate il trasformatore, i diffusori o le cuffie come descritto nel "Manuale dell'Utente del TD-07".

* Per evitare malfunzionamenti e/o danni ad altri dispositivi, abbassate sempre il volume, e spegnete tutti i dispositivi prima di eseguire qualsiasi collegamento.

Cuffie / Diffusore amplificato ecc. / Trasformatore di CA / a una presa di corrente / Cavo di alimentazione

Setup per mancini

Montate lo stand come descritto in "Setup per mancini" della sezione "2". Montare lo stand della batteria; poi fissate le parti e collegate i cavi come nell'illustrazione sulla destra.

Diagramma di cablaggio per il cavo di collegamento (Vista dal retro)

* "CR2" non viene usato. Viene usato se aggiungete un piatto utilizzando un pad del piatto venduto separatamente e un sostegno del piatto (MDY-Standard). Se non lo aggiungete, lasciate montato il tappo. Fissatelo così che non intralci la vostra esecuzione.

Questo completa il montaggio e i collegamenti. Terminare le connessioni, accendete il vostro sistema come descritto nel Manuale dell'Utente del TD-07, e verificate di poter sentire il suono.

■ Riguardo al morsetto "memory clamp"

Il memory clamp allinea il pad ad un'altezza fissa quando viene montato. Quando lascia la fabbrica, il memory clamp è montato nella posizione consigliata per usare la batteria in sicurezza.

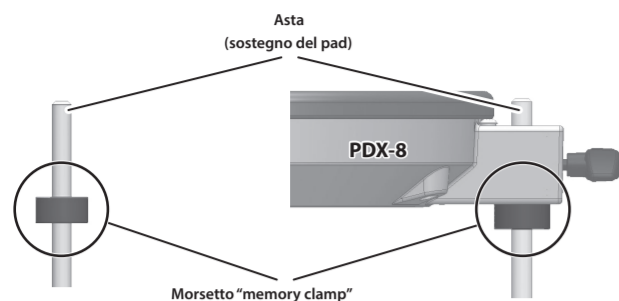

NOTA

Se il memory clamp viene spostato o rimosso per regolare la posizione del PDX-8 (rullante), potrebbe sporgere una porzione maggiore della barra: state attenti che la parte sporgente non possa causare ferite.

■ PDX-8 (Rullante) / PDX-6A (Tom)



Posizionate i due battenti a eguale distanza dal centro del pad come illustrato nella figura sotto. Se un battente è più lontano dal centro dell'altro, il suono del battente più lontano ha un volume più basso, o non suona come desiderato.

Se usate un doppio pedale, la sensibilità sarà inferiore rispetto a un pedale singolo. Alzate la sensibilità del modulo sonoro.

Per i dettagli, fate riferimento al "Manuale dell'Utente del TD-07".

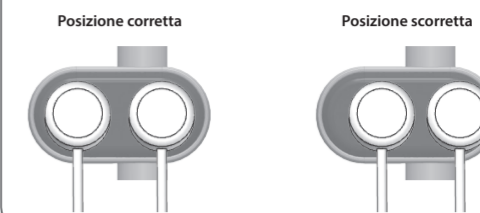

■ CY-5 (Hi-hat/Crash/Ride)

Nome dei componenti

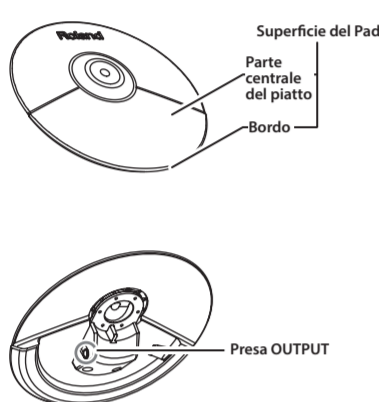

NOTA

Il pad può scolorirsi in alcuni punti, ma ciò non influisce sul suo corretto funzionamento.

■ PDX-8 (Rullante)

■ PDX-6A (Tom)

Nome dei componenti

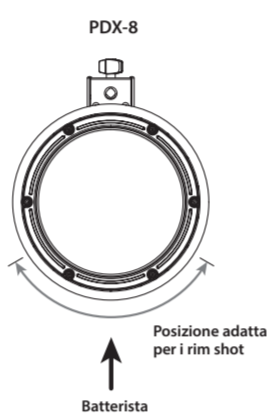
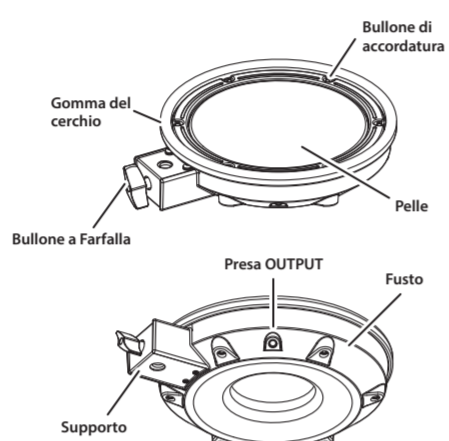

NOTA

- Ricordate di regolare la tensione della pelle del pad prima dell'uso.
- Il PDX-6A non supporta l'uso della tecnica del rim-shot.

Regolare la tensione della pelle

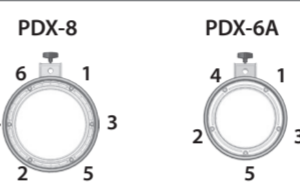

1. Usate la chiave per tamburi per regolare ogni bullone di accordatura poco alla volta, muovendovi in ordine da un lato a quello opposto come indicato nell'illustrazione. La tensione appropriata è quella che produce circa la stessa risposta al colpo del tamburo acustico.
2. Effettuate piccole regolazioni della tensione a seconda delle necessità.

■ Pedale di controllo Hi-Hat

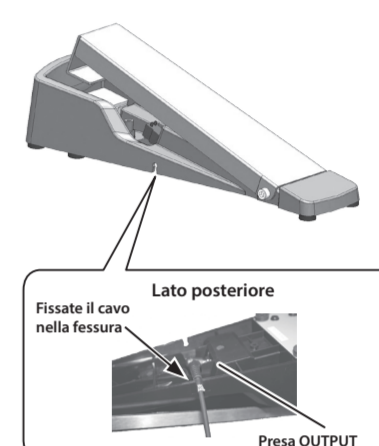

* A seconda di come sono posizionati e suonati i tamburi, certi pad potrebbero venir innescati involontariamente o uno dei pad potrebbe non rispondere quando due pad vengono percossi simultaneamente. In questo caso, premete il tasto [SETUP] sul modulo sonoro, selezionate "PAD", selezionate "ADVANCED", e regolate il parametro "XtlkCancel". Per i dettagli, fate riferimento al "Manuale dell'Utente del TD-07".

USARE L'UNITÀ IN MODO SICURO

ISTRUZIONI PER LA PREVENZIONE DI INCENDI, SCOSSE ELETTRICHE E DANNI ALLE PERSONE

Riguardo ad **AVVISO** e ad **ATTENZIONE**

AVVISO	Usato per le istruzioni che avvisano l'utente del pericolo di morte o di gravi danni alla persona se l'unità è usata in modo scorretto.
ATTENZIONE	Usato per le istruzioni che avvisano l'utente del pericolo di ferimento o di danni materiali se l'unità è usata in modo scorretto. * Per danni materiali si intendono circostanze nocive per la casa, l'arredamento o gli animali domestici.

Riguardo ai Simboli

	Il simbolo avverte l'utente di importanti istruzioni o avvisi. Il significato specifico del simbolo è determinato da quanto è contenuto all'interno del triangolo. Il simbolo sulla sinistra è presente in tutte le situazioni in cui si deve prestare particolare attenzione.
	Il simbolo avverte l'utente che l'azione non dev'essere eseguita (è vietata). L'azione specifica da evitare è determinata dal contenuto del cerchio. Il simbolo a sinistra significa che l'unità non dev'essere mai smontata.
	Il simbolo avverte che l'azione dev'essere eseguita. L'azione da eseguire è indicata dal contenuto del cerchio. Il simbolo a sinistra significa che il cavo d'alimentazione dev'essere scollegato dalla presa.

OSSEDATE SEMPRE LE NORME SEGUENTI

AVVISO

Usate solo il trasformatore di CA specificato e la tensione corretta. Usate solo il trasformatore di CA incluso con l'unità. Assicuratevi che la tensione locale corrisponda alla tensione d'ingresso specificata sul trasformatore. Altri trasformatori di CA possono avere polarità differenti o essere progettati per altre tensioni, perciò il loro uso può produrre danni, malfunzionamenti o scosse elettriche.

ATTENZIONE

- Precauzioni per spostare l'unità**
Se dovete spostare lo strumento, osservate le precauzioni elencate sotto. Sono necessarie almeno due persone per sollevare e spostare l'unità in sicurezza. Questa va maneggiata con attenzione, mantenendola sempre orizzontale. Assicuratevi di avere una presa salda, per proteggere voi stessi da eventuali lesioni e lo strumento da possibili danni.
- Controllate che i bulloni a farfalla che assicurano l'unità al suo supporto non si siano allentati. Stringeteli a fondo ogni qual volta notate qualsiasi allentamento.
 - Scollegate il cavo di alimentazione.
 - Scollegate tutti i cavi provenienti dai dispositivi esterni.
 - Staccate il pedale della cassa.
 - Scollegate il cavo di connessione del pad della cassa.
 - Scollegate il cavo di connessione del pedale di controllo dell'hi-hat.

Fate attenzione a non schiacciare le dita
Fate attenzione a non pizzicarvi le dita, piedi, ecc. quando maneggiate parti mobili come le seguenti. I bambini dovrebbero usare questa unità con la supervisione e la guida di un adulto.

- Pedale di controllo Hi-Hat
- Pedale della cassa
- Parte inferiore del pad del piatto (vedi la figura)

Conservate gli oggetti di piccole dimensioni fuori dalla portata dei bambini
Per evitare che piccoli oggetti come i seguenti vengano inghiottiti accidentalmente, teneteli fuori dalla portata dei bambini.

- Parti Incluse:
- Dadi dei piatti
- Parti Rimovibili:
- Viti
- Tappo della spina CR2

NOTE IMPORTANTI

Posizionamento

- A seconda del materiale e della temperatura della superficie su cui ponete l'unità, i piedini in gomma possono scolorire o macchiare la superficie.

Precauzioni Aggiunte

- Questo strumento è stato progettato per ridurre al minimo il suono estraneo prodotti quando viene suonato. Poiché le vibrazioni sonore possono essere trasmesse attraverso pareti e pavimenti in misura superiore a quanto ci si immagini, fate attenzione affinché tali suoni non divengano fonte di disturbo per i vostri vicini.
- La porzione in gomma della superficie percossa è trattata con una protezione per mantenere le sue prestazioni. Con il trascorrere del tempo, questa protezione potrebbe apparire sulla superficie come una macchia bianca, o rivelare come sono stati colpiti i pad durante il collaudo del prodotto. Ciò non influisce sulle prestazioni o il funzionamento del prodotto, che può essere usato normalmente.
- Il pad può scolorirsi in alcuni punti, ma ciò non influisce sul suo corretto funzionamento.
- Questo documento illustra le specifiche del prodotto nel momento in cui il documento è stato redatto. Per le informazioni più recenti, fate riferimento al sito Web Roland.

Diritti di Proprietà Intellettuale

- Roland e V-Drums sono marchi di fabbrica registrati o marchi di fabbrica della Roland Corporation negli Stati Uniti e/o in altre nazioni.
- Tutti i nomi dei prodotti e delle aziende menzionati in questo documento sono marchi di fabbrica o marchi di fabbrica registrati dei rispettivi proprietari.