

Suonare il Pianoforte

Suonare i diversi timbri

Questo pianoforte contiene un'ampia varietà di timbri (che chiamiamo Tone). Potete selezionare e suonare liberamente utilizzando questi Tone.

Per una lista dei suoni, fate riferimento alla "Tone List" alla fine di questo manuale.

Suonare due toni sovrapposti (Dual Play)

pagina 9

Potete suonare due Tone simultaneamente con un singolo tasto.

Suonare Tone differenti con le mani sinistra e destra (Split Play)

pagina 9

Potete dividere le tastiera nelle zone sinistra e destra, e selezionare un Tone differente per ogni zona.

Salvare le impostazioni della vostra esecuzione (Registration)

pagina 16

Potete salvare le impostazioni del tone e le impostazioni di Dual Play o Split, e richiamarle facilmente.

Esercitarsi con i Brani (Song)

Far suonare il metronomo

pagina 10

Potete far suonare il metronomo interno.

Esercitarsi suonando sulla riproduzione dei brani incorporati

pagina 11

Questa unità contiene numerosi brani interni (detti song).

Per i titoli delle song, fate riferimento alla "Internal Song List" alla fine di questo manuale.

Registrare il brano che state studiando

pagina 12

Potete registrare la vostra esecuzione.

Personalizzare il pianoforte

Regolare il tocco della tastiera

pagina 8

Potete regolare la sensibilità al tocco della tastiera per adattarlo al vostro stile musicale.

Accordarsi con altri strumenti

pagina 24

Quando suonate insieme ad altri strumenti, potete far corrispondere l'intonazione di riferimento del piano a quella degli altri strumenti (Master Tuning).

Create il vostro piano personalizzato (Piano Designer)

pagina 15

Potete personalizzare il suono secondo i vostri gusti regolando gli elementi sonori del timbro di pianoforte a coda.

Accendere e spegnere l'unità semplicemente aprendo e chiudendo il coperchio della tastiera

pagina 5

1. Quando aprite il coperchio, l'unità si accende automaticamente.

Quando chiudete il coperchio, l'unità si spegne automaticamente.

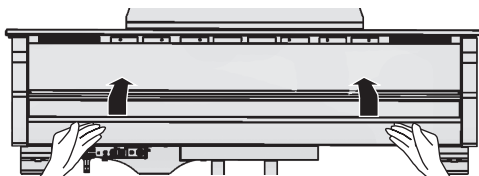

2. Usate i tasti [Volume] per regolare il volume.



Presenza della funzionalità Bluetooth

Sappiate che, a seconda della nazione in cui avete acquistato l'unità, la funzionalità **Bluetooth** potrebbe non essere inclusa.

Se la funzionalità **Bluetooth** è presente:

Il logo **Bluetooth** appare all'accensione.



Selezionare un Suono (Tone)

Il piano vi permette di divertirvi suonando con una varietà di timbri (detti tone) di piano e di altri strumenti.

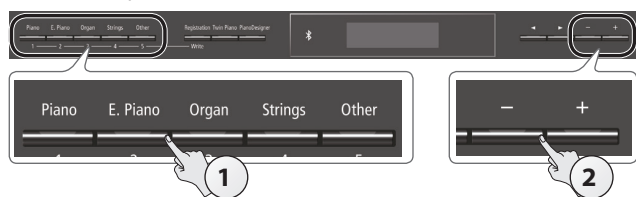

1. Premete uno dei tasti Tone.

Seleziona un gruppo di tone.

| Tasto | Spiegazione |
|------------------|---|
| Tasto [Piano] | Timbri di pianoforte a coda |
| Tasto [E. Piano] | Timbri di piano elettrico |
| Tasto [Organ] | Timbri di organo |
| Tasto [Strings] | Timbri di strumenti a corda come i violini, così come gli altri strumenti usati in orchestra. |
| Tasto [Other] | Seleziona una varietà di suoni, come timbri di basso o di altri strumenti di accompagnamento. |

2. Usate i tasti [-] [+] per selezionare un suono.

MEMO

Per maggiori informazioni sui suoni, fate riferimento alla "Tone List" alla fine di questo manuale.

pagina 8

Usare il metronomo

Potete suonare mentre ascoltate un metronomo.

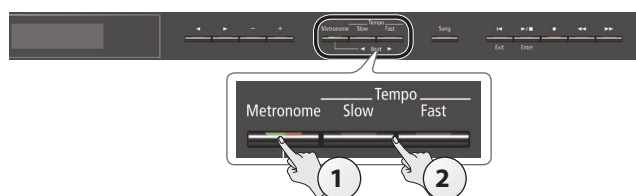

1. Premete il tasto [Metronome].

2. Premete i tasti [Slow] [Fast].

Il tempo del metronomo cambia.

pagina 10

Selezionare e riprodurre i brani (Song)

Potete suonare sulla riproduzione di una song.

Selezionare una song

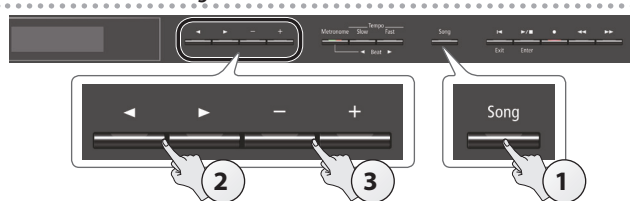

1. Premete il tasto [Song].



2. Usate i tasti [◀] [▶] per selezionare una categoria.

| Categoria | Spiegazione |
|-----------------|---|
| USB Memory | Song salvate su una memoria flash USB |
| Internal Memory | Song salvate nella memoria interna |
| Listening | Pezzi pianistici dedicati all'ascolto |
| Masterpieces | Capolavori del pianoforte Brani che corrispondono alla collezione di partiture include, "Roland Classical Piano Masterpieces." |
| Easy Piano | Brani popolari famosi e composizioni di musica classica Brani che corrispondono alla collezione di partiture include, "Let's Enjoy Piano." |
| Scales | Scale in tutte le tonalità (scale maggiori, scale minori) Brani che corrispondono alla collezione di partiture include, "Let's Enjoy Piano." |
| Hanon | The Virtuoso Pianist No.1-20 |
| Beyer | Vorschule im Klavierspiel Op.101 No.1-106 |
| Burgmüller | 25 Études faciles et progressives Op.100 |
| Czerny100 | 100 Übungsstücke Op.139 |

3. Usate i tasti [-] [+] per selezionare una song.

MEMO

Per i dettagli sulle song interne, vedi la "Internal Song List" alla fine del manuale.

Riprodurre una song

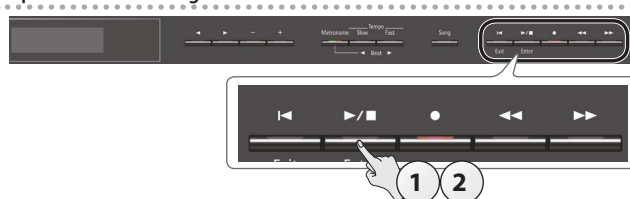

1. Premete il tasto [▶/■].

La song viene riprodotta.

2. Premete ancora una volta il tasto [▶/■].

La riproduzione del brano si arresta.

Operazioni sulle song

| | |
|--|--|
| Tornare all'inizio del brano | Premete il tasto [◀◀]. |
| Avvio/arresto | Premete il tasto [▶/■]. |
| Riavvolgimento | Premete il tasto [◀◀]. |
| Avanzamento veloce | Premete il tasto [▶▶]. |
| Riprodurre tutte le song nella categoria selezionata (All Song Play) | Tenete premuto il tasto [Song] e premete il tasto [▶/■]. |
| Cambiare il tempo della song | Premete i tasti [Slow] [Fast]. |

pagina 11

Sommario

| | | | |
|--|-----------|---|-----------|
| Guida Rapida | 2 | Funzioni Utili..... | 19 |
| Selezionare un Suono (Tone) | 2 | Inizializzare la Memoria (Format Media) | 19 |
| Usare il metronomo | 2 | Ripristinare le Impostazioni di Fabbrica (Factory Reset) .. | 19 |
| Selezionare e riprodurre i brani (Song) | 2 | Usare le Funzionalità Bluetooth® | 20 |
| Specifiche Principali | 3 | Ecco Cosa Potete Fare..... | 20 |
| Prima di suonare | 4 | Ascoltare Musica dai Diffusori del Piano..... | 21 |
| Usare il Leggio..... | 4 | Effettuare le Impostazioni Iniziali (Abbinamento)..... | 21 |
| Aprire/Chiudere il Coperchio Superiore | 4 | Connettere un Dispositivo Già Abbinato | 21 |
| Accensione/Spegnimento dell'Unità (Apertura/Chiusura del Coperchio)..... | 5 | Riprodurre l'Audio..... | 21 |
| Descrizione del Pannello | 6 | Usare il Piano con una App | 22 |
| Connettere i Vostri Dispositivi | 7 | Esempi di App Utilizzabili con il Piano | 22 |
| Guida Operativa | 8 | Effettuare le Impostazioni Iniziali (Abbinamento)..... | 22 |
| Selezionare un Suono (Tone) | 8 | Usare i Pedali per Voltare le Pagine di una App che Mostra la Partitura..... | 23 |
| Regolare il Volume Generale..... | 8 | Effettuare le Impostazioni Iniziali (Abbinamento)..... | 23 |
| Aggiungere Riverberazioni al Suono (Ambience)..... | 8 | Connettere un Dispositivo Già Abbinato | 23 |
| Regolare la Brillantezza del Suono (Brilliance)..... | 8 | Voltare le Pagine | 23 |
| Effettuare Varie Impostazioni (Modo Function)..... | 8 | Impostazioni Varie | 24 |
| Cambiare la Risposta al Tocco della Tastiera (Key Touch) .. | 8 | Effettuare Varie Impostazioni (Modo Function) | 24 |
| Trasporre l'Intonazione (Transpose) | 8 | Funzionamento di Base in Modo Function..... | 24 |
| Dividere la Tastiera per Suonare in Due (Twin Piano).... | 9 | Accordatura con altri strumenti (Master Tuning)..... | 24 |
| Salvare le Vostre Impostazioni Esecutive (Registration) .. | 9 | Cambiare il metodo di accordatura (Temperament) | 24 |
| Suonare Tone Differenti con le Mani Sinistra e Destra (Split Play) .. | 9 | Specificare la Tonica (Temperament Key)..... | 24 |
| Creare il Vostro Timbro di Pianoforte (Piano Designer) .. | 9 | Regolare il Volume della Song (SMF) (Song Volume SMF) | 24 |
| Sovrapporre Due Timbri (Dual Play) | 9 | Regolare il Volume della Song (Audio) (Song Volume Audio)..... | 24 |
| Display | 10 | Regolare il Volume di un Dispositivo di Riproduzione Audio (Input Volume)..... | 24 |
| Usare la Funzione Bluetooth..... | 10 | Specificare il Tone della Tastiera Riproducendo una Song (SMF Play Mode) | 25 |
| Selezionare una Voce/ Modificare un Valore | 10 | Selezionare il Formato della Registrazione (Recording Mode)..... | 25 |
| Far suonare il metronomo..... | 10 | Cambiare il Modo in cui Vengono Applicati gli Effetti dei Pedali (Damper Pedal Part) | 25 |
| Selezionare una Song..... | 11 | Cambiare il Funzionamento dei Pedali (Center Pedal) ... | 25 |
| Riprodurre o Registrare | 11 | Cambiare l'Effetto del Pedale (Left Pedal)..... | 25 |
| Disabilitare i Tasti del Pannello (Panel Lock)..... | 11 | Usare un Pedale per Cambiare le Registration (Reg. Pedal Shift) | 25 |
| Selezionare la Parte(i) che Suona (Part Mute) | 11 | Regolare la Luminosità del Display (Display Contrast) ... | 25 |
| Funzionamento Avanzato | 12 | Specificare un Volume Massimo (Volume Limit) | 26 |
| Registrare la Vostra Esecuzione..... | 12 | Impedire che Suonino Note Doppie Durante il Collegamento a un Sequencer (Local Control) | 26 |
| Registrare | 12 | Impostazioni del Canale di Trasmissione MIDI (MIDI Transmit Ch.) | 26 |
| Registrare una Nuova Song..... | 12 | Cambiare la Lingua Visualizzata nello Schermo (Language) | 26 |
| Sovraincisione di un Brano Registrato..... | 12 | Spegnerne Chiudendo il Coperchio (Power Off by the Lid) | 26 |
| Registrare Audio in una Memoria USB | 13 | Spegnimento Automatico Dopo un Tempo Prestabilito (Auto Off) | 26 |
| Cancellare una Song Salvata (Delete Song) | 13 | Impostazioni salvate automaticamente dalla funzione Auto Memory Backup | 26 |
| Copiare una Song Salvata (Copy Song)..... | 14 | Risoluzione di Eventuali Problemi | 27 |
| Rinominare una Song (Rename Song) | 14 | Messaggi di errore | 29 |
| Personalizzare il Vostro Suono di Pianoforte (Piano Designer) .. | 15 | USARE L'UNITÀ IN MODO SICURO | 30 |
| Salvare le Vostre Impostazioni Esecutive (Registration) | 16 | NOTE IMPORTANTI | 30 |
| Richiamare una Registration..... | 16 | | |
| Salvare le Impostazioni Correnti in una Registration | 16 | | |
| Salvare un Registration Set (Registration Export) | 17 | | |
| Caricare un Registration Set Salvato (Registration Import) | 17 | | |
| Caricare/Salvare i Piano Setup..... | 18 | | |
| Salvare le Impostazioni del Piano (Piano Setup Export) .. | 18 | | |
| Caricare le Impostazioni del Piano (Piano Setup Import) | 18 | | |

English

Deutsch

Français

Italiano

Español

Português

Nederlands

日本語

中文

Specifiche Principali

Roland GP609: Pianoforte digitale

| | |
|--------------------------|--|
| Generatore sonoro | Timbro di Piano: SuperNATURAL Piano Modeling |
| Tastiera | Tastiera PHA-50: Struttura Ibrida in Legno e Plastica, con Scappamento e Ebony/Ivory Feel (88 tasti) |
| Bluetooth | Audio: Bluetooth Ver 3.0 (Supporta la protezione dei contenuti SCMS-T) MIDI, Scorrimento pagine spartito Bluetooth Ver 4.0 |
| Alimentazione | Trasformatore di CA |
| Consumo | 18W (13W-44W) |
| Dimensioni | Coperchio superiore aperto: 1.445 (L) x 1,501 (P) x 1,569 (A) mm Coperchio superiore chiuso: 1.445 (L) x 1,501 (P) x 996 (A) mm |

| | |
|--|--|
| Peso | 148 kg |
| Accessori | Manuale dell'Utente, Foglio "Istruzioni per il Rivenditore o per un Installatore Professionista Autorizzato", Foglio "USARE L'UNITÀ IN MODO SICURO", "Roland Classical Piano Masterpieces", Roland Piano Arrange Collections "Let's Enjoy Piano", Set di Manutenzione, Copertura Tastiera, Coppette per le Rotelle, Cavo di Alimentazione, Gancio Cuffie, Ferma-cavi |
| Accessori Opzionali (venduti separatamente) | Cuffie, Memoria flash USB (*1) *1: Usate una memoria flash USB disponibile in commercio o una memoria flash USB venduta da Roland. Però, non possiamo garantire che tutte le memoria flash USB disponibili in commercio funzionino con questa unità. |

* Questo documento illustra le specifiche del prodotto nel momento in cui il documento è stato redatto. Per le informazioni più recenti, fate riferimento al sito Web Roland.

Prima di suonare

Usare il Leggio

Alzare il leggio

1. Sollevare con delicatezza il leggio.

* Quando sollevate il leggio, fate attenzione a non pizzicarvi le dita tra la parte mobile e il corpo dell'unità. Se sono presenti bambini piccoli, controllate che un adulto offra supervisione e guida.

2. Inserite il fermo in una delle fessure in modo che il leggio sia posizionato all'inclinazione desiderata.

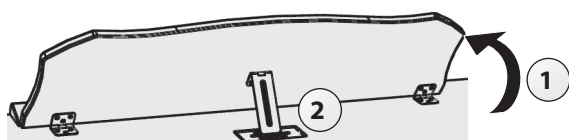

Usare i fermafogli degli spartiti

Potete utilizzare i fermafogli per tenere aperte le pagine.

Lasciate chiusi i fermafogli se non vengono utilizzati.

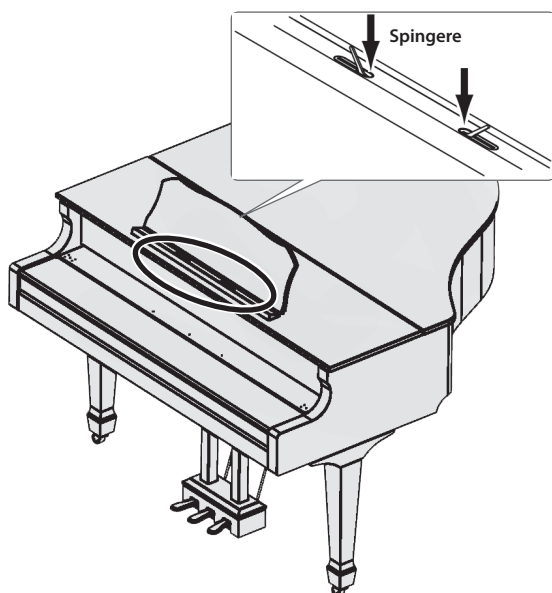

Aprire/Chiudere il Coperchio Superiore

Aprire il coperchio superiore

* Il coperchio superiore deve essere aperto/chiuso da un adulto.

* Quando aprite il coperchio superiore, fate attenzione a non pizzicarvi le dita tra la parte mobile e il corpo dell'unità. Se sono presenti bambini piccoli, controllate che un adulto offra supervisione e guida.

1. Usate entrambe le mani per afferrare saldamente il lato destro del coperchio superiore (verso le note acute: posizione A nell'illustrazione), e alzate lentamente.

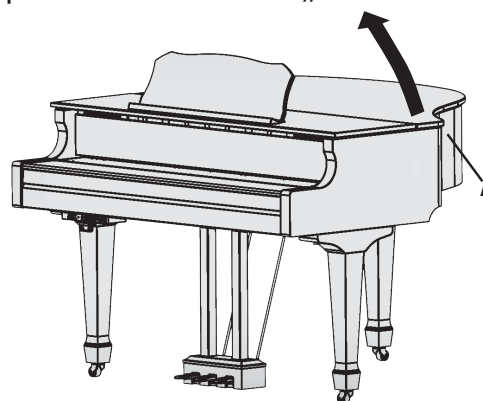

* Quando aprite il coperchio superiore, fate attenzione a non aprirlo eccessivamente. Un'inclinazione di circa 30° è appropriata. Aprendo il coperchio superiore con un'inclinazione molto superiore a questo angolo potrebbe danneggiare il piano, o provocare la caduta del coperchio. Prima di aprire il coperchio superiore, controllate che non vi sia nessuno nella direzione in cui si apre il coperchio.

* Non trasportate il piano col coperchio superiore aperto. Questo potrebbe far uscire dalla sua sede l'asta del coperchio, facendo cadere il coperchio stesso.

2. Usando una mano per sostenere il coperchio superiore, alzate l'asta e sistematala nella sua sede.

* Quando alzate l'asta, fate attenzione a non pizzicarvi le dita tra la parte mobile e il corpo dell'unità. Se sono presenti bambini piccoli, controllate che un adulto offra supervisione e guida.

Riguardo alle aste e ai fermi del coperchio

Il piano ha due aste del coperchio di lunghezze differenti. Queste aste del coperchio vi permettono di variare l'apertura del coperchio.

Asta del coperchio lunga

Asta del coperchio corta

Le aste del coperchio si inseriscono nei fermi come segue.

- Asta del coperchio lunga: fermo interno (posizione B)
- Asta del coperchio corta: fermo esterno (posizione C).

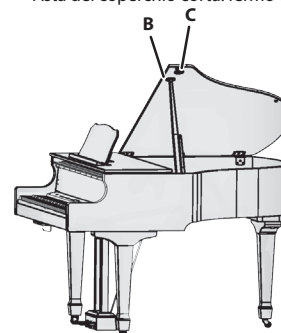

- 3. Muovete la punta dell'asta nella posizione della sede, bloccandola in posizione.**

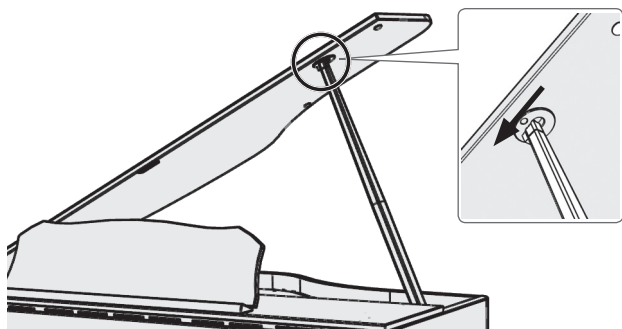
**NOTA**

- L'asta deve essere bloccata nella sua sede per evitare che il coperchio superiore possa cadere. Non lasciate andare il coperchio superiore sino a quando l'asta non è perfettamente bloccata in sede.
- Chiudete il coperchio superiore quando non utilizzate il piano.

* Per chiudere il coperchio superiore, eseguite al contrario la procedura seguita per aprirlo.

Accensione/Spegnimento dell'Unità (Apertura/Chiusura del Coperchio)

* Controllate sempre che il livello di volume sia abbassato prima di accendere/spegnere l'unità. Anche col volume a zero, potreste avvertire un rumore all'accensione/spegnimento. Ma questo è normale, e non indica un malfunzionamento.

Potete accendere e spegnere l'unità aprendo e chiudendo il coperchio.

Accensione

- 1. Abbassate al minimo il volume dei dispositivi collegati.**
- 2. Aprite il coperchio della tastiera**

Per aprire la tastiera, usate entrambe le mani per sollevare il coperchio

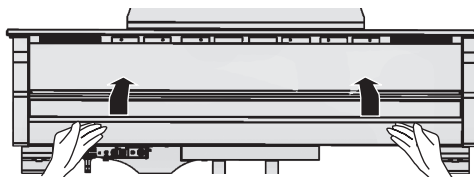

- 3. Usate i tasti [Volume] per regolare il volume.**

Spegnimento

- 1. Chiudete il coperchio della tastiera**

Per chiudere la tastiera, usate entrambe le mani per abbassare delicatamente il coperchio

MEMO

- Premete il tasto [ON] per accendere e spegnere l'unità mentre si lascia aperto il coperchio (p. 6).
 - Potete specificare che lo strumento resti acceso anche quando chiudete il coperchio (p. 26).
- * Aprendo o chiudendo il coperchio della tastiera, fate attenzione a non pizzicarvi le dita tra la parte mobile e il corpo dell'unità. Se sono presenti bambini piccoli, controllate che un adulto offra supervisione e guida.
- * Spegnendo l'unità, non scollegate il cavo di alimentazione mentre l'indicatore "Phones" della presa Phones è acceso.

Riguardo alla funzione Auto Off

L'alimentazione di questa unità si spegne automaticamente trascorso un tempo predeterminato dall'ultima esecuzione, o operazione sui controlli (funzione Auto Off).

Se non volete che l'unità si spenga automaticamente, disabilitate la funzione "Auto Off" (p. 26).

- Le impostazioni che stavate modificando vanno perse quando l'unità si spegne. Se volete conservarle, dovete salvarle prima dello spegnimento.
- Per ripristinare l'alimentazione, riaccendete l'unità.

English

Deutsch

Français

Italiano

Español

Português

Nederlands

日本語

中文

Descrizione del Pannello

Tasto [⏻]

L'unità si accende e si spegne quando aprite e chiudete il coperchio.

Premete il pulsante [⏻] per accendere e spegnere l'unità lasciando aperto il coperchio della tastiera.

Per spegnere l'unità, tenete premuto il pulsante [⏻].

* Non scollegate mai il cavo di alimentazione mentre lo schermo indica "Don't disconnect the power."

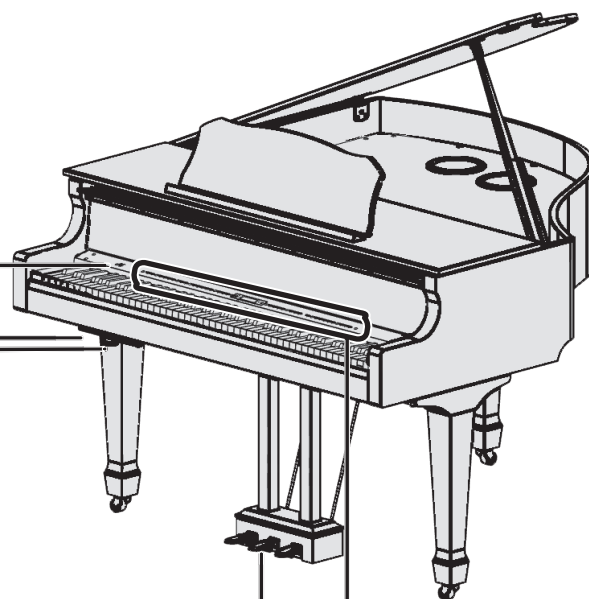

Pannello Inferiore

Collegare le cuffie e l'unità flash USB.

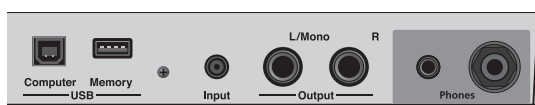

pagina 7

Gancio delle Cuffie

Quando non usate le cuffie, potete appenderle al gancio dedicato.

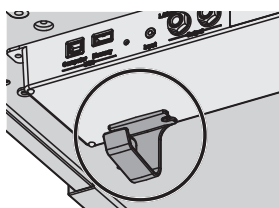

* Appendete solamente le cuffie a questo gancio, e non applicate una forza eccessiva. Ciò potrebbe danneggiare il gancio delle cuffie.

Pannello Frontale

Per controllare il piano, usate i tasti per selezionare un parametro che appare nello schermo.

pagina 8

Pedale

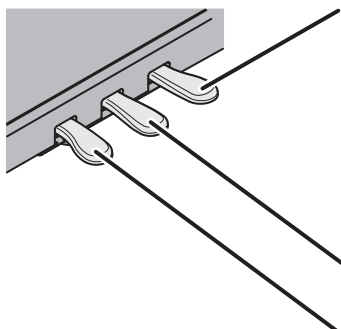

Pedale del forte (Damper)

Usate questo pedale per mantenere in risonanza il suono. Mentre il pedale è abbassato, il suono delle note si prolunga anche se rilasciate i tasti.

Questo riproduce le seguenti caratteristiche del pedale del forte di un pianoforte acustico.

- Il cambiamento della sensazione mentre premete il pedale, inizialmente leggero che diventa progressivamente più pesante continuando a premere
- Il suono degli smorzatori che liberano le corde, e il suono delle corde adiacenti a quelle delle note effettivamente suonate risuonano per simpatia, producendo un timbro ricco e vibrante.
- Il caratteristico decadimento aggiunto dal "mezzo-pedale", in cui la parte principale del suono termina rapidamente lasciando solo una ricca spaziosità e risonanza

Pedale tonale (Sostenuto)

Questo pedale mantiene in risonanza solamente le note dei tasti che erano già premuti quando abbassate il pedale.

Pedale del piano (Soft)

Questo pedale viene usato per smorzare il suono. Suonando col pedale del piano abbassato si produce un suono meno forte di quanto verrebbe prodotto normalmente. Questa è la stessa funzione del pedale sinistro di un pianoforte a coda. Lo smorzamento può essere variato leggermente tramite l'intensità con cui premete il pedale.

* Quando agite sul pedale, fate attenzione a non pizzicarvi le dita tra la parte mobile e il pannello. State particolarmente attenti quando usate l'unità dove sono presenti dei bambini.

Connettere i Vostri Dispositivi

Preso Input

Se collegate un lettore audio o un altro dispositivo di riproduzione audio, il suono del dispositivo di riproduzione audio viene riprodotto dal piano.

Usate Input Volume (p. 24) per regolare il volume del dispositivo collegato alla presa Input.



Preso Output

Potete riprodurre il suono dello strumento collegando queste prese a diffusori amplificati.



* Prima di spegnere l'unità, dovete prima spegnere i dispositivi collegati alle prese Output.

Porta USB Memory

Potete effettuare le seguenti operazioni utilizzando una memoria flash USB.

- I dati dei file WAVE o dei file MIDI (SMF) copiati dal vostro computer possono essere riprodotti dal piano.
- Potete effettuare registrazioni audio delle vostre esecuzioni al piano.
- Le registrazioni audio dei brani possono essere riprodotte sul computer.

* Non spegnete mai l'unità o scollegate la memoria flash USB o il cavo di alimentazione mentre l'indicatore di accesso alla memoria flash USB lampeggia.

* Usate una memoria flash USB disponibile in commercio o una memoria flash USB venduta da Roland. Però, non possiamo garantire che tutte le memoria flash USB disponibili in commercio funzionino con questa unità.



Prese Phones



Qui potete collegare delle cuffie stereo.

Questo piano ha due prese cuffie, così che due persone possano usare le cuffie simultaneamente.

Viene applicato un effetto Headphones 3D Ambience, producendo la sensazione che il suono venga emanato dal piano stesso anche usando le cuffie.

- * L'effetto Headphones 3D Ambience si applica solo ai timbri di piano; non si applica agli altri suoni.
- * Potete anche disattivare l'effetto Headphone 3D Ambience (p. 8).
- * Potete usare il tasto [Ambience] per regolare l'effetto Headphones 3D Ambience.

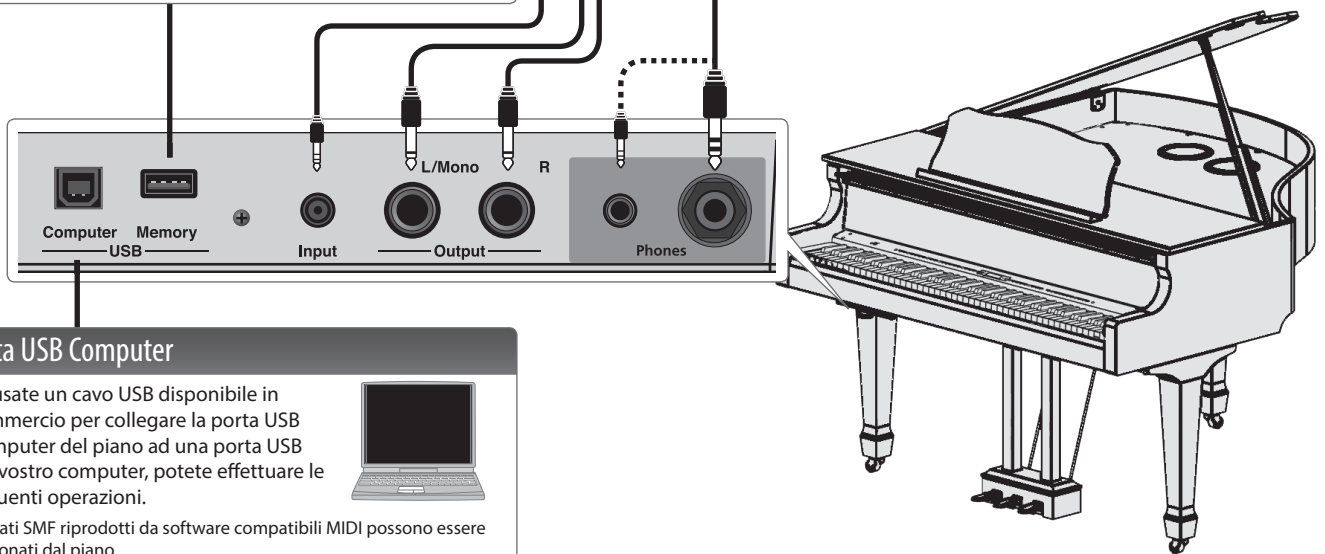

Porta USB Computer

Se usate un cavo USB disponibile in commercio per collegare la porta USB Computer del piano ad una porta USB del vostro computer, potete effettuare le seguenti operazioni.

- I dati SMF riprodotti da software compatibili MIDI possono essere suonati dal piano.
- I dati MIDI possono essere trasferiti tra il piano e il vostro sequencer software, aprendo un'ampia gamma di possibilità per la produzione e l'editing musicale.



* Per evitare malfunzionamenti e danni ai dispositivi, abbassate sempre il volume e spegnete tutte le unità prima di effettuare qualsiasi collegamento.

English

Deutsch

Français

Italiano

Español

Português

Nederlands

日本語

中文

Funzionamento di Base

| | |
|--------------------------------------|--|
| Selezionare un'impostazione | Usate i tasti [◀ ▶]. |
| Modificare il valore di un parametro | Usate i tasti [-] [+]. |
| Tornare al valore di default | Premete simultaneamente i tasti [-] [+]. |



Selezionare un Suono (Tone)

Oltre ai timbri di piano, questo strumento vi permette di divertirvi suonando con molti altri timbri. Questi suoni sono chiamati "toni". Esistono cinque gruppi di Tone: ogni tasto Tone seleziona un gruppo.

MEMO

Per maggiori informazioni sui suoni, vedi la "Tone List" alla fine del manuale.

| | |
|-------------------------|--|
| Per selezionare un tono | Premete un tasto Tone (per es. [Piano]), poi utilizzate i tasti [-] [+]. |
|-------------------------|--|

Contenuto del display

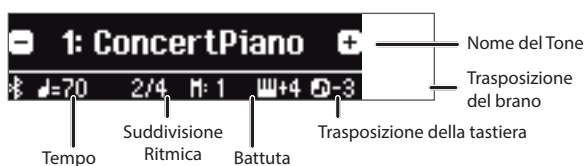

Ascoltare i Tone (Tone Demo)

1. Tenete premuto il tasto [Key Touch] e premete il tasto [Transpose].
 2. Selezionate un Tone.
- Potete ascoltare un brano dimostrativo del Tone in ogni gruppo di Tone.

3. Per terminare la tone demo, premete il tasto [Exit] (Exit).

Gruppi di Tone

| Tasto | Spiegazione |
|------------------|---|
| Tasto [Piano] | Timbri di pianoforte a coda |
| Tasto [E. Piano] | Timbri di piano elettrico |
| Tasto [Organ] | Timbri di organo * Se avete selezionato un suono di organo che offre un effetto rotary (*1), come Combo Jz. Org o un Ballad Organ, premendo il tasto [Organ] si cambia la velocità dell'effetto di altoparlante rotante. |
| Tasto [Strings] | Timbri di strumenti a corda come i violini, così come gli altri strumenti usati in orchestra. |
| Tasto [Other] | Seleziona una varietà di suoni, come timbri di basso o di altri strumenti di accompagnamento. MEMO Potete usare i tasti [◀ ▶] per selezionare i suoni della categoria successiva. |

*1 L'effetto rotary simula il suono degli altoparlanti rotanti. Potete scegliere due velocità di rotazione: Fast e Slow.

Regolare il Volume Generale

Potete regolare il volume degli altoparlanti quando usate i diffusori interni, o il volume delle cuffie quando queste sono collegate.

| | |
|--------------------|-------------------------------|
| Regolare il volume | 0-100 (Valore di default: 50) |
|--------------------|-------------------------------|

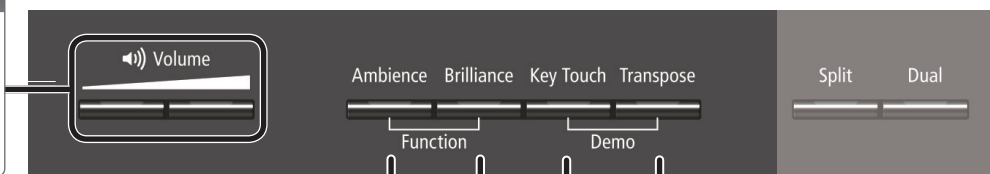

Aggiungere Riverberazioni al Suono (Ambience)

Potete aggiungere al suono la riverberazione caratteristica dell'esecuzione in una sala da concerto.

| | |
|---|--|
| Regolare la riverberazione (Ambience) | Valori più alti producono un'ambienza più intensa; valori più bassi la riducono. * Se Headphones 3D Ambience è attivo, potete regolare l'intensità dell'effetto Headphones 3D Ambience. 0-10 (valore di default: 2) |
| Headphones 3D Ambience (usando le cuffie) | Potete applicare l'effetto Headphones 3D Ambience, che produce la sensazione che il suono venga emesso dal pianoforte stesso anche se utilizzate delle cuffie. Off, On (valore di default: On) |

* L'effetto di riverbero non viene applicato ai file audio.

Regolare la Brillantezza del Suono (Brilliance)

Potete regolare la brillantezza del timbro quando suonate la tastiera o riproducete una song.

| | |
|------------------------------------|---------------------------------|
| Regolare la brillantezza del suono | -10-0-10 (valore di default: 0) |
|------------------------------------|---------------------------------|

Effettuare Varie Impostazioni (Modo Function)

Potete effettuare impostazioni dettagliate del piano.

1. Premete i tasti [Ambience] e [Brilliance] simultaneamente.
2. Usate i tasti [◀ ▶] per selezionare la voce da modificare.
3. Usate i tasti [-] [+] per modificare il valore.

Trasporre l'Intonazione (Transpose)

La tastiera o la song possono essere trasposte in intervalli di semitono. Per esempio, se un brano è nella tonalità di MI (E) maggiore, ma volete suonarlo usando la diteggiatura della scala maggiore di DO (C), impostate la trasposizione della tastiera su "4."

Suonando i tasti C E G → sentite le note E G#B

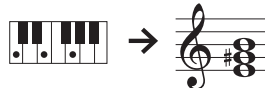

| | |
|----------------|--|
| Kbd Transpose | -6-0-5 (valore di default: 0) MEMO Potete cambiare la trasposizione anche tenendo premuto il tasto [Transpose] e suonando la nota che sarà la tonica (fondamentale) della tonalità trasposta. |
| Song Transpose | -12-0-12 (valore di default: 0) |

Cambiare la Risposta al Tocco della Tastiera (Key Touch)

Potete modificare la risposta al tocco della tastiera.

| | | |
|----------------------------------|---|--|
| Regolare il tocco della tastiera | Valore di default (50) 1-100 Fixed (Fix) Fix, 1-100 (valore di default: 50) | Questo valore è il più vicino al tocco della tastiera di un piano acustico. Valori più elevati rendono più pesante il tocco della tastiera. Le note suonano ad un volume fisso indipendentemente dalla dinamica. |
| Hammer Response | Off, 1-10 (valore di default: 1) | Regola il tempo tra la pressione del tasto e il momento in cui si sente il suono del piano. Valori maggiori producono un ritardo più lungo. |

Dividere la Tastiera per Suonare in Due (Twin Piano)

Potete dividere la tastiera nelle aree sinistra e destra così che due persone possano suonare negli stessi registri.

| | |
|---|--|
| Attivare Twin Piano | Attivate il tasto [Twin Piano]. |
| Cambiare il suono di Twin Piano | <ol style="list-style-type: none"> 1. Premete un tasto Tone. 2. Usate i tasti [-] [+]. |
| Cambiare il modo in cui si sente il suono (Mode) | Pair Le note suonate nella parte destra hanno un volume maggiore dal diffusore destro; le note suonate nella parte sinistra hanno un volume maggiore dal diffusore sinistro. Se utilizzate delle cuffie, potete ascoltare l'esecuzione dell'altra persona. |
| | Individual Le note suonate nella parte destra sono emesse solo dal diffusore destro; quelle nella parte sinistra sono emesse solo dal diffusore sinistro. Se utilizzate delle cuffie, non potete ascoltare l'esecuzione dell'altra persona. |



Salvare le Vostre Impostazioni Esecutive (Registration)

Potete salvare le impostazioni del Tone e dell'esecuzione, come Dual Play o Split Play, e richiamarle facilmente quando volete.

pagina 16

Creare il Vostro Timbro di Pianoforte (Piano Designer)

Potete creare il vostro suono di piano personalizzato gli elementi del timbro di pianoforte a coda secondo i vostri gusti.

1. Premete il tasto [Piano Designer].
2. Usate i tasti [◀] [▶] per selezionare la voce da modificare.
3. Usate i tasti [-] [+] per cambiare il valore.



MEMO

La funzione Piano Designer consente di personalizzare il suono solo per i toni attivati con il pulsante [Piano].

pagina 15

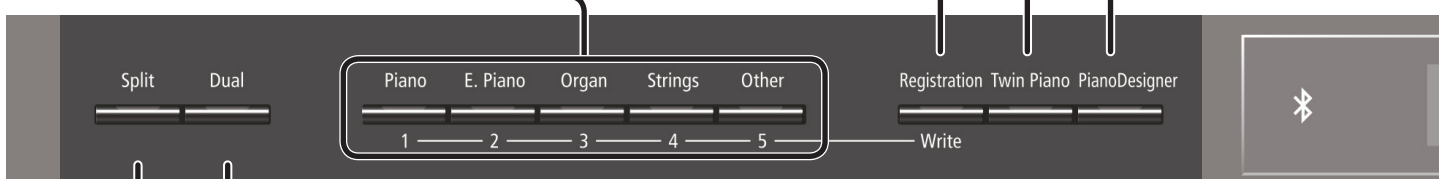

Suonare Tone Differenti con le Mani Sinistra e Destra (Split Play)

Potete suonare timbri diversi nelle aree a sinistra e a destra di un tasto specificato sulla tastiera. Per esempio, potete usare la mano sinistra per suonare un timbro di basso e la mano destra per suonare un Tone di piano. Ciò prende il nome di "Split Play," e il punto in cui viene divisa la tastiera è chiamato lo "Split Point."

| | |
|---|---|
| Attivare Split | Attivate il tasto [Split]. |
| Cambiare il tone della mano sinistra e della mano destra | <ol style="list-style-type: none"> 1. Usate i tasti [◀] [▶] per selezionare il "tone della mano destra" o il "tone della mano sinistra." 2. Premete un tasto Tone. 3. Usate i tasti [-] [+]. |
| Split Point | Cambia il punto di suddivisione (split point). |
| | <p>MEMO</p> Potete specificare lo split point anche tenendo premuto il tasto [Split] e suonando il tasto dove volete suddividere la tastiera. B1-B6 (valore di default: F#3) |
| Balance | Cambia il bilanciamento di volume di Split Play. 9:1-9:9-1:9 (valore di default: 9:9) |
| Left Shift | Cambia l'intonazione del Tone della mano sinistra in intervalli di un'ottava. -2-0-2 (valore di default: 0) |

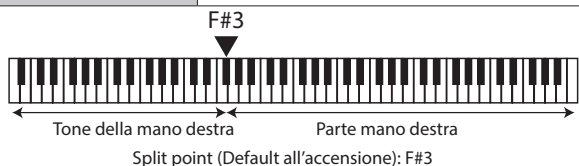

* Se selezionate un timbro del tasto [Piano] come Tone della mano sinistra, potrebbe suonare in modo diverso dal normale.

Sovrapporre Due Timbri (Dual Play)

Potete suonare due Tone simultaneamente da ogni singolo tasto. Questa funzione è chiamata "Dual Play."

| | |
|---------------------------------------|---|
| Attivare Dual | Attivate il tasto [Dual]. |
| Cambiare il tone 1 e il tone 2 | <p>MEMO</p> Potete anche usare Dual Play premendo simultaneamente due tasti Tone. |
| | <ol style="list-style-type: none"> 1. Usate i tasti [◀] [▶] per selezionare "tone 1" o "tone 2." 2. Premete un tasto Tone. 3. Usate i tasti [-] [+]. |
| Balance | Regola il bilanciamento di volume (tone 1: tone 2) per il Dual Play. 9:1-9:9-1:9 (valore di default: 9:4) |
| Tone 2 Shift | Cambia l'intonazione del Tone 2 in intervalli di un'ottava. -2-0-2 (valore di default: 0) |

* A seconda della combinazione di Tone, l'effetto potrebbe non essere applicato al tone 2, facendo sì che il suono appaia diverso dal normale.

* Se selezionate un timbro del tasto [Piano] come Tone 2, potrebbe suonare in modo diverso dal normale.

Leggere il nome della nota (per es., C4)

L'indicazione alfabetica di impostazioni come lo Split Point mostra il nome della nota.

Per esempio, l'indicazione "C4" significa "il quarto 'C' (DO) dall'estremità sinistra della tastiera"



English

Deutsch

Français

Italiano

Español

Português

Nederlands

日本語

中文



Display

Questo mostra informazioni come il nome del Tone, il nome della song, il tempo e la suddivisione ritmica. Le indicazioni "◀" "▶" e "–" "+" che appaiono nello schermo vi mostrano i tasti usati per controllare le varie funzioni.

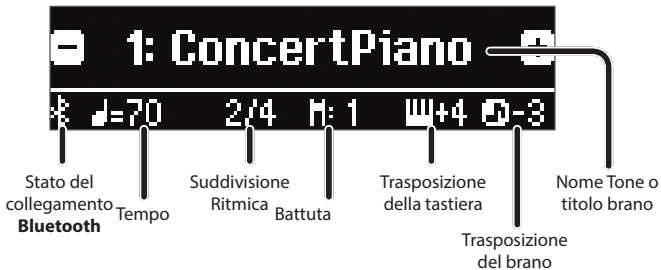

Selezionare una Voce/ Modificare un Valore

| | |
|--------------------------------------|---|
| Selezionare un'impostazione | Usate i tasti [◀] [▶]. |
| Modificare il valore di un parametro | Usate i tasti [-] [+]. |
| Cambiare un valore in modo continuo | Tenete premuto il tasto [-] o [+]. |
| Tornare al valore di default | Tenete premuto simultaneamente il tasto [-] e il tasto [+]. |

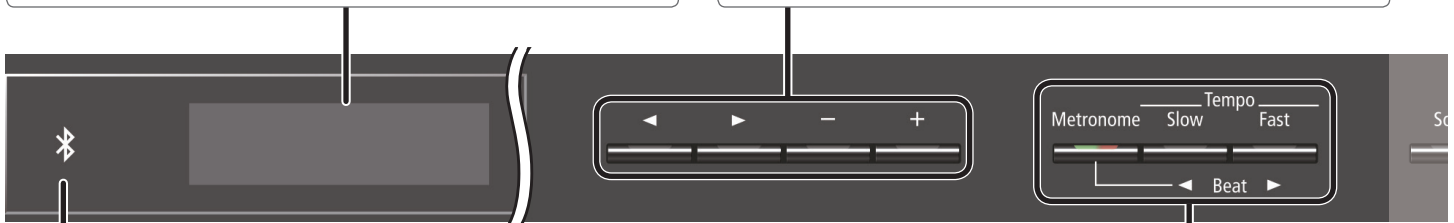

Usare la Funzione Bluetooth

Il suono da un lettore audio dotato di **Bluetooth** può essere riprodotto attraverso il piano, o potete usare il piano assieme ad una app che avete installato sul vostro dispositivo mobile. Quando accendete questo strumento, l'indicatore **Bluetooth** si illumina. Mentre sta avvenendo l'abbinamento, o durante la connessione o in assenza di connessione, l'indicatore **Bluetooth** lampeggia.

pagina 20

Far suonare il metronomo

Potete far suonare un metronomo durante l'esecuzione. Potete anche cambiare il tempo e la suddivisione ritmica del metronomo. Se viene riprodotta una song, il metronomo suona con il tempo e la suddivisione ritmica di quel brano.

MEMO

Usate i tasti [◀] [▶] per selezionare la voce da modificare.
Usate i tasti [-] [+] per cambiare il valore del parametro.

| | |
|--------------------------|--|
| Far suonare il metronomo | Attivate il tasto [Metronome]. |
| Cambiare il tempo | Usate i tasti [Slow] [Fast]. 10-500 |
| Beat | Cambia la suddivisione ritmica del metronomo. MEMO Potete cambiare la suddivisione ritmica anche tenendo premuto il tasto [Metronome] e usando i tasti [Slow] [Fast]. 2/2, 3/2, 2/4, 3/4, 4/4, 5/4, 6/4, 7/4, 3/8, 6/8, 8/8, 9/8, 12/8 (valore di default: 4/4) |
| Down beat | Emette un suono in battere. Off, On (valore di default: On) |
| Pattern | Cambia il pattern del metronomo. Off, nota da 1/8, terzina di note da 1/8, Shuffle, nota da 1/16, terzina di note da 1/4, nota da 1/4, note da 1/8 puntata (valore di default: Off) |
| Volume | Cambia il volume del metronomo. Off, 1-10 (valore di default: 5) |
| Tone | Cambia il suono del metronomo. Click, Electronic, Voce (Giapponese), Voce (Inglese) (valore di default: Click) |

Selezionare una Song

Potete selezionare i brani (le song) nella schermata Song.

1. Premete il tasto [Song] per accedere alla schermata Song.



2. Usate i tasti [◀] [▶] per selezionare una categoria.

3. Usate i tasti [-] [+] per selezionare una song.

4. Premete il tasto [▶/■] per riprodurre il brano.

MEMO

Per selezionare una song in una cartella su una memoria USB, procedete così.

| | |
|------------------------|--|
| Entrare nella cartella | Usate i tasti [-] [+] per selezionare la cartella, e premete il tasto [▶/■] (Enter). |
| Uscire dalla cartella | Usate il tasto [-] per selezionare "up (su)" e poi premete il tasto [▶/■] (Enter). |

Lista delle categorie

| Categoria | Spiegazione |
|-----------------|---|
| USB Memory | Song salvate su un memoria flash USB |
| Internal Memory | Song salvate nella memoria interna |
| Listening | Pezzi pianistici dedicati all'ascolto |
| Masterpieces | Capolavori del pianoforte Brani nella collezione di partiture incluse, "Roland Classical Piano Masterpieces." |
| Easy Piano | Brani popolari famosi e composizioni di musica classica Brani che corrispondono alla collezione di partiture incluse, "Let's Enjoy Piano." |
| Scales | Scale in tutte le tonalità (scale maggiori, scale minori) Brani che corrispondono alla collezione di partiture incluse, "Let's Enjoy Piano." |
| Hanon | The Virtuoso Pianist No.1-20 |
| Beyer | Vorschule im Klavierspiel Op.101 No.1-106 |
| Burgmüller | 25 Études faciles et progressives Op.100 |
| Czerny100 | 100 Übungsstücke Op.139 |

MEMO

Per i dettagli sulle song interne, vedi la "Internal Song List" alla fine del manuale.



Riprodurre o Registrare

Ecco come riprodurre o registrare una song.

| | |
|--|---|
| Tornare all'inizio del brano | Premete il tasto [◀]. |
| Avvio/arresto | Premete il tasto [▶/■]. |
| Si attiva la condizione 'pronto a registrare' | Durante l'arresto, premete il tasto [●]. |
| Registrazione | Dalla condizione 'pronto a registrare', premere il tasto [▶/■]. |
| Riavvolgimento | Premete il tasto [◀◀]. |
| Avanzamento veloce | Premete il tasto [▶▶]. |
| Riprodurre tutte le song nella categoria selezionata (All Song Play) | Tenete premuto il tasto [Song] e premete il tasto [▶/■]. |
| Cambiare il tempo della song | Premete i tasti [Slow] [Fast]. |
| Riprodurre la song con un tempo costante (Tempo Mute) | Tenete premuto il tasto [▶/■] e premete il tasto [Slow] o [Fast]. Per annullare la funzione tempo mute, tenete premuto ancora una volta il tasto [▶/■] e premete il tasto [Slow] o [Fast]. |
| Far suonare un conteggio (*1) | Tenete premuto il tasto [Metronome] e premete il tasto [▶/■]. |

*1 Una serie di suoni riprodotta ritmicamente per indicare il tempo prima dell'inizio del brano viene chiamato "preconteggio." Facendolo suonare, sarà più facile sincronizzare l'esecuzione al tempo della riproduzione.

Effettuare una nuova registrazione

1. Selezionate il Tone che volete suonare.
2. Premete il tasto [●].
3. Premete il tasto [▶/■] (Play/Stop) per avviare la registrazione.
4. Premete il tasto [▶/■] (Play/Stop) per arrestare la registrazione.

Sovraincisione

1. Selezionate il brano da sovraincidere.
2. Premete il tasto [●].
3. Premete il tasto cursore [▶] (destra).
4. Premete il tasto della parte da registrare, facendolo lampeggiare.
5. Premete il tasto [▶/■] (Play/Stop) per avviare la registrazione.
6. Premete il tasto [▶/■] (Play/Stop) per arrestare la registrazione.

Disabilitare i Tasti del Pannello (Panel Lock)

Disabilitando i tasti ad eccezione del tasto [⊕] e dei tasti [Volume], potete evitare operazioni accidentali.

| | |
|-----------------------|--|
| Bloccare il pannello | Tenete premuto il tasto [Right] sino a quando lo schermo non indica il simbolo "🔒". |
| Sbloccare il pannello | Tenete premuto il tasto [Right] sino a quando il simbolo "🔒" non scompare, o spegnete l'unità. |

Selezionare la Parte(i) che Suona (Part Mute)

I brani dell'unità sono composti da tre parti: accompagnamento, mano sinistra e mano destra.

Potete silenziare una parte specifica così che non suoni: vengono riprodotte solo le parti che volete sentire.

| | |
|-----------------------|--|
| Far suonare una parte | Fate illuminare il tasto delle parti che volete far suonare. |
| Silenziare una parte | Fate spegnere il tasto delle parti che volete silenziare. |

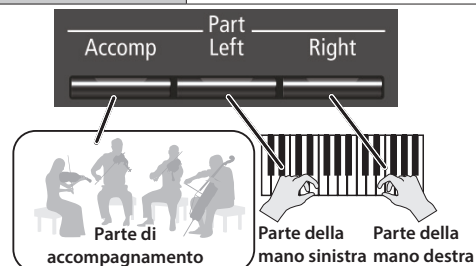

* Certi brani non contengono una parte della mano sinistra o di accompagnamento. In tal caso, premendo il tasto della parte corrispondente questo non si illumina.

* La funzione Part Mute non è disponibile riproducendo i file audio.

Formati dei brani riproducibili dall'unità

Il piano può riprodurre dati nei seguenti formati.

- SMF formato 0/1
- File audio: formato WAV, 44.1 kHz, 16-bit lineari

Funzionamento Avanzato

Registrare la Vostra Esecuzione

Potete riprodurre un'esecuzione registrata per controllare come avete suonato o suonare sulla riproduzione di un'esecuzione registrata.

Registrare

Registrare una Nuova Song

Registrazione SMF

* Se volete registrare con la funzione Twin Piano attiva, impostate SMF Play Mode (p. 25) su "External".

Preparare la registrazione

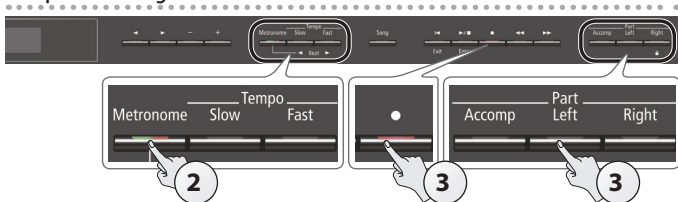

1. Selezionate il Tone che volete suonare (p. 8).
2. Potete far suonare il metronomo se desiderate (p. 10).

Potete specificare il tempo e la suddivisione ritmica del metronomo.

MEMO

Il tempo e la suddivisione ritmica del metronomo vengono salvati con la song, così che il brano possa essere riprodotto con lo stesso tempo e suddivisione ritmica.

3. Premete il tasto [●].

Il tasto [●] si accende, il tasto [▶/■] lampeggia, e il piano si pone nella condizione di standby di registrazione.

Se decidete di annullare la registrazione, premete ancora il tasto [●].

MEMO

Se volete registrare separatamente la mano sinistra e quella destra, premete il tasto della parte che volete registrare (left o right: sinistra o destra), facendolo lampeggiare.

* Se a questo punto non selezionate una parte, la vostra esecuzione viene registrata nei seguenti tasti.

| | |
|--|--------------------------------|
| Suonando un singolo tone | Tasto [Right] |
| Suonando tone differenti con le mani sinistra e destra (Split Play) | |
| Dividendo la tastiera nelle regioni sinistra destra che suonano gli stessi registri (Twin Piano) | Tasto [Right] e tasto [Left] |
| Suonando due tone sovrapposti (Dual Play) | Tasto [Right] e tasto [Accomp] |

Avviare la vostra registrazione e salvarla



1. Premete il tasto [▶/■].
Dopo che ha suonato un conteggio di due battute (il numero della battuta in basso a destra nel display indica "-2" e poi "-1"), la registrazione si avvia.
Quando inizia il conteggio, il tasto [●] e il tasto [▶/■] sono accesi.

MEMO

Se suonate la tastiera senza premere il tasto [▶/■], la registrazione inizia immediatamente. In questo caso il conteggio non suona.

2. Premete il tasto [▶/■].

La registrazione si arresta, e la vostra esecuzione viene salvata automaticamente.

MEMO

- Potete cancellare la song che avete registrato (p. 13).
- Potete rinominare la song che avete registrato (p. 14).

NOTA

Non spegnete mai l'unità mentre "Saving..." appare nel display.

Ascoltare l'esecuzione registrata

Dopo aver registrato, viene selezionata la nuova song registrata.

1. Premete il tasto [▶/■].

La riproduzione si avvia dall'inizio dell'esecuzione registrata.

Sovrainscrizione di un Brano Registrato

Registrazione SMF

Potete registrare l'esecuzione della vostra mano destra (o mano sinistra) sovraincidendo sulla parte già registrata della mano sinistra (o destra).



* Per sovraincidere Tone differenti, impostate SMF Play Mode (p. 25) su "External".

1. Selezionate i dati registrati dell'esecuzione che volete sovraincidere (p. 11).

MEMO

Se volete riregistrare solo una porzione del brano, usate i tasti [◀◀] [▶▶] per andare alla battuta da cui volete avviare la registrazione.

2. Premete il tasto [●].

Il tasto [●] si accende, il tasto [▶/■] lampeggia, e il piano si pone nella condizione di standby di registrazione.

In questo caso, New Song è selezionato.

Se decidete di annullare la registrazione, premete ancora il tasto [●].

3. Premete il tasto cursore [▶] (destro).

I dati registrati al punto 1 vengono selezionati.

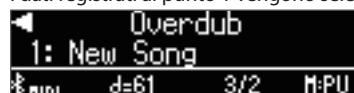

MEMO

Il tempo e la suddivisione ritmica dell'esecuzione sovraincisa hanno la stessa impostazione dei dati registrati che avete selezionato.

4. Premete il tasto della parte relativo alla parte che volete registrare (mano sinistra: left, o mano destra: right), facendolo lampeggiare.

Le parti che hanno il tasto acceso vengono riprodotte durante registrazione.

5. Avviate la registrazione come descritto in "Avviare la vostra registrazione e salvarla" (p. 12).

Registrazione audio in una Memoria USB Registrazione audio

Se volete registrare la vostra esecuzione al piano e ascoltarla sul vostro computer o lettore audio, o creare un CD, potete registrarla come audio su una memoria flash USB.

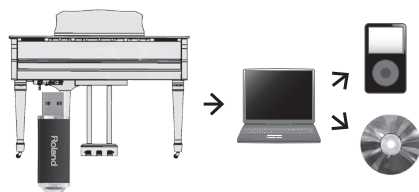

- * L'effetto Acoustic Projection non viene riprodotto in un brano registrato come audio.
- * Acoustic Projection è un effetto tramite il quale vengono emessi suoni diversi da ogni altoparlante dell'unità, per ricreare la profondità e il senso spaziale del suono di un pianoforte. Questo effetto viene applicato quando suonate la tastiera e quando riproducete un brano registrato in formato SMF.

Preparare la registrazione

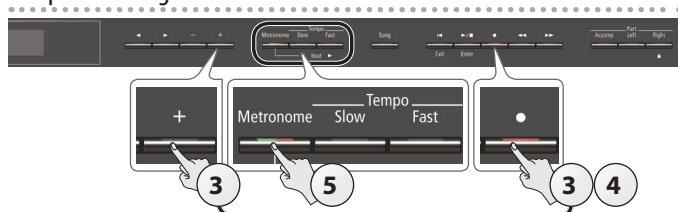

1. Collegate la vostra memoria flash USB alla porta USB Memory (p. 7).

- * I dati audio non possono essere salvati nella memoria interna del piano.

2. Selezionate il Tone che volete suonare (p. 8).

3. Tenete premuto il tasto [●] e premete il tasto [+] per selezionare "Audio."

MEMO

Potete specificare questo anche tramite l'impostazione "Recording Mode" del modo Function (p. 25).

4. Premete il tasto [●].

Il tasto [●] si accende, il tasto [●] lampeggia, e il piano si pone nella condizione di standby di registrazione.

Se decidete di annullare la registrazione, premete ancora il tasto [●].

NOTA

Non spegnete mai l'unità o scollegate la memoria flash USB durante la registrazione.

5. Potete far suonare il metronomo se desiderate (p. 10).

Avviare la vostra registrazione e salvarla



1. Premete il tasto [▶/■].

La registrazione si avvia.

Quando ha inizio la registrazione, il pulsante [●] e il pulsante [▶/■] si accendono.

2. Premete il tasto [▶/■].

La registrazione si arresta, e la vostra esecuzione viene salvata automaticamente.

MEMO

- Potete cancellare la song (p. 13).
- Potete cambiare il nome del brano (p. 14).

Ascoltare l'esecuzione registrata

Dopo aver registrato, viene selezionata la nuova song registrata.

1. Premete il tasto [▶/■].

La riproduzione si avvia dall'inizio dell'esecuzione registrata.

Convertire in audio una song registrata come SMF

Un brano che avete registrato come SMF può essere convertito in dati audio così che possiate riprodurlo sul vostro computer o usarlo per creare un CD.

1. Selezionate la registrazione che volete convertire in audio (p. 11).

2. Preparate la registrazione audio ("Preparare la registrazione" (p. 13)).

1. Collegate la vostra memoria flash USB.
2. Tenete premuto il tasto [●] e premete il tasto [+] per selezionare "Audio."
3. Premete il tasto [●].

3. Premete il tasto [▶] (destra) per selezionare la song al punto 1.

4. Premete il tasto [▶/■] per avviare la registrazione audio ("Avviare la vostra registrazione e salvarla" (p. 13)).

- * Durante la registrazione, qualsiasi suono prodotto agendo sulla tastiera o immesso nel piano tramite la porta USB, la presa di ingresso, o Bluetooth Audio viene incluso nell'audio che viene registrato durante questa conversione. Le parti silenziate non vengono registrate.
- * A seconda dell'SMF, potrebbe non essere possibile convertirlo in audio identico a quando è stato registrato il brano.

Cancelare una Song Salvata (Delete Song)

Ecco come cancellare una song che avete salvato nella memoria interna o su una memoria flash USB.

- * Se volete cancellare una song sulla memoria flash USB, collegate la vostra memoria flash USB alla porta USB Memory prima di continuare.

MEMO

Se si desidera eliminare tutti i brani salvati nella memoria interna, inizializzare la memoria (p. 19).

1. Premete i tasti [Ambience] e [Brilliance] simultaneamente.

2. Usate i tasti [◀] [▶] per selezionare "Delete Song," e poi premete il tasto [▶/■] (Enter).

Appare la schermata Delete Song.

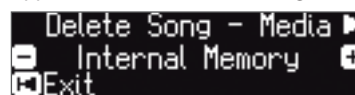

3. Usate i tasti [-] [+] per selezionare la locazione di memoria (memoria interna o memoria flash USB) che contiene il brano che volete cancellare.

4. Premete il tasto cursore [▶] (destra).

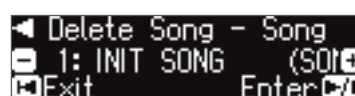

5. Usate i tasti [-] [+] per selezionare la song che volete cancellare.

6. Premete il tasto [▶/■] (Enter).

Appare un messaggio di conferma.

English

Deutsch

Français

Italiano

Español

Português

Nederlands

日本語

中文

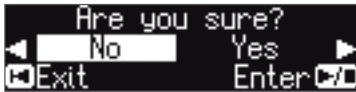

Se decidete di annullare, premete il tasto [I◀] (Exit).

7. Usate il tasto [▶] (destra) per selezionare "Yes," e poi premete il tasto [▶/■] (Enter).

La cancellazione viene eseguita.

NOTA

Non spegnete mai l'unità o scollegate la memoria flash USB mentre lo schermo indica "Executing..."

8. Premete simultaneamente i tasti [Ambience] e [Brilliance] per uscire dal modo Function.

Copiare una Song Salvata (Copy Song)

I brani che sono stati salvati nella memoria interna possono essere copiati in una memoria flash USB. Oppure i brani salvati su una memoria flash USB possono essere copiati nella memoria interna.

- * I file audio non possono essere copiati.
- * Se non è collegata una memoria flash USB, non potete effettuare questa operazione.

1. Premete i tasti [Ambience] e [Brilliance] simultaneamente.
2. Usate i tasti [◀] [▶] per selezionare "Copy Song," e poi premete il tasto [▶/■] (Enter).

Appare la schermata Copy Song.

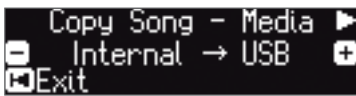

3. Usate i tasti [-] [+] per selezionare le locazioni di memoria della sorgente della copia e della destinazione della copia (memoria interna o memoria flash USB).

4. Premete il tasto cursore [▶] (destra).

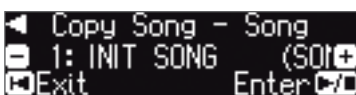

5. Usate i tasti [-] [+] per selezionare la song che volete copiare.

Se decidete di annullare, premete il tasto [I◀] (Exit).

6. Premete il tasto [▶/■] (Enter).

La copia viene eseguita.

NOTA

Non spegnete mai l'unità o scollegate la memoria flash USB mentre lo schermo indica "Executing..."

7. Premete simultaneamente i tasti [Ambience] e [Brilliance] per uscire dal modo Function.

Rinominare una Song (Rename Song)

Ecco come rinominare un brano già salvato.

1. Premete i tasti [Ambience] e [Brilliance] simultaneamente.
2. Usate i tasti [◀] [▶] per selezionare "Rename Song," e poi premete il tasto [▶/■] (Enter).

Appare la schermata Rename Song.

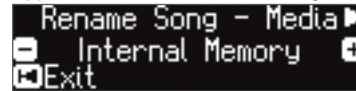

3. Usate i tasti [-] [+] per selezionare il supporto (memoria interna o memoria flash USB) che contiene il brano che volete rinominare.

4. Premete il tasto cursore [▶] (destra).

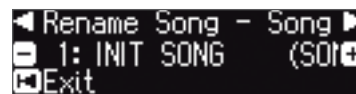

5. Usate i tasti [-] [+] per selezionare la song da rinominare, e poi premete il tasto [▶] (destra).

6. Rinominate la song.

| | |
|---------------|---|
| Tasti [◀] [▶] | Selezionano la posizione in cui volete cambiare il carattere. |
| Tasti [-] [+] | Cambiano il carattere. |

Se decidete di annullare, premete il tasto [I◀] (Exit).

7. Premete il tasto [▶/■] (Enter).

Appare un messaggio di conferma.

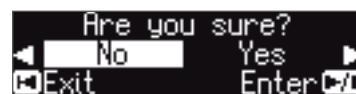

Se decidete di annullare, premete il tasto [I◀] (Exit).

8. Usate il tasto [▶] (destra) per selezionare "Yes," e poi premete il tasto [▶/■] (Enter).

Il brano viene rinominato.

NOTA

Non spegnete mai l'unità o scollegate la memoria flash USB mentre lo schermo indica "Executing..."

9. Premete simultaneamente i tasti [Ambience] e [Brilliance] per uscire dal modo Function.

Personalizzare il Vostro Suono di Pianoforte (Piano Designer)

Che cos'è il Piano Designer?

Questa unità consente di personalizzare il vostro suono di pianoforte regolando vari fattori che influiscono sul suono, come le corde del pianoforte, la risonanza prodotta dall'uso dei pedali e il suono dei martelletti che colpiscono le corde. Questa funzione è chiamata "Piano Designer".



- * La funzione Piano Designer consente di personalizzare il suono solo dei timbri del tasto [Piano].
- * Le impostazioni vengono salvate per ogni Tone del tasto [Piano].

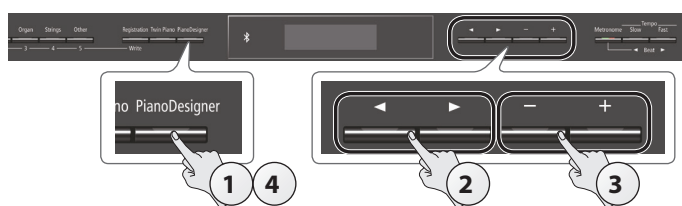

1. Premete il tasto [Piano Designer].

Appare la schermata Piano Designer.

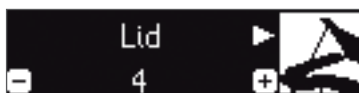

2. Usate i tasti [◀] [▶] per selezionare la voce da modificare.

3. Usate i tasti [-] [+] per modificare il valore.

4. Terminato l'utilizzo del Piano Designer, premete il tasto [Piano Designer] o [◀] (Exit).

Appare un messaggio di conferma.

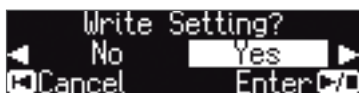

Se decidete di annullare, premete il tasto [◀] (Exit).

5. Usate il tasto [▶] (destra) per selezionare "Yes," e poi premete il tasto [▶/■] (Enter).

Le impostazioni Piano Designer vengono salvate.

Se decidete di uscire senza salvare le impostazioni, usate il tasto [◀] per selezionare "No" e poi premete il tasto [▶/■] (Enter).

MEMO

Se installate la app dedicata sul vostro iPad o altro dispositivo mobile, potete usare lo schermo del vostro dispositivo mobile per modificare le impostazioni del "Piano Designer" in un modo più intuitivo.

(Fate riferimento a "Usare il Piano con una App" (p. 22).)

Parametri che potete modificare in Piano Designer

| Parametri | Valore | Spiegazione |
|---------------|-----------|--|
| Lid | 0-6 | Regola l'apertura del coperchio superiore di un pianoforte a coda. Chiudendo il coperchio del pianoforte nello schermo, si produce un timbro più delicato. Aprendolo, si rende più brillante il timbro. |
| Key Off Noise | Off, 1-10 | Regola il rumore meccanico che si avverte quando rilasciate un tasto. Valori maggiori producono un rumore meccanico più intenso. |

| Parametri | Valore | Spiegazione |
|----------------------------|-----------|---|
| Hammer Noise | -2-0-2 | Regola il suono del martelletto che colpisce le corde di un piano acustico. Valori più alti producono un colpo del martelletto più forte. |
| Duplex Scale | Off, 1-10 | Regola le vibrazioni per simpatia prodotte dalla "duplex scale" di un pianoforte acustico. Valori maggiori aumentano il volume della vibrazione per simpatia. |
| Full Scale String Res. | Off, 1-10 | Regola le risonanze del pianoforte acustico, ovvero il suono prodotto dalle corde di un tasto premuto in precedenza che vibrano per simpatia con le nuove note suonate, o il suono di altre corde che vibrano per simpatia con le note che suonate mentre tenete premuto il pedale del forte. Valori maggiori aumentano il volume della vibrazione per simpatia. |
| Damper Resonance | Off, 1-10 | Regola la risonanza complessiva del pianoforte acustico quando premete il pedale del forte, ovvero il suono di altre corde che vibrano per simpatia quando premete il pedale del forte e la risonanza dell'intero strumento. Valori maggiori aumentano il volume della vibrazione per simpatia. |
| Key Off Resonance | Off, 1-10 | Regola la vibrazione per simpatia prodotta dal suono del rilascio del tasto di un piano acustico (il suono prodotto quando rilasciate il tasto). Valori maggiori producono un cambiamento timbrico più intenso durante il decadimento. |
| Cabinet Resonance | Off, 1-10 | Regola la risonanza del corpo del pianoforte a coda stesso. Valori più alti producono una risonanza del corpo più intensa. |
| Soundboard Type | 1-5 | Seleziona come risuona la tavola armonica del pianoforte acustico. Potete scegliere tra cinque tipi diversi di risonanza. |
| Damper Noise | Off, 1-10 | Regola il rumore degli smorzatori di un piano acustico (il suono del corde che vengono rilasciate quando premete il pedale del forte). |
| Single Note Tuning (*1) | -50-0-+50 | Regola l'intonazione di ogni singolo tasto. Per esempio, potete regolare l'ampiezza dello stretched tuning, che accorda il registro più acuto leggermente crescente e il registro più basso leggermente calante. |
| Single Note Volume (*1) | -50-0 | Regola il volume di ogni tasto. Valori più bassi riducono il volume. |
| Single Note Character (*1) | -5-0-+5 | Regola il carattere timbrico di ogni tasto. Valori maggiori producono un suono più duro, e valori più bassi un timbro più delicato. |
| Reset Setting | | Ecco come le impostazioni del Piano Designer del suono selezionato possono essere riportate alle condizioni di fabbrica. <ol style="list-style-type: none"> 1. Premete il tasto [▶/■] (Enter). Se decidete di annullare, premete il tasto [◀] (Exit). 2. Usate il tasto [▶] (destra) per selezionare "Yes," e poi premete il tasto [▶/■] (Enter). Le impostazioni tornano alle condizioni originali di fabbrica. |

(*1) Impostazioni Single Note

1. Selezionate un parametro Single Note, e premete il tasto [▶/■] (Enter).
2. Suonate il tasto che volete modificare, e usate i tasti [-] [+] per regolare le impostazioni di quel tasto.

MEMO

Potete usare i tasti [◀] [▶] per andare ad un parametro Single Note differente.

3. Premete il tasto [◀] (Exit) per tornare alla schermata precedente.

Cos'è la duplex scale?

La Duplex Scale è un sistema di corde che vibrano per simpatia incluso in alcuni pianoforti a coda.

Queste corde che vibrano per simpatia non vengono colpite direttamente dai martelletti, ma risuonano per simpatia con le vibrazioni delle altre corde. Risuonando con gli armonici, queste corde aggiungono ricchezza e brillantezza al suono. Queste corde vengono aggiunte solo al registro più acuto, approssimativamente sopra al tasto C4. Poiché non sono dotate di uno smorzatore (un meccanismo che interrompe la loro vibrazione), continuano a suonare anche dopo aver eseguito una nota e rilasciato il tasto per interrompere il suono della corda che è stata percossa.

English

Deutsch

Français

Italiano

Español

Português

Nederlands

日本語

中文

Salvare le Vostre Impostazioni Esecutive (Registration)

Le impostazioni del Tone e impostazioni come Dual Play o Split Play possono essere facilmente salvate e richiamate. Tali impostazioni prendono il nome di "registration."

Potete salvare un totale di 25 registration, cinque per ogni tasto [1]–[5]. Queste 25 registration sono chiamate nel loro complesso "registration set."

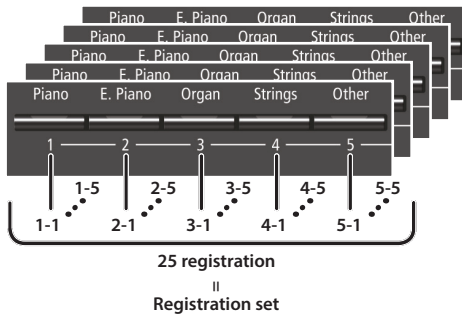

Impostazioni salvate in una registration

| Impostazione | Pagina |
|---|--------|
| Ambience | p. 8 |
| Rotary Speed | p. 8 |
| Key Touch | p. 8 |
| Transpose | p. 8 |
| Il tone selezionato (inclusi i Tone Split o Dual) | p. 8 |
| Split on/off | p. 9 |
| Split point | p. 9 |
| Left Shift | p. 9 |
| Dual on/off | p. 9 |
| Tone 2 Shift | p. 9 |
| Balance (Split, Dual) | p. 9 |
| Twin Piano on/off | p. 9 |
| Twin Piano Mode | p. 9 |
| Damper Pedal Part | p. 25 |
| Center Pedal | p. 25 |
| Left Pedal | p. 25 |
| MIDI Transmit Ch | p. 26 |

Richiamare una Registration

1. Premete il tasto [Registration].
2. Premete un tasto numerato (da [1] a [5]) per scegliere la locazione in cui è salvata la registration desiderata.
3. Premete i tasti [-] [+] per selezionare la variazione della registration.

Le impostazioni cambiano conformemente.

Potete premere il tasto [▶] (destra) per modificare la registration selezionata.

MEMO

- Potete anche usare un pedale per richiamare le registration (p. 25).
- Se premete il tasto [Registration] per uscire dalla schermata Registration, ritornate alla condizione precedente al richiamo della registration.

Salvare le Impostazioni Correnti in una Registration

NOTA

Quando salvate una registration in una locazione, questa sovrascrive qualsiasi registration già salvata in quella locazione.

1. Tenendo premuto il tasto [Registration], premete un tasto da [1] a [5] per selezionare una registration e poi premete i tasti [-] [+] per selezionare la variazione della registration.
2. Rinominare la registration.

| | |
|---------------|---|
| Tasti [◀] [▶] | Selezionano la posizione in cui volete cambiare il carattere. |
| Tasti [-] [+] | Cambiano il carattere. |

Se decidete di annullare, premete il tasto [I◀] (Exit).

3. Premete il tasto [▶/■] (Enter).

La registration viene salvata.

NOTA

Non spegnete mai l'unità mentre lo schermo indica "Executing..."

Salvare un Registration Set (Registration Export)

Potete salvare tutte le registration contenute nella memoria delle registration in un registration set su una memoria flash USB.

1. Collegate la vostra memoria flash USB alla porta USB Memory (p. 7).
2. Premete i tasti [Ambience] e [Brilliance] simultaneamente.
3. Usate i tasti [◀] [▶] per selezionare "Registration Export," e poi premete il tasto [▶/■] (Enter).

Appare la schermata Registration Export.

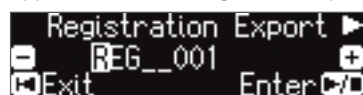

4. Rinominate il registration set.

| | |
|---------------|---|
| Tasti [◀] [▶] | Selezionano la posizione in cui volete cambiare il carattere. |
| Tasti [-] [+] | Cambiano il carattere. |

Se decidete di annullare, premete il tasto [i◀] (Exit).

5. Premete il tasto [▶/■] (Enter).

Le impostazioni vengono salvate.

NOTA

Non spegnete mai l'unità mentre lo schermo indica "Executing..."

6. Premete simultaneamente i tasti [Ambience] e [Brilliance] per uscire dal modo Function.

Caricare un Registration Set Salvato (Registration Import)

Ecco come un registration set che è stato salvato su una memoria flash USB può essere caricato nel tasto [Registration].

NOTA

Quando caricate un registration set, le registration che erano salvate nel tasto [Registration] vengono sovrascritte e vanno perse. Se non volete perdere quelle registration, salvatele su una memoria flash USB.

1. Collegate la vostra memoria flash USB alla porta USB Memory (p. 7).
2. Premete i tasti [Ambience] e [Brilliance] simultaneamente.
3. Usate i tasti [◀] [▶] per selezionare "Registration Import," e poi premete il tasto [▶/■] (Enter).

Appare la schermata Registration Import.

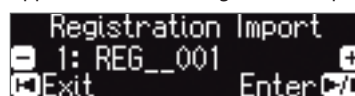

4. Usate i tasti [-] [+] per selezionare il registration set che volete caricare.

5. Premete il tasto [▶/■] (Enter).

Appare un messaggio di conferma.

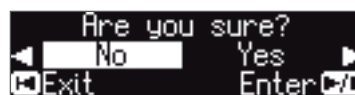

Se decidete di annullare, premete il tasto [i◀] (Exit).

6. Usate il tasto [▶] (destra) per selezionare "Yes," e poi premete il tasto [▶/■] (Enter).

Le impostazioni vengono caricate.

NOTA

Non spegnete mai l'unità mentre lo schermo indica "Executing..."

7. Premete simultaneamente i tasti [Ambience] e [Brilliance] per uscire dal modo Function.

English

Deutsch

Français

Italiano

Español

Português

Nederlands

日本語

中文

Caricare/Salvare i Piano Setup

Le impostazioni del piano che effettuate possono essere usate su un altro GP609 se salvate le vostre impostazioni su una memoria flash USB e poi le caricate nell'altro GP609.

* Possono essere caricate solo impostazioni del piano che sono state create su un GP609.

Impostazioni del piano che vengono salvate

| Impostazione | Pagina |
|-----------------------------|--------|
| Speaker volume | p. 8 |
| Headphone volume | p. 8 |
| Ambience | p. 8 |
| Headphones 3D Ambience | p. 8 |
| Brilliance | p. 8 |
| Key Touch | p. 8 |
| Hammer Response | p. 8 |
| Impostazioni Piano Designer | p. 15 |
| Master Tuning | p. 24 |
| Temperament | p. 24 |
| Temperament Key | p. 24 |
| Volume Limit | p. 26 |

Salvare le Impostazioni del Piano (Piano Setup Export)

1. Collegare la vostra memoria flash USB alla porta USB Memory (p. 7).
2. Premete i tasti [Ambience] e [Brilliance] simultaneamente.
3. Usate i tasti [◀] [▶] per selezionare "Piano Setup Export", poi premete il tasto [▶/■] (Enter).

Appare la schermata Piano Setup Export.



4. Rinominare le impostazioni del pianoforte.

| | |
|---------------|---|
| Tasti [◀] [▶] | Selezionano la posizione in cui volete cambiare il carattere. |
| Tasti [-] [+] | Cambiano il carattere. |

5. Premete il tasto [▶/■] (Enter).

Le impostazioni vengono salvate.

NOTA

Non spegnete mai l'unità o scollegate la memoria flash USB mentre lo schermo indica "Executing..."

6. Premete simultaneamente i tasti [Ambience] e [Brilliance] per uscire dal modo Function.

Caricare le Impostazioni del Piano (Piano Setup Import)

1. Collegare la vostra memoria flash USB alla porta USB Memory (p. 7).
2. Premete i tasti [Ambience] e [Brilliance] simultaneamente.
3. Usate i tasti [◀] [▶] per selezionare "Piano Setup Import", e poi premete il tasto [▶/■] (Enter).

Appare la schermata Piano Setup Import.



4. Usate i tasti [+] [-] per selezionare le impostazioni del piano che volete caricare.
5. Premete il tasto [▶/■] (Enter).

Appare un messaggio di conferma.

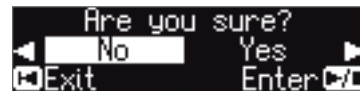

Se decidete di annullare, premete il tasto [◀] (Exit).

6. Usate il tasto [▶] (destra) per selezionare "Yes," e poi premete il tasto [▶/■] (Enter).

Le impostazioni vengono caricate.

NOTA

Non spegnete mai l'unità o scollegate la memoria flash USB mentre lo schermo indica "Executing..."

7. Premete simultaneamente i tasti [Ambience] e [Brilliance] per uscire dal modo Function.

♪ Funzioni Utili

Inizializzare la Memoria (Format Media)

Ecco come cancellare tutti i file che avete salvato nella memoria interna o su una memoria flash USB (venduta separatamente).

NOTA

- Quando inizializzate, tutti i dati che avete salvato nella memoria interna o su una memoria flash USB vanno persi.
- Se volete riportare alle impostazioni di fabbrica parametri diversi da quelli della memoria interna, eseguite un Factory Reset (p. 19).

1. Se volete inizializzare una memoria flash USB, collegate la memoria flash USB alla porta USB Memory (p. 7).
2. Premete i tasti [Ambience] e [Brilliance] simultaneamente.
3. Usate i tasti [◀] [▶] per selezionare "Format Media", e poi premete il tasto [▶/■] (Enter).

Appare la schermata Format Media.

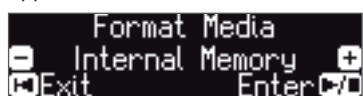

Se decidete di annullare, premete il tasto [◀] (Exit).

4. Usate i tasti [-] [+] per selezionare il supporto (Internal Memory o USB Memory) da formattare.
5. Premete il tasto [▶/■] (Enter).

Appare un messaggio di conferma.

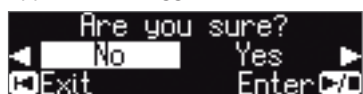

Se decidete di annullare, premete il tasto [◀] (Exit).

6. Usate il tasto [▶] (destra) per selezionare "Yes," e poi premete il tasto [▶/■] (Enter).

La memoria viene formattata.

NOTA

Non spegnete mai l'unità o scollegate la memoria flash USB mentre lo schermo indica "Executing..."

7. Premete simultaneamente i tasti [Ambience] e [Brilliance] per uscire dal modo Function.

Ripristinare le Impostazioni di Fabbrica (Factory Reset)

Ecco come riportare tutte le registration e le impostazioni salvate internamente nelle condizioni originali di fabbrica. Questa funzione prende il nome di "Factory Reset".

NOTA

Il Factory Reset cancella tutte le impostazioni che avete salvato, e le riporta ai valori di fabbrica.

MEMO

Eseguendo questa funzione non si cancellano i brani nella memoria interna o su una memoria flash USB (venduta separatamente). Se volete cancellare tutti i brani dalla memoria interna o su una memoria flash USB, fate riferimento a "Inizializzare la Memoria (Format Media)" (p. 19).

1. Premete i tasti [Ambience] e [Brilliance] simultaneamente.
2. Usate i tasti [◀] [▶] per selezionare "Factory Reset", poi premete il tasto [▶/■] (Enter).

Appare un messaggio di conferma.

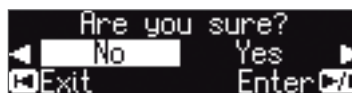

Se decidete di annullare, premete il tasto [◀] (Exit).

3. Usate il tasto [▶] (destra) per selezionare "Yes," e poi premete il tasto [▶/■] (Enter).

La memoria viene riportata ai valori di fabbrica.

NOTA

Non spegnete mai l'unità mentre lo schermo indica "Executing..."

4. Spegnete e riaccendete l'unità (p. 4).

English

Deutsch

Français

Italiano

Español

Português

Nederlands

日本語

中文

Usare le Funzionalità **Bluetooth**[®]



Presenza della funzionalità **Bluetooth**

Sappiate che, a seconda della nazione in cui avete acquistato l'unità, la funzionalità **Bluetooth** potrebbe non essere inclusa.

Se la funzionalità **Bluetooth** è presente:

Il logo **Bluetooth** appare all'accensione.



Ecco Cosa Potete Fare

La funzionalità **Bluetooth** connette in modo wireless questo pianoforte ad un dispositivo mobile come il vostro smartphone o tablet (d'ora in avanti chiamati "dispositivo mobile"), permettendovi di svolgere le seguenti operazioni.

La musica riprodotta dal dispositivo mobile può essere ascoltata tramite gli altoparlanti del piano.

Potete riprodurre dati musicali salvati sul vostro iPhone o altro dispositivo mobile, e ascoltarli in modo wireless dagli altoparlanti del piano.

→ "Ascoltare musica dai diffusori del piano" (p. 21)

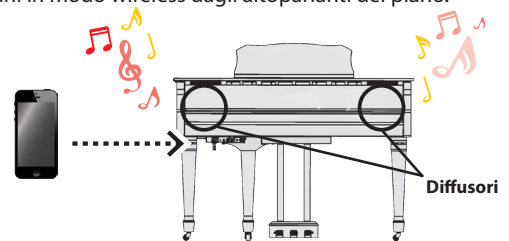

Potete usare delle app per espandere le funzionalità del vostro pianoforte.

Potete installare app (come "Piano Partner 2" o "Piano Designer" di Roland) sul dispositivo mobile, e usarle insieme al piano.

→ "Usare le App con il Piano" (p. 22)



App "Piano Partner 2": giocate a indovinare le note

Potete collegare una app che visualizza la partitura, e usare i pedali per voltare le pagine.

Potete visualizzare spartiti elettronici (in una app di visualizzazione delle partiture come "piaScore") sul vostro iPad o altro dispositivo mobile, e usare i pedali per voltare le pagine.

→ "Usare i Pedali per Voltare le Pagine in una App che Mostra le Partiture" (p. 23)

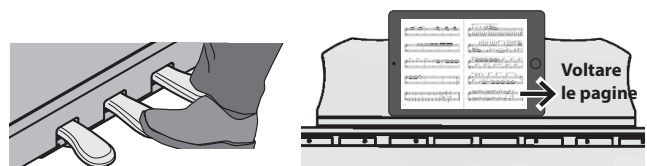

Abbinamento

Per poter usare la funzionalità **Bluetooth**, dovete prima effettuare un'azione chiamata "abbinamento", che collega il piano al dispositivo mobile con una relazione univoca.

L'abbinamento è la procedura di registrazione (autenticazione reciproca) del dispositivo mobile con il piano.

Per effettuare l'abbinamento, usate la procedura appropriata per ogni funzione.

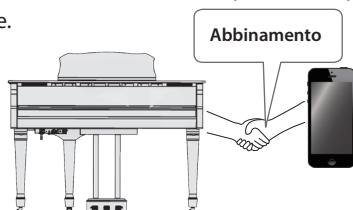

Stato di collegamento tra questa unità e il dispositivo mobile.

A seconda della funzionalità del dispositivo mobile collegato, appaiono le seguenti icone in basso a sinistra dello schermo.

| Funzione | Icona visualizzata |
|---|--------------------|
| Ascoltare musica dal dispositivo mobile | (AUDIO) |
| Collegamento con una app | (MIDI) |
| Usare i pedali per girare le pagine | (PAGE) |
| Scorrimento delle pagine e collegamento con una app | (P+MIDI) |

* Se avete problemi effettuando le connessioni, fate riferimento a "Problemi con la funzionalità **Bluetooth**" (p. 28).

Ascoltare Musica dai Diffusori del Piano

Ecco come effettuare le impostazioni per riprodurre in modo wireless dati musicali salvati sul vostro dispositivo mobile tramite i diffusori del piano.

* Se il vostro dispositivo mobile è già abbinato al piano, non è necessario effettuare di nuovo l'abbinamento. Fate riferimento a "Connettere un dispositivo mobile già abbinato" (p. 21).

Effettuare le Impostazioni Iniziali (Abbinamento)

Come esempio, spieghiamo le impostazioni utilizzando un iPad. Se state utilizzando un dispositivo Android, fate riferimento al manuale dell'utente della vostra unità.

1. Posizionate il dispositivo mobile che volete collegare vicino al piano.
2. Premete i tasti [Ambience] e [Brilliance] simultaneamente.
3. Usate i tasti [◀] [▶] per selezionare "Bluetooth Audio", poi premete il tasto [▶/■] (Enter).

Appare la schermata **Bluetooth Audio**.



4. Premete il tasto [▶/■] (Enter).

Il display indica "Now pairing..." e il piano attende una risposta dal dispositivo mobile.



Se decidete di annullare l'abbinamento, premete il tasto [▶/■] (Exit).

5. Attivate la funzione **Bluetooth** del dispositivo mobile.



6. Toccate "GP609 Audio" che appare nella schermata dei dispositivi **Bluetooth** sul vostro dispositivo mobile.



* Se la schermata del vostro dispositivo mobile richiede una "Pass Key", inserite "0000" (quattro zeri).

Una volta completato l'abbinamento, "GP609 Audio" viene aggiunto all'elenco di dispositivi abbinati ("My Devices") nel dispositivo mobile.

Il display del piano indica "Completed," e "AUDIO" appare a lato del logo **Bluetooth**.GP609



7. Premete simultaneamente i tasti [Ambience] e [Brilliance] per uscire dal modo Function.

Questo completa le impostazioni iniziali.

MEMO

Se l'abbinamento non si conclude, annullatelo temporaneamente sul vostro dispositivo mobile, e poi riprovate la procedura dal punto 5.

Connettere un Dispositivo Già Abbinato

1. Attivate la funzione **Bluetooth** del dispositivo mobile. Il piano e il dispositivo mobile sono connessi in modo wireless.

MEMO

Se non siete stati in grado di stabilire una connessione usando la procedura sopra, toccate "GP609 Audio" che appare nella schermata dei dispositivi **Bluetooth** sul dispositivo mobile.

Riprodurre l'Audio

Quando riproducete dati musicali sul dispositivo mobile, il suono viene diffuso dagli altoparlanti del piano.

Regolare il volume dell'audio

Normalmente regolate il volume sul dispositivo mobile. Se questo non offre la regolazione del volume che desiderate, potete regolare il volume come segue.

1. Seguite le istruzioni ai punti 2-3 di "Effettuare le Impostazioni Iniziali (Abbinamento)" (p. 21).
2. Usate i tasti [◀] [▶] per selezionare "Bluetooth Volume", e usate i tasti [-] [+] per regolare il volume.

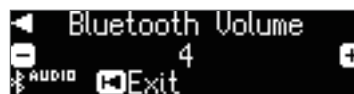

Se avete più di un piano

Per esempio, se volete abbinare il vostro dispositivo mobile con più pianoforti in una scuola di musica, potete specificare un ID per ogni strumento, per abbinare il vostro dispositivo mobile con i pianoforti desiderati.

Per abbinare il vostro dispositivo con più pianoforti

Specificate il **Bluetooth ID** su ogni piano.

Quando effettuate questa impostazione, un numero di ID viene aggiunto alla fine del nome del dispositivo che appare sul dispositivo mobile (per es., GP609 Audio1).

1. Premete i tasti [Ambience] e [Brilliance] simultaneamente.
2. Usate i tasti [◀] [▶] per selezionare "Bluetooth ID", poi premete il tasto [▶/■] (Enter).
3. Usate i tasti [-] [+] per modificare il valore dell'impostazione.

| Valore | Spiegazione |
|--------|---|
| 0-99 | Impostazione su "0": "GP609 Audio" (valore di default) Impostazione su "1": "GP609 Audio1" |

* Se state abbinando in un ambiente dove vi sono più pianoforti, consigliamo di accendere il dispositivo mobile e solo quegli strumenti che volete abbinare (spengete gli altri dispositivi).

English

Deutsch

Français

Italiano

Español

Português

Nederlands



日本語

中文

Usare il Piano con una App

Ecco come effettuare le impostazioni per usare il piano con una app installata sul vostro dispositivo mobile.

Esempi di App Utilizzabili con il Piano

| Nome App | OS supportato | Spiegazione |
|--|----------------|--|
|  Piano Partner 2 | iOS Android | Potete visualizzare le partiture dei brani interni, aggiungere automaticamente un accompagnamento rilevando gli accordi quando suonate la tastiera, o giocare ad indovinare le note per allenare il vostro orecchio. |
|  Piano Designer | iOS Android | Potete usare la funzione "Piano Designer" (p. 15) in modo più intuitivo e diretto per regolare i vari aspetti del timbro di pianoforte, come le risonanze delle corde e dei pedali del piano. |

- * Le app possono essere scaricate da App Store o Google Play (gratuitamente).
- * Le informazioni fornite qui sulle app create da Roland sono aggiornate al momento in cui è stato pubblicato il manuale. Per le informazioni più recenti, fate riferimento al sito Web Roland.

Effettuare le Impostazioni Iniziali (Abbinamento)

Come esempio, spieghiamo le impostazioni utilizzando un iPad. Se state utilizzando un dispositivo Android, fate riferimento al manuale dell'utente della vostra unità.

- * Per poter utilizzare una app con il piano, dovete effettuare le impostazioni di abbinamento ogni volta.

1. Se il GP609 è già abbinato nelle impostazioni Bluetooth del dispositivo mobile, annullate temporaneamente l'abbinamento.

Se il nome del dispositivo "GP609" non è visualizzato, il piano non è abbinato. Procedete al punto 3.

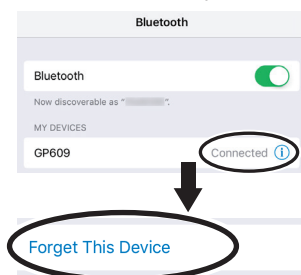

2. Disabilitate temporaneamente la funzione Bluetooth del vostro dispositivo mobile.

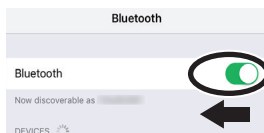

3. Posizionate vicino al piano il dispositivo mobile su cui avete installato la app che volete usare.
4. Premete i tasti [Ambience] e [Brilliance] simultaneamente.
5. Usate i tasti [◀] [▶] per selezionare "Bluetooth Turn/MIDI", poi premete il tasto [▶/■] (Enter).

6. Usate i tasti [-] [+] per selezionare "MIDI"



7. Attivate la funzione Bluetooth del dispositivo mobile.



NOTA

A questo punto, attivate solo la funzione Bluetooth; non toccate il nome del dispositivo "GP609" anche se viene visualizzato. Se l'avete toccato per eseguire l'abbinamento, ripetete la procedura dal punto 1.

8. Nelle impostazioni della app (per es., "Piano Partner 2") installata sul vostro dispositivo mobile, abbinate il dispositivo con il piano.

Quando l'abbinamento è completo, appare l'indicazione "MIDI" a lato del logo Bluetooth nella schermata del piano. Ora le impostazioni sono complete



Se avete più di un piano

Per esempio, se volete abbinare il vostro dispositivo mobile con più pianoforti in una scuola di musica, potete specificare un ID per ogni strumento, per abbinare il vostro dispositivo mobile con i pianoforti desiderati.

Per abbinare il vostro dispositivo con più pianoforti

Specificate il Bluetooth ID su ogni piano.

Quando effettuate questa impostazione, un numero di ID viene aggiunto alla fine del nome del dispositivo che appare sul dispositivo mobile (per es., GP609_1).

1. Premete i tasti [Ambience] e [Brilliance] simultaneamente.
2. Usate i tasti [◀] [▶] per selezionare "Bluetooth ID", poi premete il tasto [▶/■] (Enter).
3. Usate i tasti [-] [+] per modificare il valore dell'impostazione.

| Valore | Spiegazione |
|--------|--|
| 0-99 | Impostazione su "0": "GP609" (valore di default) Impostazione su "1": "GP609_1" |

- * Se state abbinando in un ambiente dove vi sono più pianoforti, consigliamo di accendere il dispositivo mobile e solo quegli strumenti che volete abbinare (spegnete gli altri dispositivi).

Usare i Pedali per Voltare le Pagine di una App che Mostra la Partitura

Ecco come usare i pedali del piano per voltare le pagine di una partitura musicale visualizzata sul vostro dispositivo mobile (per es., in una app che mostra le partiture come "piaScore").

Effettuare le Impostazioni Iniziali (Abbinamento)

Come esempio, spieghiamo le impostazioni utilizzando un iPad. Se state utilizzando un dispositivo Android, fate riferimento al manuale dell'utente della vostra unità.

1. Se il GP609 è già abbinato nelle impostazioni **Bluetooth** del dispositivo mobile, annullate temporaneamente l'abbinamento.

Se il nome del dispositivo "GP609" non è visualizzato, il piano non è abbinato. Procedete al punto 3.

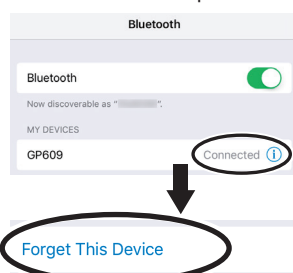

2. Disabilitate temporaneamente la funzione **Bluetooth** del vostro dispositivo mobile.

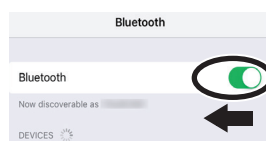

3. Posizionate vicino al piano il dispositivo mobile su cui avete installato la app che volete usare.
4. Premete i tasti [Ambience] e [Brilliance] simultaneamente.
5. Usate i tasti [◀] [▶] per selezionare "Bluetooth Turn/MIDI", poi premete il tasto [▶/■] (Enter).
6. Usate i tasti [-] [+] per selezionare "Page Turn."

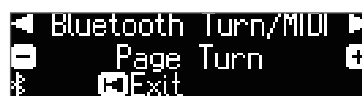

7. Attivate la funzione **Bluetooth** del dispositivo mobile.

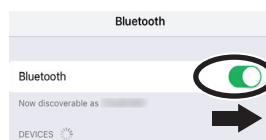

8. Sul dispositivo mobile, toccate "GP609".

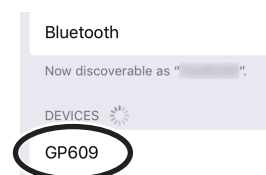

Sul dispositivo mobile, toccate "Pair."

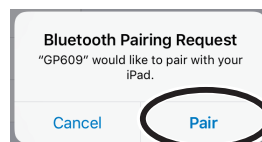

* Se la schermata del vostro dispositivo mobile richiede una "Pass Key," inserite "0000" (quattro zeri).

Quando l'abbinamento è avvenuto, il nome del modello ("GP609") viene aggiunto alla lista dei "My Devices" sul vostro dispositivo mobile. L'indicazione "PAGE" appare a lato del logo **Bluetooth** nella schermata del piano.

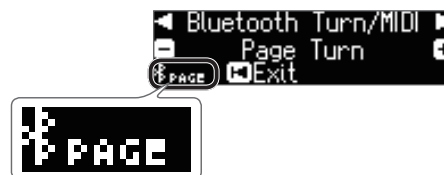

9. Premete simultaneamente i tasti [Ambience] e [Brilliance] per uscire dal modo **Function**.

Questo completa le impostazioni iniziali.

Connettere un Dispositivo Già Abbinato

1. Attivate la funzione **Bluetooth** del dispositivo mobile. Il piano e il dispositivo mobile sono connessi in modo wireless.

Voltare le Pagine

1. Avviate la vostra app di visualizzazione della partitura installata sul dispositivo mobile, e caricate una partitura musicale.
2. Il pedale tonale (centrale) vi porta alla pagina successiva, e il pedale del piano (sinistro) vi porta alla pagina precedente.

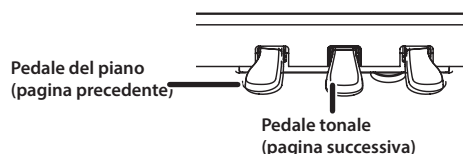

* Anche se la funzione dei pedali è assegnata in "Center/Left Pedal Function" (p. 25), "scorrere le pagine" ha la priorità.

Se volete voltare le pagine e usare anche le funzioni normali dei pedali

Se volete voltare le pagine ma usare anche i pedali del piano e tonale, potete cambiare le impostazioni come segue.

1. Seguite le istruzioni ai punti 4 e 5 di "Effettuare le Impostazioni Iniziali (Abbinamento)" (p. 23).
2. Usate i tasti [◀] [▶] per selezionare "Page Turn Mode," e poi usate i tasti [-] [+] per selezionare l'impostazione.

| Valore | Spiegazione |
|--------|--|
| Once | La pagina cambia quando premete una volta il pedale. |
| Twice | La pagina cambia quando premete due volte il pedale in rapida successione. |
| | Se premete il pedale una volta, svolge la sua funzione normale. |

3. Premete simultaneamente i tasti [Ambience] e [Brilliance] per uscire dal modo **Function**.

English

Deutsch

Français

Italiano

Español

Português

Nederlands

日本語

中文

Impostazioni Varie

Effettuare Varie Impostazioni (Modo Function)

Funzionamento di Base in Modo Function

1. Premete i tasti [Ambience] e [Brilliance] simultaneamente.
Il piano si pone in modo Function.

2. Usate i tasti [◀] [▶] per selezionare la voce da modificare.

MEMO

A seconda della voce selezionata, potrebbe apparire un'altra schermata, in cui selezionare parametri aggiuntivi.

3. Usate i tasti [-] [+] per modificare il valore dell'impostazione.

4. Premete simultaneamente i tasti [Ambience] e [Brilliance] per uscire dal modo Function.

| Indicazione | Valore | Spiegazione |
|---------------------|---|---|
| Master Tuning | Accordatura con altri strumenti (Master Tuning) | |
| | Quando suonate insieme ad altri strumenti e in altre occasioni simili, potete far corrispondere l'intonazione standard a quella di un altro strumento. L'intonazione standard si riferisce generalmente all'intonazione della nota che viene prodotta premendo il tasto A (LA) centrale (A4). Per un suono di insieme più pulito quando suonate in gruppo con uno o più altri strumenti, assicuratevi che l'intonazione di base di ogni strumento si accordi con quella degli altri. Questa accordatura di tutti gli strumenti ad un'intonazione standard è chiamata "master tuning". 415.3 Hz-440.0 Hz-466.2 Hz | |
| Temperament | Cambiare il metodo di accordatura (Temperament) | |
| | Potete suonare la musica classica, come i pezzi barocchi per esempio, usando l'accordatura originale. La maggior parte dei brani moderni sono composti e suonati facendo riferimento al temperamento equabile, l'accordatura più comune usata oggi. Ma in passato, esisteva un'ampia varietà di altri sistemi di accordatura. Suonare una composizione con la sua accordatura originale vi permette di godere delle sonorità degli accordi che il compositore ha inteso originariamente. | |
| | Equal | Con questa accordatura, ogni ottava è divisa in 12 intervalli uguali. Questo è il temperamento utilizzato più di frequente nei pianoforti moderni. Ogni intervallo ha la stessa leggera quantità di dissonanza. |
| | Just Major | In questi temperamenti, le triadi principali sono perfettamente consonanti. Non sono adatti suonare melodie e non possono essere trasposti, ma consentono di ottenere sonorità molto belle. |
| | Just Minor | Le intonazioni Pure differiscono per le tonalità maggiori e minori. |
| | Pythagorean | Questa accordatura, concepita dal filosofo Pitagora, elimina le dissonanze nelle quarte e nelle quinte. Sebbene le triadi siano leggermente dissonanti, questa accordatura è adatta per brani con una melodia semplice. |
| | Kirnberger I | Come nel caso dei temperamenti puri, in questa accordatura le triadi principali sono consonanti. Quando si suonano dei brani composti in tonalità appropriate per questa accordatura, si ottengono meravigliose sonorità. |
| | Kirnberger II | È una revisione dell'accordatura Kirnberger, in cui viene ridotto il limite delle tonalità utilizzabili. |
| | Kirnberger III | Questa è una versione migliorata dell'accordatura mesotonica e pura, in quanto consente di avere una maggiore libertà di modulazione. È possibile eseguire brani in tutte le tonalità. Poiché la risonanza varia a seconda della tonalità, gli accordi suonati con questo temperamento hanno risonanze più variegata rispetto a quelle del temperamento equabile. |
| | Meantone | Questo temperamento restringe leggermente l'intervallo di quinta rispetto ai temperamenti puri. Mentre questi comprendono due tipi di tono intero (maggiore e minore), l'accordatura mesotonica utilizza un solo tipo di tono intero, ovvero quello medio. È possibile effettuare la trasposizione in una gamma ristretta di tonalità. |
| Werckmeister | Questo temperamento è composto da otto quinte perfette e quattro quinte ristrette. È possibile suonare in tutte le tonalità. Poiché le varie tonalità producono sonorità diverse, gli accordi risuonano in modo distinto rispetto al temperamento equabile (Werckmeister I (III)). | |
| Arabic | Questa accordatura è adatta per la musica araba. | |
| Temperament Key | Specificare la Tonica (Temperament Key) | |
| | Quando suonate con un'accordatura diversa dal temperamento equabile, dovete specificare la tonalità del brano da eseguire (cioè, la nota che corrisponde al C (DO) per una tonalità maggiore o a A (LA) per una tonalità minore). Se scegliete il temperamento equabile, non è necessario selezionare la tonalità del temperamento. C-B | |
| Bluetooth Audio | Fare riferimento a "Ascoltare Musica dai Diffusori del Piano" (p. 21). | |
| Bluetooth Turn/MIDI | Fate riferimento a "Usare il Piano con una App" (p. 22) e "Usare i Pedali per Voltare le Pagine di una App che Mostra la Partitura" (p. 23). | |
| Bluetooth ID | Fare riferimento a "Se avete più di un piano" (p. 21). | |
| Song Volume SMF | Regolare il Volume della Song (SMF) (Song Volume SMF) | |
| | Regola il volume del brano (SMF). * Se il parametro SMF Play Mode è impostato su "Internal", il volume di alcune parti potrebbe non cambiare quando si modifica il valore di Song Volume SMF. Se SMF Play Mode è impostato su "External", cambia il volume di tutte le parti. 0-10 | |
| Song Volume Audio | Regolare il Volume della Song (Audio) (Song Volume Audio) | |
| | Regola il volume del brano (audio). 0-10 | |
| Input Volume | Regolare il Volume di un Dispositivo di Riproduzione Audio (Input Volume) | |
| | Potete regolare il volume di un dispositivo di riproduzione audio collegato alle prese Input. 0-10 | |

| Indicazione | Valore | Spiegazione |
|---|--|---|
| SMF Play Mode | Specificare il Tone della Tastiera Riproducendo una Song (SMF Play Mode) | |
| | Questa impostazione specifica il Tone che suonate con la tastiera mentre vengono riprodotti un brano interno o dati esterni. Normalmente userete l'impostazione "Auto Select". Questo determina se viene selezionata l'impostazione più adatta al brano interno o più adatta ai dati esterni riproducendo una song il cui formato del file è SMF. | |
| | MEMO Potete cambiare l' SMF Play Mode anche tenendo premuto il tasto [▶/■] e usando i tasti [-] [+]. * L'effetto Acoustic Projection (p. 13) non viene riprodotto se SMF Play Mode è impostato su "External". In questo caso non vengono applicati alcuni effetti della funzione Piano Designer. | |
| | Auto Select | "Internal" Song o "External" Data viene selezionato automaticamente a seconda del brano riprodotto. |
| Recording Mode | Internal | Quando riproducete una song interna, il Tone usato per l'esecuzione alla tastiera cambia automaticamente nel Tone della song interna. Questo è consigliato riproducendo un brano interno o una song che avete registrato su questo piano. |
| | External | Quando riproducete dati esterni, il Tone usato per l'esecuzione alla tastiera può essere specificato indipendentemente dal Tone usato per riprodurre i dati esterni. Questo è consigliato riproducendo dati esterni, come dati musicali disponibili in commercio. |
| | Selezione del Formato della Registrazione (Recording Mode) Potete scegliere se registrare come SMF o come audio. MEMO Potete anche cambiare il Recording Mode tenendo premuto il tasto [●] e usando i tasti [-] [+]. | |
| | SMF | Ecco come registrare la vostra esecuzione e riprodurla sul piano. Potete anche registrare ogni mano separatamente, e poi ascoltare l'esecuzione combinata di entrambe le mani. |
| | Audio | Registra come dati audio. La vostra esecuzione registrata sul piano può essere riprodotta sul computer o audio player, o usata per creare un CD. |
| Rename Song | Fare riferimento a "Rinominare una Song (Rename Song)" (p. 14). | |
| Copy Song | Fare riferimento a "Copiare una Song Salvata (Copy Song)" (p. 14). | |
| Delete Song | Fare riferimento a "Cancellare una Song Salvata (Delete Song)" (p. 13). | |
| Piano Setup Export | Fare riferimento a "Salvare le Impostazioni del Piano (Piano Setup Export)" (p. 18). | |
| Piano Setup Import | Fare riferimento a "Caricare le Impostazioni del Piano (Piano Setup Import)" (p. 18). | |
| Damper Pedal Part | Cambiare il Modo in cui Vengono Applicati gli Effetti dei Pedali (Damper Pedal Part) | |
| | Quando premete il pedale del forte mentre usate Dual Play o Split Play, l'effetto del pedale si applica ad entrambi i Tone, ma potete anche scegliere il Tone a cui viene applicato l'effetto. | |
| | Right & Left | Tutti abilitati |
| | Right | Applicato solo al Tone 1 (in dual mode)/Tone della mano destra (in split mode) |
| Center Pedal | Left | Applicato solo al Tone 2 (in dual mode)/Tone della mano sinistra (in split mode) |
| | Cambiare il Funzionamento dei Pedali (Center Pedal) | |
| | All'accensione, il pedale centrale funziona da pedale tonale (p. 6). Potete cambiare la funzione del pedale scegliendo tra una varietà di altre operazioni. * Le impostazioni della funzione del pedale hanno priorità nel seguente ordine: "Reg. Pedal Shift" → "Page Turn (p. 23)" → "Center/Left Pedal". | |
| | Sostenuto | Pedale tonale (Sostenuto) |
| Left Pedal | Play/Stop | Il pedale ha la stessa funzione del pulsante [▶/■]. |
| | Layer | Premendo il pedale viene aggiunto il Tone 2, usato per Dual Play. * La funzione Layer può essere applicata solo mentre usate il Dual Play. |
| | Cambiare l'Effetto del Pedale (Left Pedal) | |
| | All'accensione, il pedale sinistro funziona da pedale del piano (p. 6). Potete cambiare la funzione del pedale scegliendo tra una varietà di altre operazioni. * Le impostazioni della funzione del pedale hanno priorità nel seguente ordine: "Reg. Pedal Shift" → "Page Turn (p. 23)" → "Center/Left Pedal". | |
| Reg. Pedal Shift | Soft | Il pedale funziona da pedale del piano. |
| | Play/Stop | Il pedale ha la stessa funzione del tasto [▶/■]. |
| | Layer | Premendo il pedale viene aggiunto il Tone 2, usato per il Dual Play. * Questo è disponibile solo usando Dual Play. |
| | Usare un Pedale per Cambiare le Registrations (Reg. Pedal Shift) | |
| Potete assegnare un pedale per selezionare le registration in successione. Ad ogni pressione del pedale, passate alla registration successiva. * Le impostazioni della funzione del pedale hanno priorità nel seguente ordine: "Reg. Pedal Shift" → "Page Turn (p. 23)" → "Center/Left Pedal". | | |
| | Off | Premendo il pedale la registration non cambia. |
| | Left Pedal | Il pedale del piano può essere usato solo per cambiare le registration. In questo caso, la funzione assegnata al pedale del piano non può essere usata. |
| | Center Pedal | Il pedale tonale può essere usato solo per cambiare le registration. In questo caso, la funzione assegnata al pedale tonale non può essere usata. |
| Registration Export | Fate riferimento a "Salvare un Registration Set (Registration Export)" (p. 17). | |
| Registration Import | Fate riferimento a "Caricare un Registration Set Salvato (Registration Import)" (p. 17). | |
| Display Contrast | Regolare la Luminosità del Display (Display Contrast) | |
| | Potete regolare la luminosità del display del piano. | |
| | 1-10 | |

English

Deutsch

Français

Italiano

Español

Português

Nederlands

日本語

中文

| Indicazione | Valore | Spiegazione |
|----------------------|---|---|
| Volume Limit | Specificare un Volume Massimo (Volume Limit) | |
| | Potete specificare un valore per il volume massimo. Questo impedisce che lo strumento suoni con un volume eccessivamente elevato se agite inavvertitamente sui tasti [Volume]. 20, 40, 60, 80, 100 | |
| Local Control | Impedire che Suonino Note Doppie Durante il Collegamento a un Sequencer (Local Control) | |
| | Quando è connesso un sequencer MIDI, impostate questo parametro su Local Off Poiché la maggior parte dei sequencer hanno attiva la loro funzione Thru, le note che eseguite sulla tastiera potrebbero suonare due volte, o interrompersi. Per evitare questo, potete abilitare l'impostazione "Local Off" così che la tastiera e il generatore sonoro interni siano scollegati tra loro. | |
| | Off | Il Local Control è disattivato. La tastiera è scollegata dal generatore sonoro interno. Suonando la tastiera non si producono suoni. |
| | On | Il Local Control è attivo. La tastiera è collegata al generatore sonoro interno. |
| MIDI Transmit Ch | Impostazioni del Canale di Trasmissione MIDI (MIDI Transmit Ch.) | |
| | Questa impostazione specifica il canale MIDI su cui trasmette il piano. Questa unità riceve su tutti e 16 i canali (1-16). Off, 1-16 | |
| Language | Cambiare la Lingua Visualizzata nello Schermo (Language) | |
| | Potete scegliere la lingua che viene visualizzata nello schermo. English, Japanese | |
| Power Off by the Lid | Spegnere Chiudendo il Coperchio (Power Off by the Lid) | |
| | Potete scegliere di far spegnere lo strumento quando chiudete il coperchio. Lo strumento rimane acceso quando chiudete il coperchio. Per spegnere l'unità, premete il pulsante [⏻]. * Se si specifica Auto Off, lo strumento si spegne automaticamente trascorso un certo periodo di tempo dall'ultimo utilizzo. | |
| | Ineffective | Lo strumento si spegne quando chiudete il coperchio della tastiera. |
| | Effective | |
| Auto Off | Spegnimento Automatico Dopo un Tempo Prestabilito (Auto Off) | |
| | Secondo le impostazioni del costruttore, il piano si spegne automaticamente dopo 30 minuti dall'ultima esecuzione o operazione. Se non volete che l'unità si spenga automaticamente impostate "Auto Off" su "Off" come indicato di seguito. Off, 10, 30, 240 (min) | |
| Auto Memory Backup | Impostazioni salvate automaticamente dalla funzione Auto Memory Backup | |
| | Potete far sì che le impostazioni vengano salvate automaticamente così che non cambino quando spegnete e riaccendete l'unità. | |
| | Off | Le impostazioni non vengono salvate. Le impostazioni vengono salvate automaticamente. Per i dettagli sulle impostazioni salvate, fate riferimento a "Impostazioni salvate automaticamente da Auto Memory Backup" (p. 26). |
| | On | |
| Format Media | Fate riferimento a "Inizializzare la Memoria (Format Media)" (p. 19). | |
| Factory Reset | Fate riferimento a "Ripristinare le Impostazioni di Fabbrica (Factory Reset)" (p. 19). | |
| Version | Visualizza la versione del sistema operativo del piano. | |

Impostazioni salvate automaticamente

In questo piano, le seguenti impostazioni vengono salvate automaticamente. Queste restano memorizzate anche spegnendo lo strumento.

| Impostazione | Pagina |
|--|--------|
| Speaker volume | p. 8 |
| Headphone volume | p. 8 |
| Tutte le impostazioni della funzione Bluetooth | p. 20 |
| Power Off by the Lid | p. 26 |
| Auto Off | p. 26 |

Impostazioni salvate automaticamente da Auto Memory Backup

Le seguenti impostazioni vengono salvate se "Auto Memory Backup" (p. 26) è impostato su "On."

| Impostazione | Pagina |
|------------------------|--------|
| Ambience | p. 8 |
| Headphones 3D Ambience | p. 8 |
| Brilliance | p. 8 |

| Impostazione | Pagina |
|-------------------------------------|--------|
| Key Touch | p. 8 |
| Hammer Response | p. 8 |
| Balance (Split, Dual) | p. 9 |
| Twin Piano Mode | p. 9 |
| Metronome (volume, tone, down beat) | p. 10 |
| Master Tuning | p. 24 |
| Temperament | p. 24 |
| Temperament Key | p. 24 |
| Input Volume | p. 24 |
| SMF Play Mode | p. 25 |
| Damper Pedal Part | p. 25 |
| Reg. Pedal Shift | p. 25 |
| MIDI Transmit Ch | p. 26 |
| Display Contrast | p. 25 |
| Volume Limit | p. 26 |
| Language | p. 26 |

Risoluzione di Eventuali Problemi

| Problema | Cosa controllare | Azione | Pag. |
|--|---|--|------|
| Anche usando le cuffie per silenziare il suono, si avvertono rumori quando suonate la tastiera | La tastiera di questo piano è progettata per simulare la meccanica di un piano acustico. Anche su un piano acustico si avverte un rumore quando suonate un tasto. Tali rumori non indicano un malfunzionamento. | | - |
| L'unità si spegne da sola | Il parametro Auto Off ha un valore diverso da "Off"? | Se non volete che l'unità si spenga automaticamente impostate "Auto Off" su "Off." | p.26 |
| L'unità si accende in modo imprevisto | L'unità si accende quando si apre il coperchio e si spegne quando lo si chiude. | | p. 5 |
| L'unità non si accende | Il trasformatore è collegato correttamente? | | - |
| Impossibile eseguire le operazioni | È attivo "Panel Lock"? | Disabilitate l'impostazione "Panel Lock". | p.11 |
| Il pedale non funziona o è "bloccato" | Il pedale è stato collegato correttamente? | | - |
| | Il cavo del pedale è stato scollegato o collegato mentre l'unità era accesa? | Spegnete il piano prima di scollegare o collegare il cavo del pedale. | - |
| | La parte del pedale è impostata su "Right" o su "Left"? | p.25 | |
| | La funzione Twin Piano è attivata? | p. 9 | |
| | Se la funzione Twin Piano è attivata, il pedale di destra influisce solo sulla parte destra della tastiera, mentre il pedale di sinistra influisce solo sulla parte sinistra della tastiera. | | |
| | Avete cambiato la funzione del pedale? | Riportate la funzione del pedale (Center Pedal, Left Pedal, Reg. Pedal Shift) al suo valore precedente. | p.25 |
| Si avverte un "ronzio" dai dispositivi esterni | I dispositivi esterni sono collegati a più di una presa di corrente alternata? | Se collegate dispositivi esterni, siate certi di collegarli alla stessa presa di corrente. | - |
| Il volume del dispositivo connesso alla presa Input è troppo basso | Il volume di ingresso è abbassato? | | p.24 |
| | Il volume del dispositivo collegato è abbassato? | | - |
| Le note non suonano correttamente | | | |
| Non si produce alcun suono | L'amplificatore, gli altoparlanti, le cuffie ecc. sono collegati correttamente? | | p. 7 |
| | Il volume è abbassato? | | p. 8 |
| | Delle cuffie o una spina è inserita nella presa Phones? I diffusori non producono suono se vi sono delle cuffie o una spina collegate alle prese delle cuffie. | | - |
| | Il Local Control è impostato su "Off"? | Impostate il Local Control su "On." | p.26 |
| | La funzione Twin Piano è impostata su "Individual"? | | p. 9 |
| | Se sono collegate delle cuffie quando Twin Piano è ON e il modo è impostato su "Individual", le note suonate nella zona della tastiera della mano sinistra non sono udibili dalle cuffie collegate alla presa Phones destra. Allo stesso modo, le note suonate nella zona della tastiera della mano destra non sono udibili dalla cuffia connessa alla presa Phones sinistra. | | |
| L'intonazione della tastiera o del brano è scorretta | Avete effettuato impostazioni Transpose? | | p. 8 |
| | L'impostazione Master Tune è appropriata? | | p.24 |
| | L'impostazione Temperament è corretta? | | p.24 |
| | L'impostazione Single Note Tuning è appropriata? | | p.15 |
| Le note si interrompono | Stare tenendo premuto il pedale del forte suonando un gran numero di note? Stare usando il Dual Play o suonate sulla riproduzione di un brano? | | - |
| I suoni si sentono due volte (raddoppiati) quando suonate la tastiera | Il piano è in Dual Play? | Premete il tasto [Dual] per disattivare il Dual Play. | p. 9 |
| | Il piano è collegato ad un sequencer esterno? | Se non volete che l'altro modulo sonoro produca suoni, disattivate la funzione "soft thru" della vostra DAW. | - |
| | | Se il Local Control è "On", impostate il Local Control su "Off". | p.26 |
| Il suono sembra diverso usando Dual Play o Split Play | Usando Dual Play o Split Play il suono potrebbe apparire differente con certe combinazioni di suoni. | | - |

| Problema | Cosa controllare | Azione | Pag. |
|--|--|---|------|
| Il riverbero è ancora percepibile anche disattivando l'effetto Ambiente | Anche se l'effetto Ambiente è disattivato, la risonanza del piano acustico viene mantenuta. Potete ridurre questa riverberazione regolando Cabinet Resonance. | | p.15 |
| Il suono delle note più acute cambia improvvisamente dopo un determinato tasto | Questo simula le caratteristiche di un piano acustico e non è un malfunzionamento. Il suono cambia quando cambia il numero di corde per tasto o dove avviene una transizione tra corde avvolte e corde lisce. | | - |
| Si avverte uno scampanello acuto | Se non lo sentite in cuffia: Potrebbe essere un malfunzionamento dello strumento. Contattate il vostro rivenditore o il più vicino centro di assistenza Roland. Se lo sentite anche in cuffia: Per ridurre lo scampanello metallico, regolate le seguenti impostazioni. <ul style="list-style-type: none"> • Duplex Scale (p. 15) • Full Scale String Res. (p. 15) • Ambiente (p. 8) | | - |
| Quando suonate un tasto, si avverte anche debolmente il suono di una nota che non avete eseguito | In certi casi, una nota eseguita potrebbe far risuonare anche una nota diversa (la cui frequenza è un multiplo intero della prima nota), producendo la sensazione che il suono sia cambiato: questo non è un malfunzionamento. Abbassate il valore di "Full Scale String Res." del Piano Designer, o disattivatelo. | | p.15 |
| I suoni più bassi sono strani/ hanno un suono crepitante | Il volume è al massimo? | Abbassare il volume. | p. 8 |
| | Se lo sentite anche in cuffia: Potrebbe essere un malfunzionamento dello strumento. Contattate il vostro rivenditore o il più vicino centro di assistenza Roland. | | - |
| | Se non lo sentite in cuffia: Gli oggetti vicini all'unità risuonano a causa del volume elevato proveniente dagli altoparlanti. Potete provare le seguenti soluzioni per ridurre le risonanze. <ul style="list-style-type: none"> • Posizionare i diffusori a 10-15 cm (4-6 pollici) di distanza dalle pareti o da altre superfici. • Tenete il volume basso. • Allontanate gli oggetti che risuonano. | | |
| Il suono selezionato cambia quando riproducete un brano | Il valore di SMF Play Mode è impostato su "Internal"? | Impostate il valore di SMF Play Mode su "External". | p.25 |
| La song non suona correttamente | | | |
| Il carattere timbrico del pianoforte cambia durante la registrazione | Stare registrando con un Tone che avete creato con Piano Designer? | Alcune impostazioni del Piano Designer potrebbero non essere riprodotte quando suonate la song. | - |
| | Stare riproducendo una registrazione audio? | Registrate nel formato SMF. | p.12 |
| Solo il suono di uno strumento particolare del brano non viene riprodotto | Il tasto della parte è spento? | Premete il tasto della parte così che il suo indicatore sia illuminato. | p.11 |
| Nessun suono riproducendo una song | Il volume del brano è impostato a "0"? | | p.24 |
| Il volume della song è troppo basso / il volume differisce tra riproduzione e registrazione | Il volume della song è impostato troppo basso? | | p.24 |
| Impossibile riprodurre un brano salvato su una memoria flash USB | Vengono riprodotti 2 tipi di file: file audio e file MIDI. | | - |
| | File audio | Estensione ".WAV", 16-bit lineari Frequenza di campionamento "44,1 kHz" | |
| | File MIDI | Estensione ".MID" | |
| I titoli dei brani salvati su una memoria USB non appaiono nello schermo | L'informazione del nome del brano nel file può essere vuota o consistere di soli spazi? | | - |
| | Il file ha l'estensione ".MID"? I titoli dei brani possono apparire nello schermo solo per i file con estensione ".MID". | | - |
| Impossibile registrare | | | |
| Non è possibile registrare in formato SMF | Avete selezionato uno dei tasti delle parti per la registrazione? | | p.12 |
| Non è possibile registrare in formato audio | Una memoria flash USB è collegata alla porta USB Memory? | | p.13 |

English

Deutsch

Français

Italiano

Español

Português

Nederlands

日本語

中文

Problemi con la funzionalità **Bluetooth**

| Problema | Cosa controllare/Azione | Pag. | | | | | | | |
|--|--|--|-------------------------|----------------|---|--------------|---|-------------------|---|
| Il nome del piano (GP609) non appare nella lista dei dispositivi Bluetooth del dispositivo mobile | La funzione Bluetooth è impostata su "Off"? | Impostate la funzione Bluetooth su "On." Funzione Bluetooth Audio: Modo Function → " Bluetooth Audio" → impostate " Bluetooth Audio" su On Funzione Bluetooth Turn/MIDI: Modo Function → " Bluetooth Turn/MIDI" → impostate " Bluetooth Turn & MIDI (*1)" su On (*1) A seconda dell'impostazione " Bluetooth Turn/MIDI" del modo Function, lo schermo potrebbe indicare " Bluetooth Page Turn" o " Bluetooth MIDI." | p. 21 p. 22 p. 23 | | | | | | |
| | Se la funzione Bluetooth Audio è "On" | Appare un dispositivo denominato "GP609 Audio". | | | | | | | |
| | Se la funzione Bluetooth Page Turn è impostata su "On" e la funzione Bluetooth Turn/MIDI è impostata su "Page Turn" o "Page Turn&MIDI" | Appare un dispositivo denominato "GP609". | - | | | | | | |
| | Se la funzione Bluetooth Page Turn è impostata su "On" e la funzione Bluetooth Turn/MIDI è impostata su "MIDI" o "Page Turn&MIDI" | Potete controllare questa condizione da un'impostazione all'interno della vostra app come "Piano Partner 2." | | | | | | | |
| Impossibile collegarsi al Bluetooth Audio (Impossibile effettuare impostazioni per ascoltare la musica dai diffusori del piano) | Se questo piano (GP609 Audio) è visibile come dispositivo nelle impostazioni Bluetooth del dispositivo mobile | Dopo aver interrotto l'abbinamento del "GP609" che è registrato sul dispositivo mobile, disattivate e riattivate la funzione Bluetooth del dispositivo mobile, e ricollegatelo. | p. 21 | | | | | | |
| | Se questa unità non è visibile come dispositivo | Disattivate e riattivate la funzione Bluetooth del dispositivo mobile e avviate l'abbinamento da questa unità per stabilirlo di nuovo. | | | | | | | |
| Impossibile collegarsi alla funzione di scorrimento delle pagine Bluetooth (Impossibile effettuare impostazioni per voltare le pagine con i pedali) | In certi casi, la connessione con il dispositivo mobile potrebbe interrompersi quando cambiate la funzione Bluetooth Turn/MIDI. | | | | | | | | |
| | Se questo piano (GP609 Audio) è visibile come dispositivo nelle impostazioni Bluetooth del dispositivo mobile | Dopo aver interrotto l'abbinamento del "GP609" che è registrato sul dispositivo mobile, disattivate e riattivate la funzione Bluetooth del dispositivo mobile, e ricollegatelo. | p. 23 | | | | | | |
| | Se questa unità non è visibile come dispositivo | Disattivate e riattivate la funzione Bluetooth del dispositivo mobile e stabilite di nuovo il collegamento. | | | | | | | |
| Impossibile stabilire il collegamento alla funzione MIDI Bluetooth (Impossibile effettuare impostazioni per usare il piano con una app) | In certi casi, la connessione con il dispositivo mobile potrebbe interrompersi quando cambiate la funzione Bluetooth Turn/MIDI. Dopo aver interrotto l'abbinamento del "GP609" che è registrato sul dispositivo mobile, disattivate e riattivate la funzione Bluetooth del dispositivo mobile, e ricollegatelo. | p. 22 | | | | | | | |
| Impossibile stabilire il collegamento via MIDI | Dovete effettuare il collegamento non dalle impostazioni Bluetooth del dispositivo mobile, ma dalle impostazioni all'interno di GarageBand o delle altre app che state utilizzando. | p. 22 | | | | | | | |
| Impossibile stabilire l'affidamento con la funzione di scorrimento delle pagine e con la funzione MIDI | La funzione per scorrere le pagine e la funzione MIDI vengono abbinare quando selezionate per la prima volta un dispositivo sul dispositivo mobile e stabilite un collegamento. Non è necessario avviare l'abbinamento da questa unità. | - | | | | | | | |
| Impossibile usare la funzione di scorrimento delle pagine e la funzione MIDI simultaneamente | Impostate la funzione Bluetooth Turn/MIDI su "Page Turn&MIDI." | - | | | | | | | |
| Impossibile collegarsi a un dispositivo mobile abbinato | Se il collegamento viene perso subito dopo averlo stabilito o se si cambia la funzione per girare le pagine e la funzione di trasmissione e ricezione dei dati MIDI, il collegamento potrebbe venire ristabilito disattivando e riattivando la funzione Bluetooth del dispositivo Bluetooth . | - | | | | | | | |
| La tastiera non è più visualizzata (non può essere utilizzata) sul dispositivo mobile | Quando si utilizza la funzione per girare le pagine, è possibile che la tastiera non sia più visualizzata e non possa essere utilizzata a seconda del dispositivo mobile in uso. Se volete che la tastiera sul dispositivo mobile sia visualizzata mentre usate la funzione di scorrimento delle pagine, tenete premuto il tasto [Accomp] di questa unità e premete il tasto [Left]. Per nascondere la tastiera del dispositivo mobile, tenete premuto di nuovo il tasto [Accomp] e premete il tasto [Left]. | - | | | | | | | |
| La pagina non cambia quando premete il pedale | A seconda della app di visualizzazione della partitura utilizzata, le pagine potrebbero scorrere utilizzando i tasti up/down (su/giù) della tastiera di immissione del testo, o tramite i suoi tasti Page Up e Page Down. Se la pagina non cambia quando premete il pedale del piano o tonale, provate a cambiare i tasti che controllano lo scorrimento delle pagine. | | | | | | | | |
| | 1. Seguite le istruzioni ai punti 4–5 di "Usare i Pedali per Voltare le Pagine di una App che Mostra la Partitura" (p. 23). | | | | | | | | |
| | 2. Usate i tasti [◀] [▶] per selezionare "Page Turn Assign", e usate i tasti [-] [+] per selezionare la funzione. | | | | | | | | |
| | <table border="1"> <thead> <tr> <th>Impostazione</th> <th>Spiegazione</th> </tr> </thead> <tbody> <tr> <td>Cursor Up/Down</td> <td>I tasti [↑] [↓] della tastiera vengono utilizzati dall'applicazione per girare le pagine.</td> </tr> <tr> <td>Page Up/Down</td> <td>I tasti [Page Up] [Page Down] della tastiera vengono utilizzati dall'applicazione per girare le pagine.</td> </tr> <tr> <td>Cursor Left/Right</td> <td>I tasti [←] [→] della tastiera sono usati dalla app che scorre le pagine.</td> </tr> </tbody> </table> | Impostazione | Spiegazione | Cursor Up/Down | I tasti [↑] [↓] della tastiera vengono utilizzati dall'applicazione per girare le pagine. | Page Up/Down | I tasti [Page Up] [Page Down] della tastiera vengono utilizzati dall'applicazione per girare le pagine. | Cursor Left/Right | I tasti [←] [→] della tastiera sono usati dalla app che scorre le pagine. |
| Impostazione | Spiegazione | | | | | | | | |
| Cursor Up/Down | I tasti [↑] [↓] della tastiera vengono utilizzati dall'applicazione per girare le pagine. | | | | | | | | |
| Page Up/Down | I tasti [Page Up] [Page Down] della tastiera vengono utilizzati dall'applicazione per girare le pagine. | | | | | | | | |
| Cursor Left/Right | I tasti [←] [→] della tastiera sono usati dalla app che scorre le pagine. | | | | | | | | |
| 3. Premete simultaneamente i tasti [Ambience] e [Brilliance] per uscire dal modo Function. | | | | | | | | | |

🎵 Messaggi di errore

| Indicazione | Significato |
|-------------|---|
| Error 2 | Si è verificato un errore durante la scrittura. Il supporto esterno potrebbe essere corrotto. Inserite un altro supporto esterno e riprovate. Oppure potete inizializzare il supporto esterno (p. 19). |
| | La memoria interna potrebbe essere danneggiata. Formattate la memoria interna (p. 19). |
| Error 10 | Nessun supporto esterno è inserito. Inserite un altro supporto esterno e riprovate. |
| | La memoria interna potrebbe essere danneggiata. Formattate la memoria interna (p. 19). |
| Error 11 | La destinazione di salvataggio non ha abbastanza memoria libera. Inserite un altro supporto esterno o cancellate i file inutili e riprovate. |
| Error 14 | Si è verificato un errore durante la lettura. Il supporto esterno potrebbe essere corrotto. Inserite un altro supporto esterno e riprovate. Oppure potete inizializzare il supporto esterno (p. 19). |
| | La memoria interna potrebbe essere danneggiata. Formattate la memoria interna (p. 19). |
| Error 15 | Il file è illeggibile. Il formato dei dati non è compatibile con il piano. |
| Error 18 | Questo formato audio non è supportato. Usate file audio in formato WAV a 44.1 kHz 16-bit lineari. |
| Error 30 | La capacità della memoria interna del piano è esaurita. |
| Error 40 | Il piano non è in grado di gestire la quantità eccessiva di dati MIDI trasmessi dal dispositivo MIDI esterno. Riducete la quantità di dati MIDI inviati al piano. |
| Error 43 | Si è verificato un errore di trasmissione MIDI. Controllate il dispositivo MIDI collegato. |
| Error 51 | Potrebbe esserci un problema con il sistema. Ripetete la procedura dell'inizio. Se questo non risolve il problema dopo aver riprovato diverse volte, contattate un centro di assistenza Roland. |
| Error 65 | Il connettore della memoria flash USB è stato sottoposto ad una corrente eccessiva. Controllate che non vi sia un problema con il supporto esterno, poi spegnete e riaccendete l'unità. |

English

Deutsch

Français

Italiano

Español

Português

Nederlands

日本語

中文

USARE L'UNITÀ IN MODO SICURO

AVVISO

Riguardo alla funzione Auto Off

L'alimentazione di questa unità si spegne automaticamente trascorso un tempo predeterminato dall'ultima esecuzione, o operazione sui controlli (funzione Auto Off). Se non volete che l'unità si spenga automaticamente, disabilitate la funzione "Auto Off" (p. 26).



Bloccare le rotelle

Quando installate il piano, siate certi di fissare le rotelle usando le coppette fornite.



Bloccate tutte le rotelle se gli spostamenti sono pericolosi

In tutte le situazioni in cui un movimento imprevisto di questa unità può provocare pericoli (come quando è installata su un palco, o viene trasportata in un veicolo), accertatevi di rimuovere tutte le rotelle.



Usate solo il trasformatore di CA incluso e la tensione corretta

Siate certi di usare solo il trasformatore di CA fornito con l'unità. Assicuratevi che la tensione locale corrisponda alla tensione d'ingresso specificata sul trasformatore. Altri trasformatori di CA possono avere polarità differenti o essere progettati per altre tensioni, perciò il loro uso può produrre danni, malfunzionamenti o scosse elettriche.



Usate solo il cavo di alimentazione fornito

Usate solo il cavo di alimentazione incluso. Inoltre, il cavo di alimentazione fornito non dev'essere utilizzato con nessun altro dispositivo.



Precauzioni per aprire/chiedere il coperchio

- Il coperchio dovrebbe essere aperto e chiuso solo da un adulto.
- Il coperchio non dovrebbe essere sollevato con un'apertura eccessiva (si raccomanda di non superare i 30 gradi). Se sollevato con un'apertura eccessiva, è possibile danneggiare il pianoforte o causare la caduta improvvisa del coperchio. Inoltre, assicuratevi che nulla ostacoli l'apertura del coperchio.



ATTENZIONE

Precauzioni per spostare lo strumento

Dato che il prodotto è molto pesante, assicuratevi di farvi aiutare da un numero sufficiente di persone per sollevarlo e trasportarlo in sicurezza, per evitare sforzi pericolosi. Accertatevi di avere una presa sicura, per proteggere voi stessi e lo strumento da possibili danni. Se dovete spostare lo strumento, osservate le precauzioni elencate sotto.



- Controllate che le viti che assicurano l'unità al suo supporto non si siano allentate. Stringetele a fondo se notate qualsiasi allentamento.
- Scollegate il cavo di alimentazione.
- Scollegate i dispositivi esterni.
- Chiudere il coperchio della tastiera
- Chiudere il coperchio superiore.
- Ripiegate il leggio.

State attenti a non schiacciare le mani o i piedi con le rotelle durante il trasporto.

Fate attenzione a non pizzicarvi le dita

Fate attenzione a non pizzicarvi le dita quando maneggiate parti mobili come le seguenti. Tali parti dovrebbero essere manipolate solo da adulti.



- Coperchio superiore (1)
- Leggio (p. 4)
- Asta del coperchio (p. 4)
- Coperchio della tastiera (p. 5)
- Pedali (p. 6)

Conservate gli oggetti di piccole dimensioni fuori dalla portata dei bambini

Riponeteli in un posto sicuro, fuori dalla portata dei bambini, così che non possano essere ingoiati accidentalmente.



- Parti incluse
- Viti

ATTENZIONE

Precauzioni relative all'utilizzo della panca

Osservate le seguenti precauzioni nell'utilizzo della panca:

- Non utilizzate la panca come un giocattolo o una scaletta.
- Non permettete a due o più persone di sedersi sulla panca.
- Non regolate l'altezza della panca mentre si è seduti sopra.
- Evitate di sedervi sulla panca se i bulloni che fissano le gambe sono allentati. (Se i bulloni sono allentati, serrateli immediatamente utilizzando l'utensile incluso).
- Non inserite mai le mani negli spazi (il meccanismo metallico di regolazione dell'altezza) sotto il coperchio del sedile. Ciò potrebbe provocare ferite o causare lo schiacciamento delle mani.



Precauzioni nella gestione del coperchio superiore e della tastiera

- Per evitare la caduta del coperchio, assicuratevi di bloccare l'asta nell'apposito fermo. Inoltre, sorreggete il coperchio con le mani fino a quando l'asta non è completamente inserita nel fermo.
- Apprendo o chiudendo il coperchio, fate attenzione a non schiacciare le dita. In luoghi in cui sono presenti bambini piccoli, consigliamo la presenza di un adulto che fornisca supervisione e guida.
- Non chiudete il coperchio della tastiera se sulla tastiera sono presenti oggetti, come ad esempio spartiti musicali.
- Chiudete il coperchio superiore quando non utilizzate il piano.
- Per motivi di sicurezza, verificate sempre che il coperchio superiore e della tastiera siano chiusi prima di spostare il pianoforte.



NOTE IMPORTANTI

Posizionamento

- Evitate che dispositivi di illuminazione che vengono usati normalmente con la loro sorgente luminosa posta molto vicina all'unità (come luci per pianoforti), o potenti riflettori illuminino la stessa zona dell'unità per lunghi periodi di tempo. Un calore eccessivo può deformare o scolorire l'unità.
- Evitate che restino degli oggetti appoggiati alla tastiera. Questo può provocare malfunzionamenti, come tasti che smettono di produrre suono.

Manutenzione

- Il pedale e la cerniera di questa unità sono realizzati in ottone. L'ottone può scurirsi nel tempo a causa del naturale processo di ossidazione. Se l'ottone perde lucentezza, usate un lucido per metalli disponibile in commercio.

Cura della tastiera

- Non scrivete sulla tastiera con qualsiasi penna o altro strumento, e non stampate o ponete alcuna marcatura sullo strumento. L'inchiostro viene assorbito dalla superficie e diviene indelebile.
- Non incollate adesivi sulla tastiera. Potreste non essere in grado di rimuovere gli adesivi che usano forti adesivi, e l'adesivo potrebbe scolorire la tastiera.
- Per rimuovere lo sporco più resistente, usate un detergente per tastiere disponibile in commercio che non contenga abrasivi. Strofinare strofinando leggermente. Se lo sporco non viene rimosso, strofinate usando una pressione gradualmente più intensa facendo attenzione a non graffiare i tasti.

Informazioni per la Manutenzione dell'Unità

(Finitura Lucida)

- Il vostro pianoforte ha una finitura lucida, delicata come quella dei migliori mobili in legno, che richiede una cura periodica e attenta. Leggete con attenzione i paragrafi del Manuale dell'Utente intitolati: "USARE L'UNITÀ IN MODO SICURO" e "NOTE IMPORTANTI". Ecco un paio di importanti suggerimenti relativi alla cura dell'unità:
 - Per spolverare, utilizzate un panno pulito e morbido, e/o piumini per pianoforti. Siate certi di spolverare delicatamente. Anche i più piccoli granelli di polvere o sabbia possono lasciare dei graffi sulla superficie se utilizzate una forza eccessiva.
 - Se il mobile è sporco, pulitelo con un panno morbido inumidito con acqua e poi strizzato energicamente. Poi passate un panno morbido e asciutto. Non utilizzate detergenti ad eccezione del liquido per la lucidatura incluso, poiché possono deteriorare la superficie del mobile, e produrre crepe. Non utilizzate panni per spolverare che contengano prodotti chimici.
 - Se la superficie del mobile perde la sua lucentezza, lucidatelo interamente con un panno morbido, inumidito con un poco di liquido per la lucidatura.

- Precauzioni relative all'utilizzo di prodotti per la lucidatura
 - Fare riferimento alle istruzioni indicate sul prodotto per la lucidatura e sul modo corretto di utilizzo.
 - Usate il liquido per la lucidatura solo sulle superfici lucide del mobile. Lucidate la superficie con la venatura usando movimenti uniformi e diritti. Non strofnate ripetutamente lo stesso punto usando una pressione eccessiva, poiché ciò può rovinare la lucidatura.
 - Conservate il prodotto fuori dalla portata dei bambini. Se ingerito accidentalmente, indurre subito il vomito. Consultate quindi un medico per la diagnosi.

Riparazioni e Dati

- Prima di portare l'unità in laboratorio per le riparazioni, effettuate sempre una copia di backup dei dati salvati al suo interno; o se preferite, annotate le informazioni necessarie. Durante le riparazioni, viene prestata la massima attenzione per evitare la perdita dei dati. In certi casi (come quando i circuiti di memoria sono danneggiati), è però impossibile ripristinare i dati. Roland non si assume alcuna responsabilità per il ripristino dei contenuti memorizzati che potrebbero andare persi.

Precauzioni Aggiuntive

- Note ponendo un dispositivo mobile come uno smartphone o un tablet su questa unità
 - Maneggiate il dispositivo con cura per evitare di graffiare l'unità o il dispositivo mobile.
 - Per evitare che il dispositivo mobile possa cadere, non muovete il leggio o il coperchio.
- Il contenuto della memoria può andare perso a causa di malfunzionamenti, o per un uso scorretto dell'unità, ecc. Per evitare la perdita dei vostri dati, prendete l'abitudine di creare copie di backup regolari dei dati salvati nell'unità.
- Roland non si assume alcuna responsabilità per il ripristino dei contenuti memorizzati che potrebbero andare persi.
- Non premete mai eccessivamente sul display.
- Il suono dei tasti percossi e le vibrazioni prodotte suonando uno strumento possono essere trasmessi attraverso pareti e pavimenti in misura superiore a quanto ci si immagini. Fate attenzione affinché tali suoni non divengano fonte di disturbo per i vostri vicini.
- Se usate il leggio, non applicate una forza eccessiva.
- Non usate mai cavi di collegamento che contengano delle resistenze.

Usare Memorie Esterne

- Osservate le seguenti precauzioni nel maneggiare le memorie esterne. Inoltre, rispettate sempre tutte le indicazioni incluse con la memoria esterna.
 - Non rimuovete mai il dispositivo mentre è in corso la lettura/scrittura.
 - Per evitare danni causati dall'elettricità statica, accertatevi di aver scaricato qualsiasi elettricità statica dal vostro corpo prima di maneggiare il dispositivo.

Precauzioni sulle Emissioni di Radio Frequenze

- Le seguenti azioni potrebbero essere vietate dalla legge.
 - Smontare o modificare questo dispositivo.
 - Rimuovere l'etichetta di certificazione sul retro dell'unità.

Diritti di Proprietà Intellettuale

- La legge proibisce la registrazione non autorizzata, l'esecuzione in pubblico, la trasmissione, il prestito, la vendita o la distribuzione, o simili, in tutto o in parte di un lavoro (composizione musicale, registrazione video, trasmissione, esecuzione in pubblico, etc.) il cui copyright è proprietà di terze parti.
- Non utilizzate questa unità per scopi che potrebbero violare i diritti di autore detenuti da una terza parte. Non ci assumiamo alcuna responsabilità riguardo alla violazione di diritti di autore detenuti da una terza parte derivati dall'uso di questa unità.
- I diritti di autore dei contenuti di questo prodotto (i dati delle forme d'onda dei suoni, i dati degli style, pattern di accompagnamento, dati delle frasi, loop audio e dati delle immagini) appartengono alla Roland Corporation.
- Agli acquirenti di questo prodotto è permesso di utilizzare tali contenuti (ad eccezione dei dati delle demo song) per la creazione, esecuzione, registrazione e distribuzione di lavori musicali originali.
- Agli acquirenti di questo prodotto NON è permesso di estrarre tali contenuti in forma originale o modificata, allo scopo di distribuire supporti registrati di tali contenuti o di renderli disponibili su una rete di computer.
- Questo prodotto contiene la piattaforma software integrata eParts di eSOL Co., Ltd. eParts è un marchio di fabbrica di eSOL Co., Ltd. in Giappone.
- Il marchio e il logo Bluetooth® sono marchi di fabbrica registrati di proprietà della Bluetooth SIG, Inc. e ogni uso di tali marchi da parte di Roland avviene in licenza.
- Questo Prodotto usa il Codice Sorgente della µT-Kernel con T-Licenza 2.0 concessa dal T-Engine Forum (www.tron.org).
- Roland, SuperNATURAL, BOSS sono marchi di fabbrica registrati o marchi di fabbrica della Roland Corporation negli Stati Uniti e/o in altre nazioni.
- Tutti i nomi dei prodotti e delle aziende menzionati in questo documento sono marchi di fabbrica o marchi di fabbrica registrati dei rispettivi proprietari.
- Questo prodotto usa il codice sorgente Jansson (<http://www.digip.org/jansson/>). Copyright © 2009-2014 Petri Lehtinen <petri@digip.org> Rilasciato in conformità alla licenza MIT <http://opensource.org/licenses/mit-license.php>

Tone List

Piano

| No. | Tone Name |
|-----|---------------|
| 1 | Concert Piano |
| 2 | Ballad Piano |
| 3 | Mellow Piano |
| 4 | Bright Piano |

MEMO

Piano Designer can be used to customize the sound only for tones of the [Piano] button.

E. Piano

| No. | Tone Name |
|-----|--------------|
| 1 | Tremolo EP |
| 2 | Pop EP |
| 3 | Vintage EP |
| 4 | FM E.Piano |
| 5 | EP Belle |
| 6 | '60s EP |
| 7 | Clav. |
| 8 | Stage Phaser |
| 9 | '70s EP |
| 10 | E.Grand |

Organ

| No. | Tone Name |
|-----|--------------|
| 1 | Pipe Organ |
| 2 | Nason flt 8' |
| 3 | Combo Jz.Org |
| 4 | Ballad Organ |
| 5 | ChurchOrgan1 |
| 6 | ChurchOrgan2 |
| 7 | Gospel Spin |
| 8 | Full Stops |
| 9 | Mellow Bars |
| 10 | Light Organ |
| 11 | Lower Organ |
| 12 | '60s Organ |

Strings

| No. | Tone Name |
|-----|-----------------|
| 1 | Symphonic Str 1 |
| 2 | Epic Strings |
| 3 | Rich Strings |
| 4 | Orchestra Str |
| 5 | Orchestra |
| 6 | Chamber Winds |
| 7 | Harp |
| 8 | Violin |
| 9 | Velo Strings |
| 10 | Flute |
| 11 | Cello |
| 12 | OrchestraBrs |
| 13 | Pizzicato Str |
| 14 | Symphonic Str 2 |
| 15 | Soft Pad |
| 16 | Magical Piano |
| 17 | Jazz Scat |
| 18 | A.Bass+Cymb |

Other

| No. | Tone Name |
|-----|--------------|
| 1 | UprightPiano |
| 2 | MellowUprght |
| 3 | BrightUprght |
| 4 | Rock Piano |
| 5 | RagtimePiano |
| 6 | Fortepiano |
| 7 | Mellow Forte |
| 8 | Bright Forte |
| 9 | Harpsichord |
| 10 | Harpsi 8'+4' |

- * If you select tone numbers 11–19, you'll be able to use the keyboard to play the sounds of a drum set.
- * Tones numbered 20 and higher are accompaniment-use GM2 tones.
- * In the tone group "Other" when you hold down the [-] [+] buttons to switch tone in succession, the tones will stop changing at number 6, number 11, and number 20.
- * To select the next sound, release the [-] [+] buttons, then press it again.

Internal Song List

| No. | Song Title | Composer |
|---|--|--|
| Listening | | |
| 1 | Widmung S.566 R.253 | Robert Alexander Schumann, Arranged by Franz Liszt |
| 2 | Étude, op.10-12 | Fryderyk Franciszek Chopin |
| 3 | Floral Pursuits * | Léo Delibes, Arranged by Roland Corporation |
| 4 | The Nutcracker "Waltz of the Flowers" (Jazz Arrangement) * | Peter Ilyich Tchaikovsky Arranged by Roland Corporation |
| 5 | The Marriage of Figaro "Overture" (Piano Arrangement) | Wolfgang Amadeus Mozart |
| 6 | Barcarolle | Fryderyk Franciszek Chopin |
| 7 | Zhavoronok | Mikhail Ivanovich Glinka, Arranged by Mily Alexeyevich Balakirev |
| 8 | Sonate für Klavier Nr.23 1 | Ludwig van Beethoven |
| 9 | Sonate für Klavier Nr.23 2 | Ludwig van Beethoven |
| 10 | Sonate für Klavier Nr.23 3 | Ludwig van Beethoven |
| 11 | Valse, op.34-1 | Fryderyk Franciszek Chopin |
| 12 | Polonaise op.53 | Fryderyk Franciszek Chopin |
| 13 | Nocturne No.20 | Fryderyk Franciszek Chopin |
| 14 | Die Forelle | Franz Peter Schubert, Arranged by Franz Liszt |
| 15 | Reflets dans l'Eau | Claude Achille Debussy |
| 16 | La Fille aux Cheveux de Lin | Claude Achille Debussy |
| 17 | La Campanella | Franz Liszt |
| 18 | Scherzo No.2 | Fryderyk Franciszek Chopin |
| Masterpieces | | |
| *Collection of scores "Roland Classical Piano Masterpieces" are included. | | |
| 1 | Danse des Mirlitons * | Peter Ilyich Tchaikovsky |
| 2 | Salut d'amour * | Edward Elgar |
| 3 | Menuett G Dur BWV Anh.114 | Johann Sebastian Bach |
| 4 | Präludium C Dur BWV846 | Johann Sebastian Bach |
| 5 | The Harmonious Blacksmith | Georg Friedrich Händel |
| 6 | Le Coucou | Louis Claude Daquin |
| 7 | Türkischer Marsch | Wolfgang Amadeus Mozart |
| 8 | Sonate Nr.16 C Dur | Wolfgang Amadeus Mozart |
| 9 | Türkischer Marsch | Ludwig van Beethoven |
| 10 | Für Elise | Ludwig van Beethoven |
| 11 | Moments Musicaux op.94-3 | Franz Peter Schubert |
| 12 | Gavotte | François Joseph Gossec |
| 13 | Sonatine op.36-1 | Muzio Clementi |
| 14 | Sonatine op.20-1 | Friedrich Kuhlau |
| 15 | Jägerlied | Felix Mendelssohn |
| 16 | Frühlingslied | Felix Mendelssohn |
| 17 | Auf Flügeln des Gesanges | Felix Mendelssohn |
| 18 | Nocturne, op.9-2 | Fryderyk Franciszek Chopin |
| 19 | Étude, op.10-3 | Fryderyk Franciszek Chopin |
| 20 | Prélude, op.28-15 | Fryderyk Franciszek Chopin |
| 21 | Valse, op.64-1 | Fryderyk Franciszek Chopin |
| 22 | Valse, op.64-2 | Fryderyk Franciszek Chopin |
| 23 | Fantaisie-Impromptu | Fryderyk Franciszek Chopin |
| 24 | Radetzky Marsch | Johann Baptist Strauss |
| 25 | Träumerei | Robert Alexander Schumann |
| 26 | Fröhlicher Landmann | Robert Alexander Schumann |
| 27 | La prière d'une Vierge | Tekla Badarzewska |
| 28 | Dolly's Dreaming Awakening | Theodor Oesten |
| 29 | Brautchor | Wilhelm Richard Wagner |
| 30 | Liebesträume Nr.3 | Franz Liszt |
| 31 | Blumenlied | Gustav Lange |
| 32 | Course en Troïka | Peter Ilyich Tchaikovsky |
| 33 | Ungarische Tänze Nr.5 | Johannes Brahms |
| 34 | An der schönen, blauen Donau | Johann Strauss, Sohn |
| 35 | Humoreske | Antonín Dvořák |
| 36 | Clair de Lune | Claude Achille Debussy |
| 37 | 1ère Arabesque | Claude Achille Debussy |
| 38 | Golliwog's Cakewalk | Claude Achille Debussy |
| 39 | Je te veux | Erik Satie |
| 40 | 1ère Gymnopédie | Erik Satie |
| Easy Piano | | |
| *Collection of scores "Let's Enjoy Piano" are included. | | |
| 1 | Twinkle Twinkle Little Star | French Folk Song |
| 2 | Mary Had a Little Lamb | Traditional |
| 3 | Bear Song | American Folk Song |
| 4 | Ich Bin Ein Musikante | German Folk Song |
| 5 | Grand Father's Clock | Henry Work |
| 6 | Maple Leaf Rag | Scott Joplin |
| 7 | Le Quattro Stagioni "La Primavera" | Antonio Vivaldi |
| 8 | Marche Militaire Nr.1 | Franz Peter Schubert |
| Scales | | |
| *Collection of scores "Let's Enjoy Piano" are included. | | |
| 1-36 | Major Scales, Minor Scales | - |

| No. | Song Title | Composer |
|-------------------|-----------------------|-----------------------------------|
| Hanon | | |
| 1-20 | Hanon 1-20 | Charles-Louis Hanon |
| Beyer | | |
| 1-106 | Beyer 1-106 | Ferdinand Beyer |
| Burgmüller | | |
| 1 | Openness | Johann Friedrich Franz Burgmüller |
| 2 | Arabesque | |
| 3 | Pastoral | |
| 4 | A Small Gathering | |
| 5 | Innocence | |
| 6 | Progress | |
| 7 | The Clear Stream | |
| 8 | Gracefulness | |
| 9 | The Hunt | |
| 10 | Tender Flower | |
| 11 | The Young Shepherdess | |
| 12 | Farewell | |
| 13 | Consolation | |
| 14 | Austrian Dance | |
| 15 | Ballad | |
| 16 | Sighing | |
| 17 | The Chatterbox | |
| 18 | Restlessness | |
| 19 | Ave Maria | |
| 20 | Tarantella | |
| 21 | Angelic Harmony | |
| 22 | Gondola Song | |
| 23 | The Return | |
| 24 | The Swallow | |
| 25 | The Knight Errant | |
| Czerny100 | | |
| 1-100 | Czerny100 1-100 | Carl Czerny |

- * All rights reserved. Unauthorized use of this material for purposes other than private and personal enjoyment is a violation of applicable laws.
- * If the SMF Play Mode is set to "Internal," there will be some parts whose volume does not change when you adjust the Song Volume SMF value. If the SMF Play Mode is set to "External," the volume of all parts will change.
- * Songs marked by an asterisk (*) are arranged by Roland Corporation. The copyrights to these songs are owned by the Roland Corporation.
- * Listening 1, 2, 6-18 are piano solos. They have no accompaniment.
- * Please purchase commercially available scores for Hanon-Czerny no. 100.