

# KAWAI

## *Concert Artist*

### CA59

### Manuale Utente

---

Informazioni importanti

---

Preparazione

---

Comandi principali

---

Regolazione e impostazioni

---

Appendice



# Avvertenze Utili

## CONSERVATE QUESTE ISTRUZIONI

ISTRUZIONI PER PREVENIRE RISCHI DI INCENDIO, SCARICHE ELETTRICHE O DANNI ALLE PERSONE



### PRECAUZIONI

AL FINE DI RIDURRE IL RISCHIO DI INCENDIO E DI SCARICHE ELETTRICHE NON ESPORRE LO STRUMENTO ALLA PIOGGIA E ALL'UMIDITÀ.

AVIS : RISQUE DE CHOC ELECTRIQUE - NE PAS OUVRIR.

PER EVITARE SCARICHE ELETTRICHE NON TOGLIERE IL COPERCHIO O LA PARTE POSTERIORE DELLO STRUMENTO NON MANOMETTERE O SOSTITUIRE LE PARTI INTERNE. PER FARLO RIVOLGERSI AD UN CENTRO ASSISTENZA QUALIFICATO.





Il simbolo raffigurante un lampo all'interno di un triangolo, avverte della presenza, all'interno dei componenti dello strumento, di un "voltaggio pericoloso" di rilevanza tale da costituire rischio di scarica elettrica.



Il simbolo raffigurante un punto esclamativo all'interno di un triangolo, informa che lo strumento è dotato di importanti istruzioni per l'operatività e la manutenzione dello stesso.

### Spiegazione dei simboli

|   |   |
|---|---|
|  | Prestare attenzione affinché mani o dita non vengano intrappolate.                                |
|  | indica azioni proibite quali lo smontaggio dello strumento.                                       |
|  | indica un'operazione che necessita di particolare attenzione quale il disinserimento della spina. |

**Leggere attentamente le istruzioni prima di utilizzare lo strumento.**

**AVVERTENZE - Quando usate un prodotto elettrico è sempre opportuno prendere alcune precauzioni basilari, comprese le seguenti:**



## RISCHI

indica possibilità di pericolo con conseguenze molto gravi alla persona a causa di errato utilizzo del prodotto.

**Il prodotto deve essere connesso ad un adattatore avente l'esatto voltaggio.**



- Quando usate l'adattatore controllate che sia del voltaggio esatto.
- Non tenere conto di quanto sopra può causare danni gravi allo strumento

**Non inserire o togliere la spina con le mani bagnate.**



Può causare una scarica elettrica.

**Non far penetrare corpi estranei.**

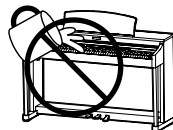

Non appoggiare oggetti contenenti liquidi. Acqua, chiodi e forcine possono danneggiare lo strumento.

**Utilizzare lo sgabello in modo appropriato (solo per suonare con lo strumento).**

- Non salire sullo sgabello .
- Solo una persona può sedersi sullo sgabello.
- Non sedersi sullo sgabello mentre si apre il coperchio.
- Ogni tanto fissare nuovamente i bulloni.

Non seguire queste indicazioni può essere causa di caduta dello sgabello o di intrappolamento delle dita con conseguenti ferite.

**Non utilizzare a lungo le cuffie con diffusione ad alto volume**

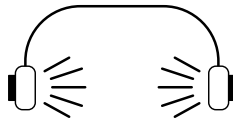

Farlo può causare problemi all'udito.

**Non appoggiarsi pesantemente allo strumento.**

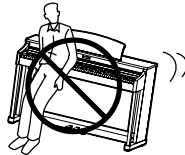

Potreste sbilanciarlo e farvi male.

**Non smontare, riparare o modificare il prodotto.**

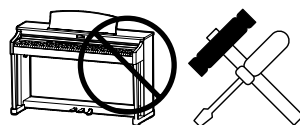

Farlo può causare danni allo strumento o generare corto circuito.

**Non staccare la spina tirando il cavo.**



Il cavo si può danneggiare e provocare incendio, scarica elettrica o corto circuito.

**Lo strumento non è completamente scollegato dalla corrente elettrica anche se è spento. Se lo strumento non viene usato per lungo tempo è consigliabile togliere la spina dalla relativa presa.**



In presenza di temporali si potrebbero verificare incendi o provocare il surriscaldamento dello strumento.

**Questo prodotto può essere dotato di una spina polarizzata (uno spinotto più largo dell'altro). Questa è una caratteristica di sicurezza. Se non riuscite ad inserire la spina nella presa, contattate un elettricista per sostituire la vostra vecchia presa. Non manomettete la spina.**

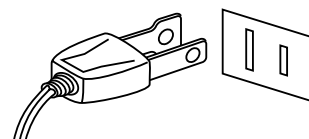

**Collocare lo strumento vicino alla presa di corrente e il cavo di alimentazione deve essere in una posizione che consenta, in caso di emergenza, un facile scollegamento in quanto con la spina inserita nella presa di corrente, l'elettricità è sempre la carica.**



# PRECAUZIONI

indica possibilità di danneggiamento o rottura del prodotto a causa di uso errato.

## Non usare lo strumento nei seguenti luoghi

- vicino alle finestre dove vi è luce diretta
- zone particolarmente calde (es. vicino ad un termosifone)
- zone particolarmente fredde o all'aperto
- zone particolarmente umide
- zone particolarmente polverose
- zone dove lo strumento possa subire eccessive vibrazioni

Non seguire queste indicazioni può provocare danni allo strumento. Usare lo strumento solo in luoghi con clima temperato. (non in quelli a clima tropicale)

## Chiudere con delicatezza il coperchio della tastiera.



Una chiusura brusca può intrappolare le dita con conseguenti ferite.

## Prima di inserire la spina assicurarsi che lo strumento ed eventuali altri dispositivi siano spenti.

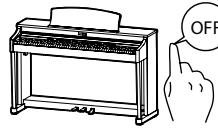

In caso contrario lo strumento può subire danni.

## Non trascinare lo strumento.

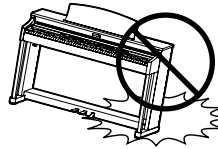

Lo strumento è pesante e necessita di 2 o più persone per lo spostamento. Trascinarlo può causargli delle rotture.

## Non posizionare lo strumento vicino ad altri apparecchi elettrici quali Radio e TV.

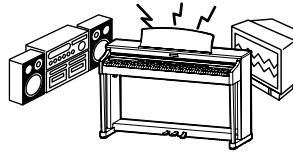

- Si potrebbero manifestare rumori fastidiosi.
- In tal caso spostare lo strumento il più lontano possibile.

## Controllare che il cavo di connessione non sia aggrovigliato.



Si potrebbe danneggiare provocando fiamme, scarica elettrica o corto circuito.

## Non pulire con benzina o solventi.



- Il prodotto si può scolorire o deformare.
- Pulire con panno morbido bagnato in acqua tiepida e ben strizzato

## Non salire sullo strumento o esercitare eccessiva forza.



Può deformarsi o cadere rompendosi e causandovi ferite.

## Non mettere sullo strumento sorgenti a fiamma nuda. (es.:candele accese)

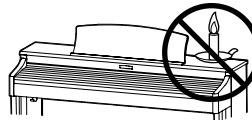

Tali oggetti potrebbero cadere provocando un incendio.

## Non impedire la ventilazione coprendo le relative coperture con giornali, tovaglie, tende, ecc.

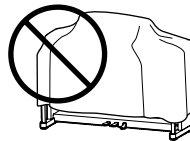

In caso contrario lo strumento si potrebbe surriscaldare causando incendio.

**Lo strumento deve essere posizionato in modo tale da non pregiudicare la giusta ventilazione. Assicurare una distanza minima di 5 cm. tutt'intorno allo strumento per una adeguata ventilazione.**

**Lo strumento deve essere riparato nel centro assistenza qualificato quando:**

- Il cavo elettrico o la spina sono stati danneggiati.
- Oggetti sono caduti sullo strumento o del liquido è entrato nello stesso.
- Il prodotto è stato esposto alla pioggia
- Il prodotto non funziona normalmente o mostra un notevole cambiamento nelle proprie funzioni.
- Il prodotto è caduto, o le parti interne sono danneggiate.

**Nota bene**

Qualora si verificassero delle anomalie, spegnere subito lo strumento, togliere la spina e contattare il negozio dove avete acquistato lo strumento.



**Avvertenza agli utenti sullo smaltimento di questo prodotto**

Se sul vostro prodotto è presente questo simbolo per il riciclo dei materiali significa che, alla fine della vita del vostro strumento, dovete eliminarlo separatamente dagli altri rifiuti portandolo presso un appropriato centro di raccolta.

Non dovete assolutamente unirlo ai normali rifiuti domestici.

Una corretta gestione nell'eliminazione di questi prodotti preverrà potenziali effetti negativi sull'ambiente e sulla salute degli uomini.

Per ulteriori informazioni preghiamo contattare la vostra Autorità locale.  
(Solo per Unione Europea)

I dati commerciali sono riportati su un'etichetta posta sotto lo strumento, come da illustrazione a lato.

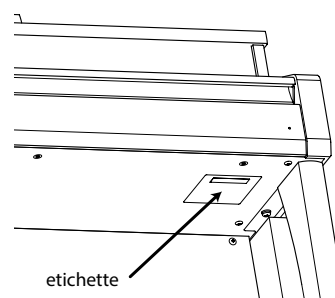

# Introduzione

**Grazie per aver acquistato il pianoforte digitale Kawai Concert Artist CA59.**

Questo manuale contiene importanti informazioni sull'uso e sulle operazioni dello strumento.

Leggere attentamente tutte le sezioni e tenere sempre il manuale a portata di mano per le successive consultazioni.

## ■ Informazioni su questo manuale utente

---

- Questo manuale contiene informazioni utili per coloro che desiderano iniziare a utilizzare questo strumento subito dopo l'acquisto, e la spiegazione delle diverse funzioni di questo strumento.
- I display raffigurati nelle immagini di questo manuale possono differire da quelle reali del prodotto a seconda del modello.

## ■ Etichetta modello

---

Il nome del modello e il numero di serie del prodotto sono riportati sull'etichetta situata sotto lo strumento.

## ■ Pulizia

---

- Prima di pulire lo strumento scollegare il cavo elettrico.
- Pulire con un panno morbido e asciutto.
- Se la superficie dei pedali si sporca, pulirli con una spugna per piatti asciutta. Se i pedali dorati vengono puliti con un panno si possono scolorire.
- Non cercare di pulire i pedali con solventi antiruggine, materiali abrasivi o fibrosi.
- Non pulire con benzina o solventi che potrebbero causare lo scolorimento o la deformazione.

## ■ Diritti di proprietà intellettuale

---

- "Windows" è un marchio commerciale registrato di Microsoft Corporation.
- "Mac" è un marchio commerciale registrato di Apple Inc.
- Il marchio e il logo Bluetooth® sono marchi commerciali registrati di proprietà di Bluetooth SIG, Inc. e qualsiasi impiego di tali marchi da parte di Kawai Musical Instruments Mfg. Co., Ltd. è soggetto a licenza.
- Qualcomm aptX è un prodotto di Qualcomm Technologies International, Ltd.  
Qualcomm è un marchio commerciale di Qualcomm Incorporated, registrato negli Stati Uniti e in altri Paesi, utilizzato previa autorizzazione.  
aptX è un marchio commerciale di Qualcomm Technologies International, registrato negli Stati Uniti e in altri Paesi, utilizzato previa autorizzazione.



Qualcomm® aptX™

- Le altre denominazioni delle società e dei prodotti citati o mostrati in queste pagine sono marchi commerciali registrati o marchi commerciali dei rispettivi proprietari.
- Kawai Musical Instruments Mfg. Co., Ltd. declina ogni responsabilità legata alla violazione della Legge sul Copyright a carico degli utenti di questo prodotto.

## Informazioni importanti

|   |    |
|---|----|
| Avvertenze Utili .....                      | 3  |
| Introduzione .....                          | 7  |
| Indice .....                                | 8  |
| Benvenuti al pianoforte digitale CA59 ..... | 10 |
| 1. Principali caratteristiche .....         | 10 |
| 2. Illustrazioni convenzionali .....        | 11 |
| Nome delle parti e funzioni .....           | 12 |

## Preparazione

|                                    |    |
|------------------------------------|----|
| Installazione del pianoforte ..... | 14 |
| 1. Alimentazione .....             | 14 |
| 2. Copritastiera e leggio .....    | 15 |
| 3. Volume e cuffie .....           | 16 |
| 4. Pedali .....                    | 17 |

## Comandi principali

|   |    |
|---|----|
| Selezione dei suoni .....                         | 19 |
| Modalità Dual .....                               | 20 |
| Modalità Split .....                              | 22 |
| Modalità A Quattro Mani (Four Hands Mode) .....   | 24 |
| Riverbero (Reverb) .....                          | 26 |
| Effetti (Effects) .....                           | 28 |
| Virtual Technician .....                          | 30 |
| 1. Modalità Smart .....                           | 30 |
| 2. Modalità Advanced .....                        | 31 |
| Metronomo / Ritmi batteria .....                  | 32 |
| Memorie Registration .....                        | 34 |
| 1. Selezionare una memoria Registration .....     | 34 |
| 2. Archiviare in una memoria Registration .....   | 35 |
| 3. Menu Edit di Registration .....                | 36 |
| Panel Lock (Blocco del pannello) .....            | 37 |
| Brani dimostrativi .....                          | 38 |
| Piano Music .....                                 | 39 |
| Funzione Lesson .....                             | 40 |
| 1. Selezionare un volume/brano lesson .....       | 40 |
| 2. Ascoltare il brano lesson selezionato .....    | 41 |
| 3. Impostazioni Lesson .....                      | 42 |
| 4. Ripetere sezioni di un brano lesson .....      | 43 |
| 5. Registrare un esercizio con brano lesson ..... | 44 |
| 6. Esercizi per le dita .....                     | 45 |

|   |    |
|---|----|
| Concert Magic .....   | 46 |
| 1. Suonare un brano Concert Magic .....                         | 46 |
| 2. Demo di Concert Magic .....                                  | 47 |
| 3. Impostazioni Concert Magic .....                             | 48 |
| 4. Tipi di arrangiamento dei brani Concert Magic .....          | 49 |
| Registratore (memoria interna) .....                            | 50 |
| 1. Registrare un brano .....                                    | 50 |
| 2. Riprodurre un brano .....                                    | 52 |
| 3. Menu Internal Recorder Edit .....                            | 53 |
| 4. Cancellare una parte/brano .....                             | 54 |
| 5. Convertire un brano in file audio .....                      | 55 |
| Registrazione/riproduzione Audio (memoria USB) .....            | 56 |
| 1. Registrare un file audio MP3/WAV .....                       | 56 |
| 2. Riprodurre un file audio MP3/WAV .....                       | 58 |
| 3. Riprodurre un brano MIDI .....                               | 60 |
| 4. Menu USB Recorder Edit .....                                 | 62 |
| 5. Convertire un file di brano MIDI in file audio MP3/WAV ..... | 63 |
| 6. Integrire un file audio MP3/WAV .....                        | 64 |

## Regolazione e impostazioni

|   |    |
|---|----|
| Function menus (Menu delle funzioni) .....                      | 65 |
| Basic Settings (Impostazioni base) .....                        | 66 |
| 1. Key Transpose (Trasposizione della chiave) .....             | 67 |
| 2. Song Transpose (Trasposizione del brano) .....               | 68 |
| 3. Tone Control (Controllo timbrico) .....                      | 69 |
| User Tone Control<br>(Controllo timbrico personalizzato) .....  | 70 |
| 4. Speaker Volume (Volume altoparlanti) .....                   | 71 |
| 5. Low Volume Balance<br>(Bilanciamento del volume basso) ..... | 72 |
| 6. Tuning (Accordatura) .....                                   | 73 |
| 7. Damper Hold (Mantenimento della sordina) .....               | 74 |
| 8. Split .....  | 75 |
| 9. Four Hands (Quattro mani) .....                              | 76 |
| 10. Startup Setting (Impostazione di avvio) .....               | 77 |
| 11. Factory Reset (Ripristino impostazioni di fabbrica) .....   | 78 |
| 12. Auto Display Off .....                                      | 79 |
| 13. Auto Power Off (Auto-spegnimento) .....                     | 80 |



|  |     |
|--|-----|
| <b>Virtual Technician Settings<br/>(Impostazioni Virtual Technician)</b> ..... | 81  |
| 1. Touch Curve (Curva di tocco) .....  | 83  |
| User Touch Curve (Curva di tocco personalizzata) .....                         | 84  |
| 2. Voicing (Intonazione) .....   | 85  |
| User Voicing (Intonazione personalizzata) .....                                | 86  |
| 3. Damper Resonance (Risonanza degli smorzatori) .....                         | 87  |
| 4. Damper Noise (Rumore degli smorzatori) .....                                | 88  |
| 5. String Resonance (Risonanza delle corde) .....                              | 89  |
| 6. Undamped String Resonance<br>(Risonanza corde non smorzate) .....           | 90  |
| 7. Cabinet Resonance (Risonanza del mobile) .....                              | 91  |
| 8. Key-off Effect (Effetto rilascio tasto) .....                               | 92  |
| 9. Fall-back Noise (Rumore Fall-Back) .....                                    | 93  |
| 10. Hammer Noise (Rumore dei martelli) .....                                   | 94  |
| 11. Hammer Delay (Ritardo dei martelli) .....                                  | 95  |
| 12. Topboard Simulation<br>(Simulazione coperchio superiore) .....             | 96  |
| 13. Decay Time (Tempo di decadimento) .....                                    | 97  |
| 14. Release Time (Tempo di rilascio) .....                                     | 98  |
| 15. Minimum Touch (Tocco minimo) .....   | 99  |
| 16. Stretch Tuning (Estensione dell'accordatura) .....                         | 100 |
| User Tuning (Accordatura personalizzata) .....                                 | 101 |
| 17. Temperament (Impostazione dei temperamenti) .....                          | 102 |
| User Temperament<br>(Temperamento personalizzato) .....                        | 103 |
| 18. Temperament Key (Chiave del temperamento) .....                            | 104 |
| 19. Key Volume (Volume tasti) .....  | 105 |
| User Key Volume<br>(Volume personalizzato della chiave) .....                  | 106 |
| 20. Half-Pedal Adjust (Regolazione mezzo-pedale) .....                         | 107 |
| 21. Soft Pedal Depth (Profondità pedale del piano) .....                       | 108 |
| <b>Phones Settings (Impostazioni cuffie)</b> .....                             | 109 |
| 1. SHS Mode (Modalità SHS) .....   | 110 |
| 2. Phones Type (Tipo di cuffie) .....  | 111 |
| 3. Phones Volume (Volume cuffie) .....   | 112 |
| <b>USB MIDI (USB a connettore Host)</b> .....                                  | 113 |
| <b>Menu USB</b> .....  | 114 |
| 1. Load Song (Caricare un brano) .....   | 115 |
| 2. Load Registration All<br>(Caricare tutte le Registrations) .....            | 116 |
| 3. Load Registration Single<br>(Caricare una sola Registration) .....          | 117 |
| 4. Load Startup Setting<br>(Caricare un'impostazione di avvio) .....           | 118 |
| 5. Save Internal Song (Salvare i brani interni) .....                          | 119 |
| 6. Save SMF Song (Salvare un brano SMF) .....                                  | 120 |
| 7. Save Registration All (Salvare tutte le registration) .....                 | 121 |
| 8. Save Registration Single<br>(Salvare una sola registration) .....           | 122 |
| 9. Save Startup Setting<br>(Salvare la impostazione di avvio) .....            | 123 |
| 10. Rename File (Rinominare il file) .....                                     | 124 |
| 11. Delete File (Cancellare il file) .....                                     | 125 |
| 12. Format USB (Formattare il supporto USB) .....                              | 126 |
| <b>Bluetooth Settings (Impostazioni Bluetooth)</b> .....                       | 127 |
| 1. Bluetooth Audio .....   | 128 |
| 2. Bluetooth Audio Volume .....  | 129 |
| 3. Bluetooth MIDI .....  | 130 |

## Appendice

|   |     |
|---|-----|
| <b>Informazioni su Bluetooth®</b> .....       | 131 |
| <b>Istruzioni di assemblaggio</b> .....       | 132 |
| <b>Connessione ad Altri Dispositivi</b> ..... | 136 |
| Pannello delle prese .....                    | 137 |
| Pannello cuffie .....                         | 137 |
| <b>Soluzione dei problemi</b> .....           | 138 |
| <b>Elenco brani dimostrativi</b> .....        | 140 |
| <b>Elenco impostazioni</b> .....              | 141 |
| <b>Elenco suoni</b> .....                     | 143 |
| <b>Elenco ritmi di batteria</b> .....         | 144 |
| <b>Dichiarazione di conformità UE</b> .....   | 145 |
| <b>Caratteristiche tecniche</b> .....         | 146 |

\* Per le informazioni relative alle funzioni ed impostazioni MIDI, scaricare il manuale integrativo in PDF dal sito della Kawai Japan: <http://www.kawai-global.com/support/manual/>

# Benvenuti al pianoforte digitale CA59

## 1 Principali caratteristiche

### **Meccanica Grand Feel Compact- tasti in legno con superficie Ivory Touch e effetto doppio scappamento**

Il pianoforte digitale CA59 utilizza la nuovissima meccanica *Grand Feel Compact*, risultato di 90 anni di esperienza nei pianoforti acustici, che offre un'esperienza pianistica eccezionalmente realistica. Gli 88 tasti bianchi e neri sono realizzati con lunghi pezzi di legno e hanno la superficie *Ivory Touch* per un miglior controllo durante le esecuzioni.

Come in un pianoforte a coda acustico, il tasto si appoggia su un perno di bilanciamento che gli permette di alzarsi e abbassarsi per gravità, la distanza del pivot è aumentata per assicurare un peso più equilibrato del tocco dalla parte anteriore a quella posteriore del tasto. I martelli della *Grand Feel Compact* sono pesati gradualmente, hanno i contrappesi nell'area dei bassi e la simulazione di doppio scappamento per un maggiore realismo. Il sistema a triplo sensore permette di suonare ripetutamente le note senza perdita delle stesse.

### **Strumenti Shigeru Kawai SK-EX e Kawai EX riprodotti con la tecnologia del suono Harmonic Imaging**

Il pianoforte digitale CA59 cattura le splendide tonalità del pianoforte gran coda da concerto Shigeru Kawai *SK-EX*. Ampiamente riconosciuti come "premier pianos of Japan", gli strumenti della serie Shigeru Kawai abbelliscono i palcoscenici delle sale da concerto e delle istituzioni musicali di tutti il mondo, e sono apprezzati per la loro eccezionale chiarezza timbrica. Inoltre il CA59 dispone del suono dell' apprezzato gran coda da concerto *EX* che è stato spesso selezionato da pianisti professionisti in eventi quali i concorsi pianistici internazionali Chopin, Tchaikovsky e Rubinstein.

Entrambi gli strumenti sono stati accuratamente registrati, meticolosamente analizzati, e fedelmente riprodotti su ogni singolo tasto grazie alla tecnologia del suono *Harmonic Imaging™*. Questo speciale processo ricrea l'intera gamma dinamica dei pianoforti originali, offrendo ai pianisti uno straordinario livello espressivo che va dai più tenui pianissimo ai più roboanti fortissimo.

### **Selezione di suoni di altri strumenti**

A complemento dei realistici suoni di pianoforte acustico, pianoforte digitale CA59 dispone anche di un'eccellente selezione di ulteriori suoni strumentali che vanno dal pianoforte elettrico, drawbar e organo di chiesa, a strumenti ad arco, cori vocali oltre a pads stile synth d'atmosfera che invitano i musicisti ad aggiungere varietà alle loro esecuzioni.

Inoltre la modalità *Dual* consente di sovrapporre due suoni diversi, per esempio pianoforte e violini, mentre le funzioni *Split* e *Quattro Mani (Four Hands)* dividono la tastiera in due sezioni indipendenti. E' possibile regolare il volume di ogni funzione in maniera facile e veloce utilizzando il pannello dei controlli.

### **Regolazioni Virtual Technician per personalizzare il carattere dello strumento**

La funzione *Virtual Technician* del pianoforte digitale CA59 consente di modellare, con il semplice tocco di un pulsante, i suoni di pianoforte acustico, pianoforte elettrico, o clavicembalo con impostazioni che permettono di regolare l'intonazione e la regolazione, le risonanze delle corde, degli smorzatori e del mobile, nonché il rumore dei martelli, degli smorzatori e di rilascio tasto. E' anche possibile regolare l'accordatura e il volume di ogni nota, prima dell'archiviazione in memoria di una delle configurazioni personalizzate dello strumento.

### **Funzionalità di USB a Dispositivo, con file di registrazione e riproduzione MP3/WAV.**

Il pianoforte digitale CA59 dispone di connettori USB che permettono non solo di collegarsi ad un computer per l'utilizzo di MIDI, ma anche per caricare e salvare direttamente i dati su un dispositivo di memoria USB. L'impostazione "USB to Device" permette di salvare su USB le impostazioni o i brani archiviati nella memoria interna, oppure di riprodurre, senza la necessità di un ulteriore hardware, i files MIDI standard (SMF) scaricati da internet.

I dispositivi di memoria USB possono inoltre essere utilizzati per riprodurre files audio MP3 o WAV, consentendo ai musicisti di imparare gli accordi o la melodia per un nuovo pezzo, o semplicemente di suonare seguendo i brani preferiti. Un'ulteriore possibilità è quella di registrare le proprie esecuzioni come file MP3 o WAV per spedirli via e-mail, per ascoltarli anche quando si è lontani dallo strumento o per ulteriori modifiche utilizzando una workstation audio.

### **Connettività integrata Bluetooth® MIDI**

Oltre alle prese MIDI per la connessione con altri strumenti, il pianoforte digitale CA59 vanta anche la tecnologia Bluetooth MIDI e Audio integrata che permette allo strumento di comunicare con dispositivi intelligenti supportati e in modalità wireless. Una volta collegato a un telefono, un tablet o un laptop, l'utilizzatore del pianoforte digitale CA59 può divertirsi utilizzando una vasta gamma di entusiasmanti applicazioni musicali che miglioreranno l'apprendimento e l'esperienza pianistica, o riprodurre brani e video attraverso gli altoparlanti dello strumento senza richiedere altri cavi.

\* La disponibilità della funzione Bluetooth dipende dall'area di mercato.

### Opzioni per la connettività

Il pianoforte digitale CA59 dispone di varie opzioni per la connettività, con uscite jack line level che consentono di godere dello strumento in ambienti più ampi quali chiese e scuole. I connettori MIDI standard e "USB to Host" assicurano flessibilità quando si usano computer e altri strumenti elettronici, mentre le prese Line-in offrono un comodo metodo di missaggio in audio da laptop, tablet o altri dispositivi audio.

## 2 Illustrazioni convenzionali

Questo manuale utilizza delle illustrazioni convenzionali allo scopo di spiegare le varie funzioni del pianoforte digitale CA59. Gli esempi sotto riportati costituiscono una panoramica sullo stato del pulsante dell'indicatore LED, i tipi di pressione dei pulsanti e l'aspetto dei diversi tipi di testo.

### Stato del pulsante indicatore LED



**Indicatore LED spento:**  
Suono/Funzione non selezionato.



**Indicatore LED acceso:**  
Suono/Funzione selezionato.

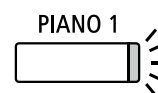

**Indicatore LED lampeggiante:**  
Suono/Funzione selezionato temporaneamente.

### Tipi di pressione dei pulsanti

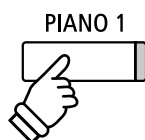

**Premere una volta:**  
Per selezionare un suono o funzione.

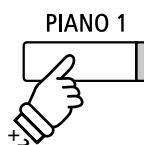

**Premere due volte:**  
Per selezionare un suono o funzione.



**Premere più volte:**  
Per scorrere suoni o impostazioni.

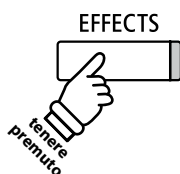

**Tenere premuto:**  
Per selezionare le impostazioni di una funzione, archiviare memorie registration, ecc..

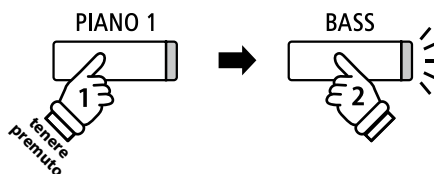

**Tenere premuto, quindi premere X:**  
Per combinare due suoni.

### Aspetto del testo

Il testo relativo alle istruzioni e alle spiegazioni è scritto in carattere regolare con dimensione 9 pt.

\* Le note relative alle funzioni sono indicate con un asterisco e scritte con dimensione 8 pt.

*I promemoria relativi alle operazioni precedenti sono scritti in carattere Italo con dimensione 9 pt.*

← **Le didascalie che spiegano il display LCD o le funzioni dei pulsanti sono scritte in grassetto con dimensione 8,5 pt.**

*Gli esempi relativi alle operazioni sono scritte in carattere Italo con dimensione 8 pt, e racchiuse in un riquadro grigio.*

# Nome delle parti e funzioni

Informazioni importanti

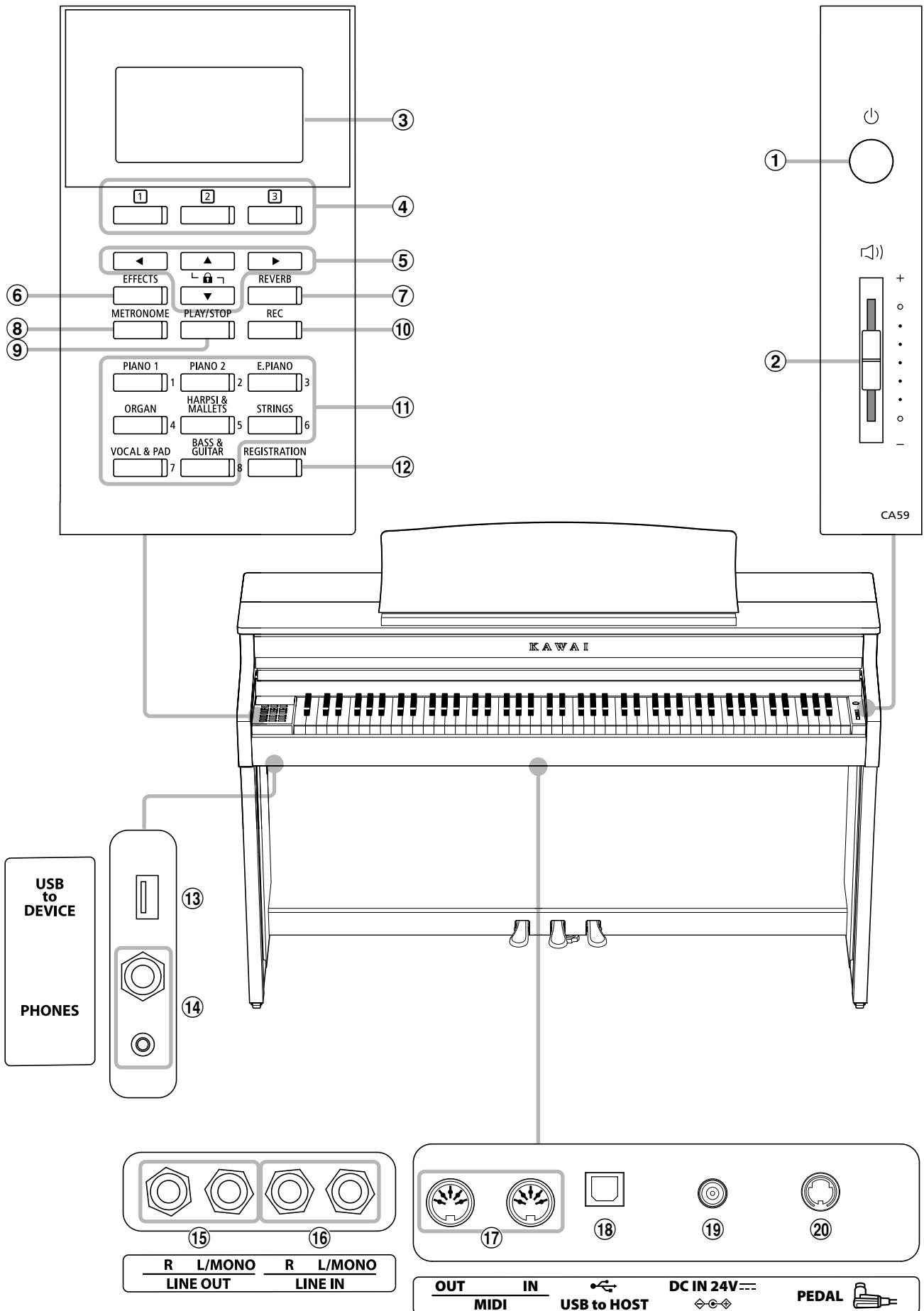

### ① Pulsante POWER

Questo interruttore serve per accendere/spengere lo strumento. Assicurarsi di aver spento lo strumento al termine del suo utilizzo.

\* Il pianoforte digitale CA59 dispone di un economizzatore energetico che spegne automaticamente lo strumento dopo un certo tempo di non uso. Ulteriori informazioni sull'impostazione Auto Power Off sono reperibili a pag. 80.

### ② Cursore MASTER VOLUME

Quando gli altoparlanti inseriti nello strumento sono collegati, il potenziometro ne controlla il livello di volume principale.

\* Il cursore MASTER VOLUME influisce anche sul livello del volume dei connettori LINE OUT.

### ③ Display LCD

Il display LCD fornisce informazioni utili quali il nome del suono selezionato, i valori delle impostazioni, e lo stato delle altre funzioni quando sono attive. Di seguito viene mostrato un esempio della videata principale.

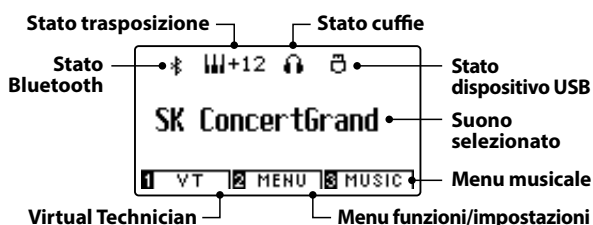

\* Durante la produzione viene applicato sul display un film in plastica al fine di proteggerlo. Rimuovere questo film prima di iniziare a suonare lo strumento.

### ④ Pulsanti ① ② ③ FUNCTION

Questi pulsanti vengono usati per selezionare una delle tre funzioni/opzioni visualizzate in calce al display LCD.

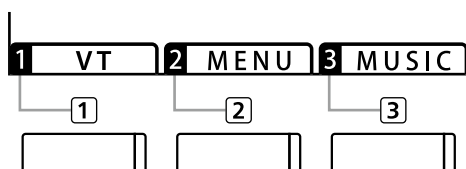

### ⑤ Pulsanti frecce

Questi pulsanti vengono usati per navigare tra i vari menu e videate, regolare i valori, e rispondere alle richieste che appaiono sulla videata.

### ⑥ Pulsante EFFECTS

Questo pulsante viene usato per attivare/disattivare gli effetti per il suono selezionato, per selezionare i diversi tipi di effetto e per regolare le loro impostazioni.

### ⑦ Pulsante REVERB

Questo pulsante viene usato per attivare/disattivare il riverbero per il suono selezionato, per selezionare i diversi tipi di riverbero e regolare le loro impostazioni.

### ⑧ Pulsante METRONOME

Questo pulsante viene usato per attivare/disattivare la funzione metronomo, e per regolare le impostazioni del tempo, dell'indicazione del tempo/battiti e del volume.

### ⑨ Pulsante PLAY/STOP

Questo pulsante viene usato per avviare/fermare la riproduzione dei brani dimostrativi, dei pezzi di musica per pianoforte, delle funzioni Lesson e Esercizi per le dita, e per avviare/fermare la riproduzione dei brani registrati e dei files audio MP3/WAV.

### ⑩ Pulsante REC

Questo pulsante viene usato per registrare le proprie esecuzioni in una memoria interna o su un dispositivo di memoria USB come files audio MP3/WAV.

### ⑪ Pulsanti SOUND

Questi pulsanti vengono usati per selezionare il suono (i) che si sente quando si suona il pianoforte digitale CA59. Ad ogni pulsante di categoria sono stati assegnati più suoni che possono essere selezionati premendo ripetutamente lo stesso pulsante.

Vengono utilizzati anche per selezionare le memorie Registration.

### ⑫ Pulsante REGISTRATION

Questo pulsante viene usato per archiviare e richiamare una delle sedici diverse memorie registration. Ogni registration può archiviare suono, riverbero e impostazioni degli effetti nonché altre varie opzioni di pannello.

### ⑬ Porta USB to DEVICE

Questa porta viene utilizzata per collegare un dispositivo USB formattato FAT o FAT32 allo strumento al fine di caricare/salvare i dati registrati del brano, le memorie registration, i files MP3/WAV/SMF, ecc.

### ⑭ Prese PHONES

Queste prese vengono usate per collegare cuffie stereo al pianoforte digitale CA59. I connettori 1/4" e 1/8" sono in dotazione e possono essere utilizzati contemporaneamente permettendo di connettere nello stesso momento due paia di cuffie.

### ⑮ Prese LINE OUT

Queste prese vengono usate per collegare le uscite stereo (spine telefoniche Left/Right 1/4") del pianoforte digitale CA59 ad amplificatori esterni, mixers, registratori e apparecchiature simili.

### ⑯ Prese LINE IN

Queste prese vengono usate per collegare l'uscita stereo (spina telefonica Left/Right 1/4") di apparecchiature audio, computer o altri strumenti elettronici all'amplificatore e agli altoparlanti del pianoforte digitale CA59.

### ⑰ Prese MIDI IN / OUT

Queste prese vengono usate per collegare il pianoforte digitale CA59 ad un supporto MIDI esterno come altri strumenti musicali o computer per potere inviare e ricevere dati MIDI.

\* Ulteriori informazioni sui connettori e le prese sono disponibili nella sezione "Collegare altri supporti" a pag. 136.

### ⑱ Porta USB to HOST

Questa porta viene usata per collegare il pianoforte digitale CA59 ad un computer tramite un cavo USB "B ad A" così da poter inviare e ricevere dati MIDI.

### ⑲ Connettore DC IN 15V

Questo connettore viene utilizzato per connettere il cavo di alimentazione al pianoforte.

### ⑳ Connettore PEDAL

Questo connettore viene utilizzato per connettere la pedaliera al pianoforte.

# Installazione del pianoforte

## 1 Alimentazione

### 1. Connessione dell'alimentatore allo strumento

Connettere l'alimentatore AC alla relativa entrata "DC IN" collocata nella parte sottostante dello strumento come di seguito indicato.

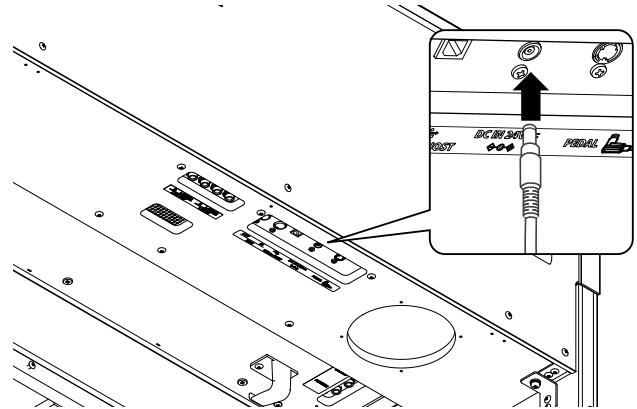

### 2. Connessione dell'alimentatore ad una presa esterna

Connettere l'alimentatore AC alla presa esterna.

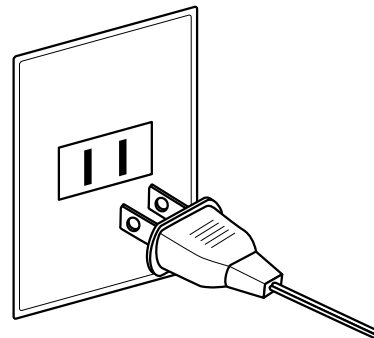

### 3. Accensione dello strumento

Premere il pulsante [POWER], collocato sul lato destro del pannello frontale dello strumento.

Lo strumento si accende e sul display verranno visualizzate le parole "SK Concert Grand", ad indicare che è stato selezionato il suono SK Concert Grand e che è possibile iniziare a suonare lo strumento.

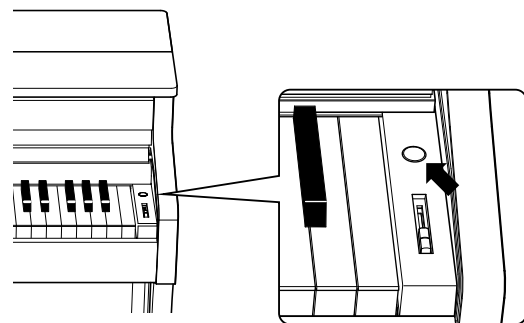

\* Il pianoforte digitale CA59 adesso include delle funzionalità di risparmio energetico che fanno sì che lo strumento ed il display si spengano automaticamente dopo un certo periodo di inutilizzo. Ulteriori informazioni sull'impostazione "Auto Display" e "Auto Power Off" sono reperibili a pagine 79 e 80.

## 2 Copritastiera e leggio

### ■ Apertura del copritastiera

Sollevare delicatamente il copritastiera con entrambe le mani, quindi spingerlo lentamente indietro, nel corpo dello strumento.

Per chiudere il copritastiera, tirare lentamente la maniglia con entrambe le mani, quindi abbassarlo delicatamente verso il basso.

\* Chiudere lentamente il coperchio per evitare lesioni.

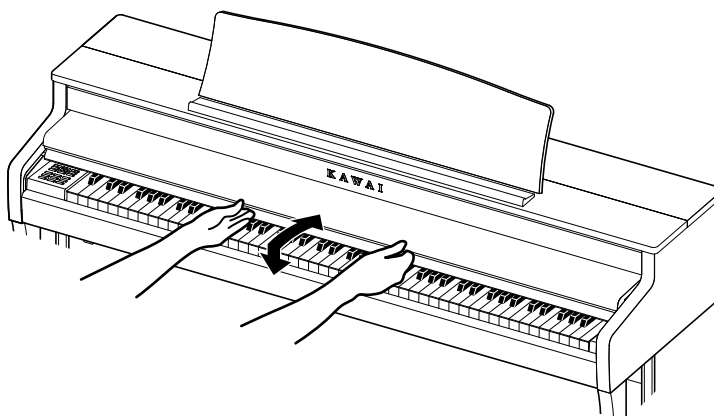

### ■ Regolazione del leggio

Sollevare il leggio, quindi abbassare il sostegno metallico (lato posteriore) nel supporto incassato per impostare l'angolo corretto del leggio.

\* Il leggio può essere impostato su una delle tre posizioni di angolo differenti.

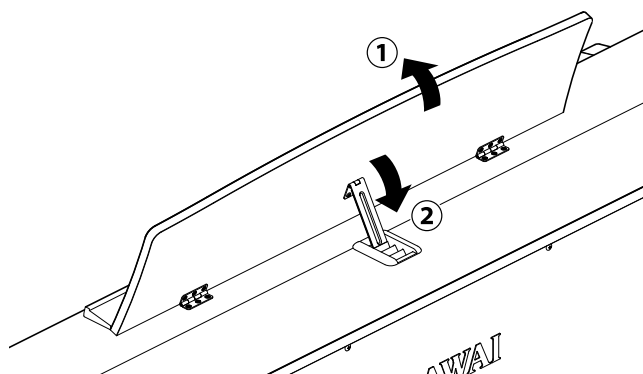
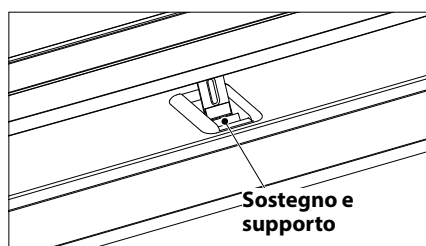

Per abbassare il leggio, sollevare delicatamente il sostegno dal supporto incassato, quindi abbassare il leggio.

\* Abbassare lentamente il leggio per evitare lesioni.

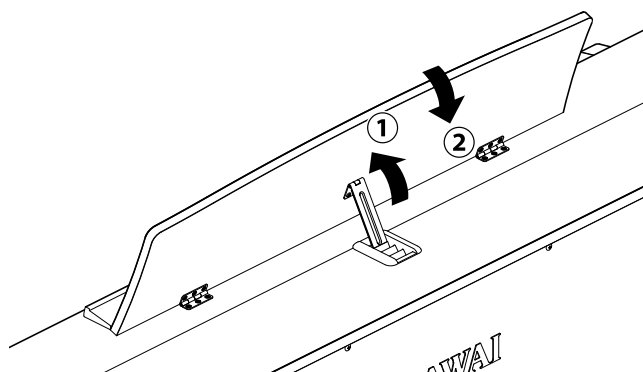

## 3 Volume e cuffie

### ■ Regolare il volume

Il cursore [MASTER VOLUME] controlla il livello del volume degli altoparlanti dello strumento o delle cuffie quando collegate.

Muovere il cursore verso l'alto per aumentare il volume, e verso il basso per diminuirlo.

Usare questo cursore per impostare il volume ad un livello confortevole-un buon punto di partenza è a metà corsa.

\* Il cursore MASTER VOLUME influisce anche sul livello del volume dei connettori LINE OUT.

\* Il livello massimo del volume degli altoparlanti può essere ridotto usando l'impostazione "Volume altoparlanti". Per ulteriori informazioni consultare pag. 71.

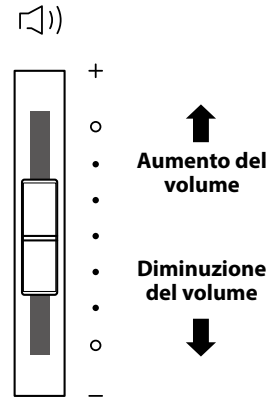

### ■ Usare le cuffie

Le cuffie stereo vengono collegate al pianoforte digitale CA59 utilizzando le prese collocate a sinistra sotto la tastiera. I connettori 1/4" e 1/8" sono in dotazione.

E' possibile collegare ed usare contemporaneamente due paia di cuffie.

Quando vengono collegate le cuffie, il suono non viene prodotto dagli altoparlanti. Inoltre, nella parte superiore del display appare l'icona delle cuffie.

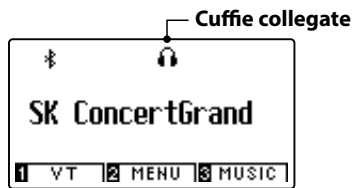
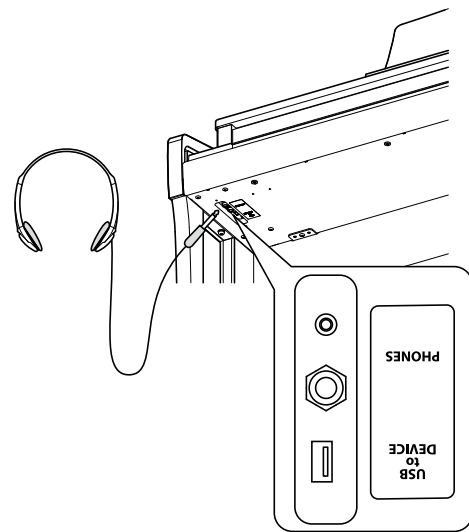

### ■ Fissare il gancio per le cuffie (opzionale)

Con il pianoforte digitale CA59 viene fornito in dotazione un gancio per le cuffie utile per appendere le stesse quando non si usano.

Fissare il gancio sotto la tastiera come illustrato nella figura.

\* Ulteriori informazioni sono disponibili nella sezione "Istruzioni di assemblaggio" a pag. 132.

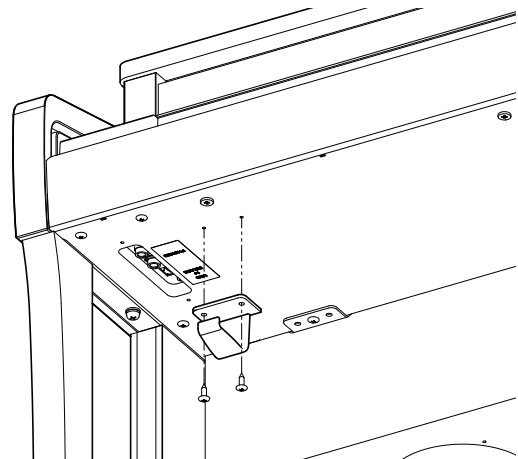



## 4 Pedali

Proprio come un pianoforte acustico, il pianoforte digitale CA59 dispone di 3 pedali: forte, tonale e piano.

### ■ Pedale del forte (Pedale destro)

Sostiene il suono, arricchendolo, anche dopo aver tolto le mani della tastiera ed è d'aiuto anche durante i passaggi "legato".

Questo pedale possiede la capacità di risposta al mezzo pedale.

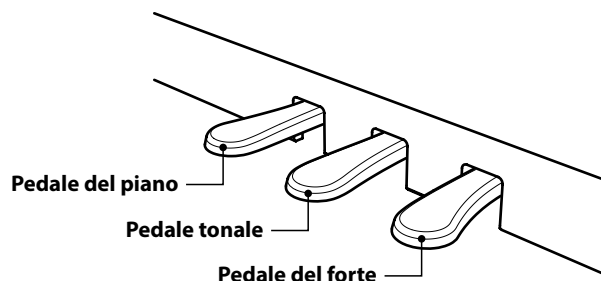

### ■ Pedale del piano (Pedale sinistro)

Premendo questo pedale il suono verrà smorzato.

Con il suono Jazz Organ selezionato, il pedale del piano viene usato per alternare la velocità della simulazione rotary da "Lento" a "Veloce".

### ■ Pedale tonale (Pedale centrale)

Premendo questo pedale dopo aver suonato e prima di aver rilasciato la tastiera, viene sostenuto solo il suono delle note suonate. Le note suonate dopo aver premuto il pedale tonale non verranno sostenute dopo il rilascio della tastiera.

### ■ Manopola pedaliera

Alla base della pedaliera vi è una manopola che opportunamente regolata dà stabilità allo strumento quando vengono pigiati i pedali.

Girare la manopola in senso anti-orario sino a quando non sia a perfetto contatto con il pavimento sostenendo in tal modo con fermezza i pedali. Per evitare danni alla pedaliera, la relativa manopola deve toccare perfettamente il pavimento.

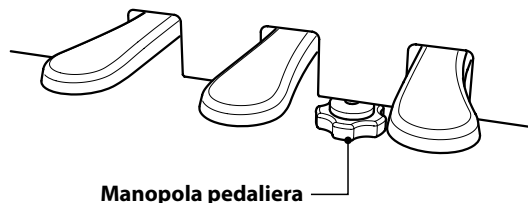

**In caso di movimentazione dello strumento, regolare o rimuovere sempre la manopola della pedaliera, quindi regolarla nuovamente quando lo strumento è posto nella sua nuova collocazione.**

### ■ Pulire i pedali

L'eventuale pulizia dei pedali deve avvenire con una spugnetta asciutta. Non usare solventi, abrasivi o lime per la pulizia dei pedali.

### ■ Sistema pedali Grand Feel

Il pianoforte digitale CA59 dispone del sistema pedali Grand Feel, che replica la pesatura dei pedali del forte, piano e tonale del pianoforte grancoda da concerto Shigeru Kawai EX.



# Selezione dei suoni

Il pianoforte digitale CA59 dispone di un'ampia selezione di realistici suoni di vari strumenti adattabili ai più svariati stili musicali. I suoni sono organizzati in otto categorie, con più suoni assegnati ad ogni pulsante di categoria. L'elenco completo dei suoni strumentali disponibili è consultabile a pag. 9 del manuale delle impostazioni MIDI.

Il suono "SK Concert Grand" viene automaticamente selezionato di default all'accensione dello strumento.

## ■ Selezionare un suono

Premere il pulsante SOUND desiderato.

L'indicatore LED del pulsante si accenderà ad indicare che è stata selezionata la categoria desiderata, e sul display LCD apparirà la relativa denominazione.

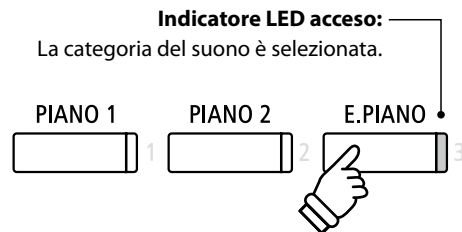
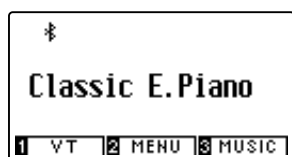

*Esempio:* Per selezionare la categoria E.PIANO premere il pulsante E.PIANO.

## ■ Variare il suono

Ad ogni pulsante di categoria sono assegnati più suoni.

Premere ripetutamente il pulsante della categoria selezionata per scorrere le diverse variazioni di suono.

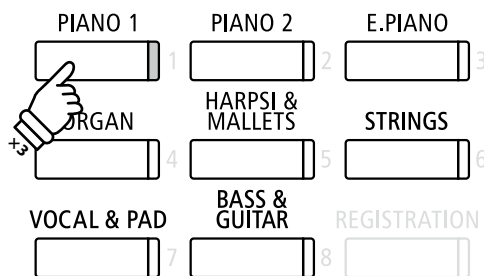
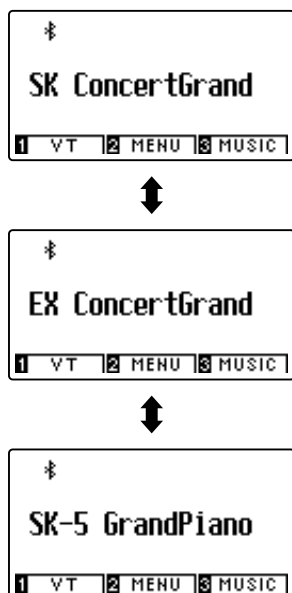

*Esempio:* Per selezionare il suono "SK-5 Grand Piano", premere tre volte il pulsante PIANO 1.

I pulsanti ◀ o ▶ possono essere utilizzati anche per selezionare i suoni e per scorrere le diverse variazioni di suono.



# Modalità Dual

La funzione Dual permette di sovrapporre due suoni per crearne uno più complesso.

Per esempio un suono di pianoforte con quello dei violini, oppure un organo di chiesa in combinazione con un coro, ecc.

## 1. Entrare in funzione Dual

Tenere premuto il pulsante SOUND per selezionare il suono principale, quindi premere un altro pulsante SOUND per selezionare il suono sovrapposto.

Gli indicatori LED di entrambi i pulsanti SOUND si accenderanno ad indicare che la funzione è in uso, e la denominazione dei suoni apparirà sul display LCD.

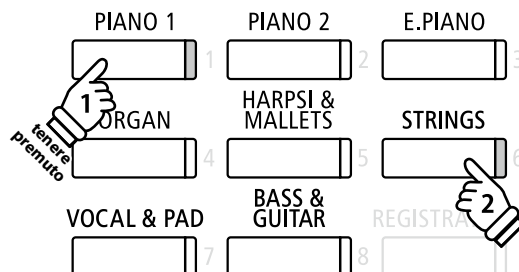
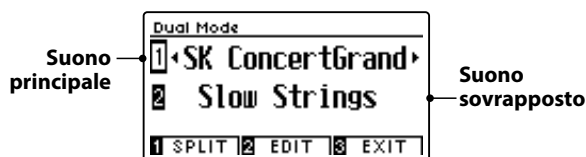

## 2a. Variare i suoni principale/sovrapposto: Metodo 1

Per selezionare una diversa variazione per il suono sovrapposto:

Tenere premuto il pulsante del suono principale, quindi premere ripetutamente il pulsante del suono sovrapposto per scorrere le diverse variazioni.



Per selezionare una diversa variazione per il suono principale:

Tenere premuto il pulsante del suono sovrapposto, quindi premere ripetutamente il pulsante del suono principale per scorrere le diverse variazioni.

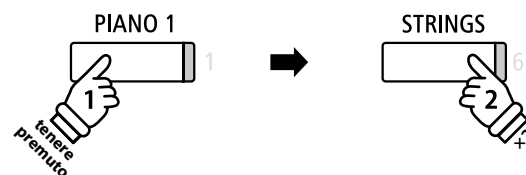

**Esempio:** Per variare il suono sovrapposto "Slow Strings" in "Warm Strings", tenere premuto il pulsante PIANO 1 e premere due volte il pulsante STRINGS.

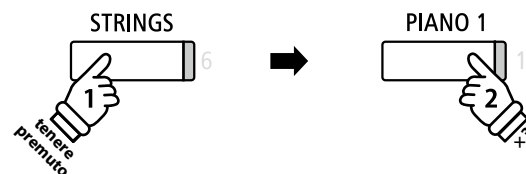

**Esempio:** Per variare il suono principale "SK Concert Grand" in "Mellow Grand" sound, tenere premuto il pulsante STRINGS e premere tre volte il pulsante PIANO 1.

## 2b. Variare i suoni principale/sovrapposto: Metodo 2

E' inoltre possibile variare il suono principale/sovrapposto senza tenere premuto alcun pulsante.

Premere i pulsanti ▼ o ▲ per posizionare il cursore di selezione sul suono principale o su quello sovrapposto.

Premere i pulsanti ◀ o ▶ per scorrere le diverse variazioni di suono.

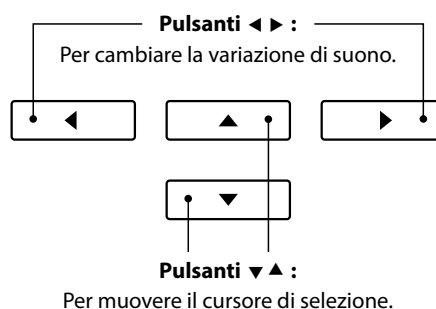

# Impostazioni Dual

Le impostazioni Dual consentono di regolare le caratteristiche del suono combinato.

## Impostazioni Dual

| Impostazione Dual  | Descrizione  | Impostazione predefinita |
|--------------------|--|--------------------------|
| Balance            | Regola il bilanciamento del volume tra il suono principale e quello sovrapposto.       | 9 - 9                    |
| Layer Octave Shift | Aumenta/diminuisce in ottave l'intonazione del suono sovrapposto.                      | 0                        |
| Dynamics           | Regola la sensibilità dinamica del suono sovrapposto in relazione a quello principale. | 10                       |

## Entrare nel menu delle impostazioni Dual

Quando la videata Dual Mode è presente sul display LCD:

Premere il pulsante 2) FUNCTION (EDIT).

Sul display LCD apparirà il menu delle impostazioni DUAL.

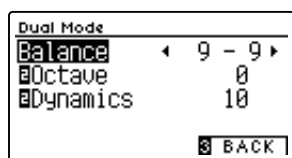
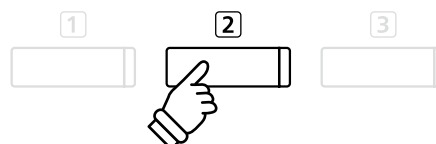

\* Il Dual preferito può essere archiviato in una memoria Registration per un comodo richiamo, o nella memoria Startup Setting per una selezione automatica alla riaccensione dello strumento. Ulteriori informazioni sono disponibili alle pagine 35 e 77.

## Regolare le impostazioni Dual

Dopo essere entrati nel menu delle impostazioni Dual:

Premere i pulsanti ▼ o ▲ per posizionare il cursore di selezione sull'impostazione desiderata.

Premere i pulsanti ◀ o ▶ per regolare l'impostazione selezionata.

\* Per riportare l'impostazione in uso al valore di fabbrica premere contemporaneamente i pulsanti ◀ e ▶.

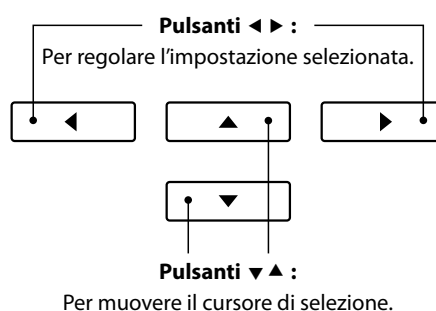

## Scorrere tra le modalità Dual, Split, e Four Hands

Quando Dual Mode è selezionato, premere il pulsante 1) FUNCTION per scorrere tra le modalità Dual, Split e Four Hands.



## Uscire dalle modalità Dual, Split, e Four Hands

Premere il pulsante 3) FUNCTION (EXIT) per uscire dalle modalità Dual, Split, e Four Hands.

# Modalità Split

La funzione Split divide la tastiera in due sezioni permettendo di suonare un suono diverso in ogni sezione. Per esempio, un suono basso nella sezione inferiore, e un suono di pianoforte nella sezione superiore.

## 1. Entrare in funzione Split

Dopo essere entrati in modalità Dual (pag. 20):

Premere il pulsante **1** FUNCTION (SPLIT).

Sul display LCD apparirà la videata Split Mode.

\* L'impostazione di fabbrica del punto di divisione è tra i tasti SI3 e DO4.

Sul display LCD appariranno i nomi della sezione superiore e di quella inferiore. L'indicatore LED della sezione superiore si accenderà, quello della sezione inferiore inizierà a lampeggiare.

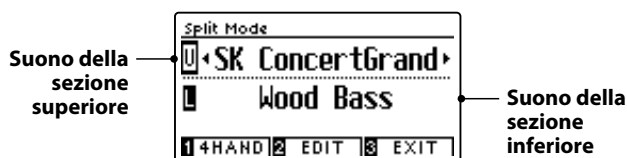

\* Per impostazione predefinita, la sezione inferiore sarà impostata sul suono "Wood Bass".

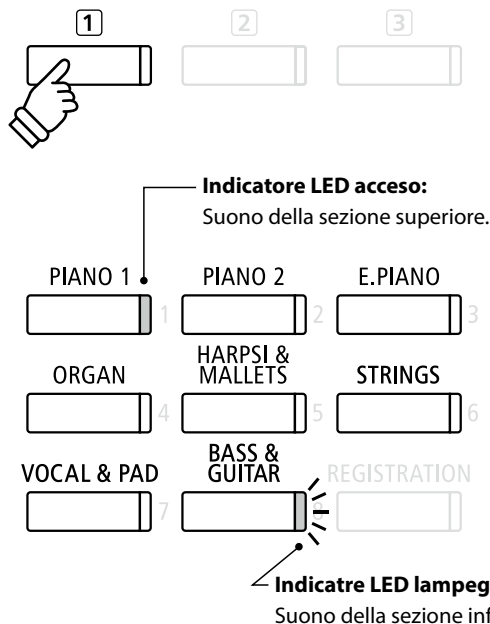

## 2a. Variare i suoni della sezione superiore/inferiore: Metodo 1

Per selezionare un suono diverso per la sezione superiore:

Premere il pulsante SOUND desiderato.

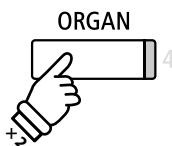

**Esempio:** Per selezionare il suono "Blues Organ" per la sezione superiore, premere due volte il pulsante ORGAN.

\* In modalità Split, le combinazioni di suono della sezione superiore/inferiore possono essere archiviate in una memoria registration per un comodo richiamo. Ulteriori informazioni sono disponibili a pag. 35.

Per selezionare un suono diverso per la sezione inferiore:

Premere il pulsante **1** FUNCTION (4HAND), quindi premere il pulsante SOUND desiderato.

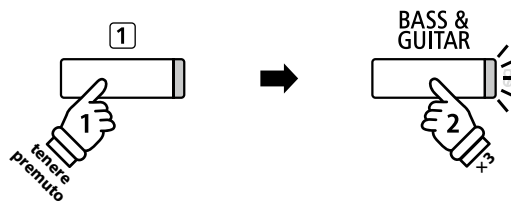

**Esempio:** Per selezionare il suono "W. Bass & Ride" per la sezione inferiore, tenere premuto il pulsante **1** FUNCTION, quindi premere tre volte il pulsante BASS.

## 2b. Variare i suoni della sezione superiore/inferiore: Metodo 2

E' inoltre possibile variare il suono della sezione superiore/inferiore senza tenere premuto alcun pulsante.

Premere i pulsanti **▼** o **▲** per posizionare il cursore di selezione sul suono della sezione superiore o su quello della sezione inferiore.

Premere i pulsanti **◀** o **▶** per scorrere le diverse variazioni di suono.

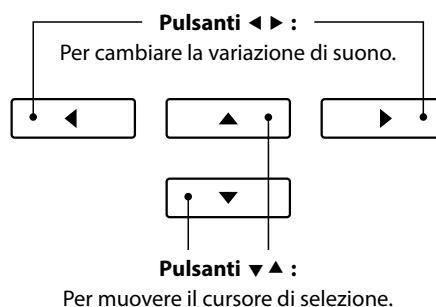

### 3. Variare il punto di divisione

Tenere premuto il pulsante 1 FUNCTION (4HAND), quindi premere il tasto desiderato per la suddivisione della tastiera.

Il nome del tasto premuto apparirà per un attimo sul display LCD, e diventerà il nuovo punto di divisione.

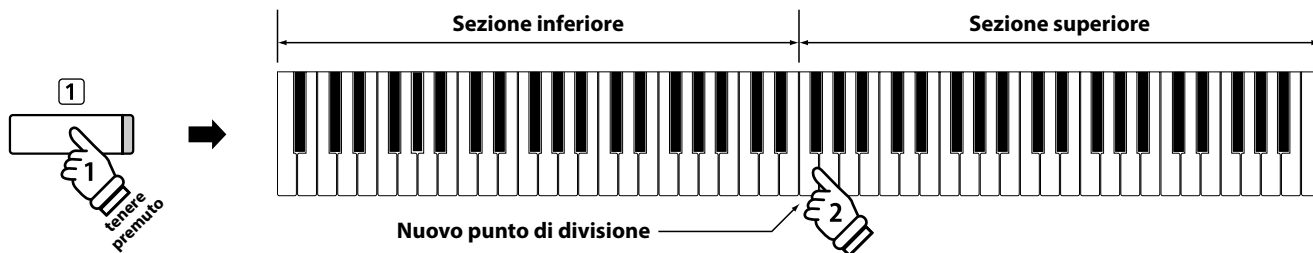
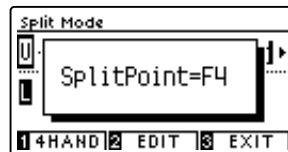

## Impostazioni Split

Il menu delle impostazioni Split consente di regolare le caratteristiche del suono e le operazioni in modalità Split.

### Impostazioni Split

| Impostazione Split | Descrizione  | Impostazione predefinita |
|--------------------|--|--------------------------|
| Balance            | Regola il bilanciamento del volume tra la sezione superiore e quella inferiore.    | 9 - 9                    |
| Lower Octave Shift | Aumenta/diminuisce in ottave l'intonazione della sezione inferiore.                | 0                        |
| Lower Pedal        | Abilita/disabilita il pedale del forte per il suono della sezione inferiore.       | Off                      |
| Split Point        | Determina il punto di divisione della tastiera tra sezione superiore ed inferiore. | C4                       |

### Entrare nel menu delle impostazioni Split

Quando sul display LCD è presente la videata Split Mode :

Premere il pulsante 2 FUNCTION (EDIT).

Sul display LCD apparirà il menu delle impostazioni Split.

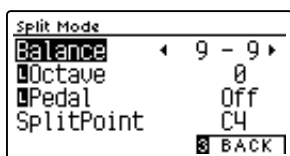
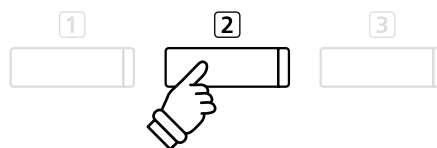

\* Lo preferito può essere archiviato in una memoria Registration per un comodo richiamo, o nella memoria Startup Setting per una selezione automatica alla riaccensione dello strumento. Ulteriori informazioni sono disponibili alle pagine 35 e 77.

### Regolare le impostazioni Split

Dopo essere entrati nel menu delle impostazioni Split:

Premere i pulsanti ▼ o ▲ per posizionare il cursore di selezione sull'impostazione desiderata.

Premere i pulsanti ◀ o ▶ per regolare l'impostazione selezionata.

\* Per riportare l'impostazione in uso al valore di fabbrica premere contemporaneamente i pulsanti ◀ e ▶.

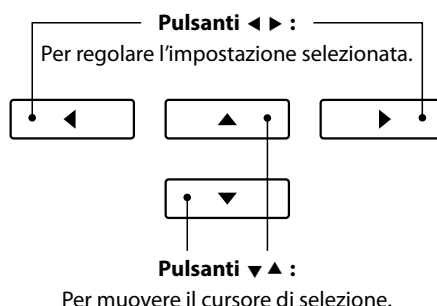

# Modalità A Quattro Mani (Four Hands Mode)

La funzione Quattro mani divide la tastiera in due sezioni in modo simile alla funzione Split. Con la funzione Quattro Mani attiva, l'ottava/punto di ogni sezione vengono automaticamente regolati per creare due strumenti di 44 note con lo stesso range di suono. Inoltre, il pedale del forte (destra) e il pedale del piano (sinistro) agiscono come pedali del forte indipendenti rispettivamente per le sezioni superiore ed inferiore, consentendo in tal modo a due persone di suonare in duo utilizzando un unico strumento.

## 1. Entrare in funzione Quattro mani

Dopo essere entrati in modalità Dual (pag. 20):

Premere una volta il pulsante 1 FUNCTION (SPLIT) per entrare in modalità Split, quindi premere ancora il pulsante 1 FUNCTION (4HAND) per selezionare la funzione Quattro mani.

\* Il valore di default del punto di divisione è impostato tra i tasti MI4 e FA4.

Sul display LCD appariranno la videata Four Hands Mode e il nome dei suoni della sezione destra/sinistra.

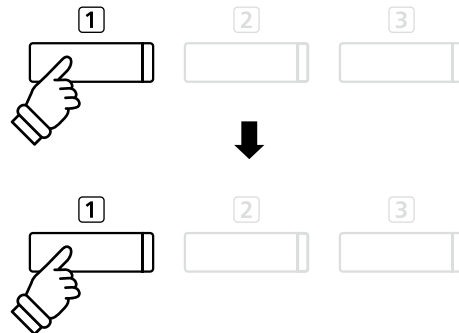
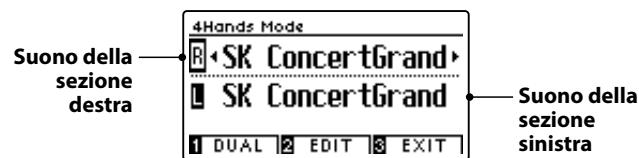

\* Per impostazione predefinita, le sezioni destra e sinistra saranno impostate sul suono "SK Concert Grand".

## 2a. Variare i suoni della sezione destra/sinistra: Metodo 1

Per selezionare un suono diverso per la sezione destra:

Premere il pulsante SOUND desiderato.



**Esempio:** Per selezionare il suono "Classic E.Piano" per la sezione destra, premere il pulsante E.PIANO.

\* Le combinazioni preferite di suono per la sezione destra e sinistra possono essere archiviate in una memoria registration per un comodo richiamo. Ulteriori informazioni sono disponibili a pag. 35.

Per selezionare un suono diverso per la sezione sinistra:

Tenere premuto il pulsante 1 FUNCTION (DUAL) quindi premere il pulsante SOUND desiderato.

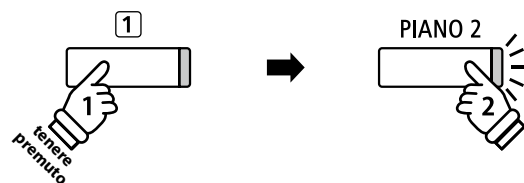

**Esempio:** Per selezionare il suono "Upright Piano" per la sezione sinistra, tenere premuto il pulsante 1 FUNCTION, quindi premere il pulsante PIANO 2.

## 2b. Variare i suoni della sezione destra/sinistra: Metodo 2

E' inoltre possibile variare il suono della sezione destra/sinistra senza tenere premuto alcun pulsante.

Premere i pulsanti ▼ o ▲ per posizionare il cursore di selezione sul suono della sezione destra o su quello della sezione sinistra.

Premere i pulsanti ◀ o ▶ per scorrere le diverse variazioni di suono.

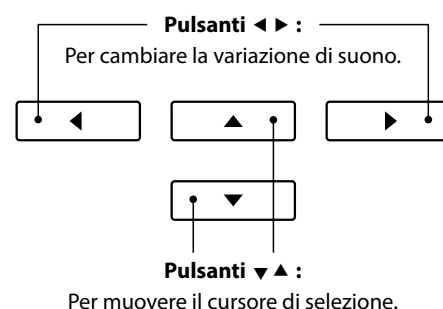



### 3. Variare il punto di divisione della funzione Quattro mani

Tenere premuto il pulsante **1** FUNCTION (DUAL), quindi premere il tasto desiderato per la suddivisione della tastiera.

Il nome del tasto premuto apparirà per un attimo sul display LCD, e diventerà il nuovo punto di divisione.

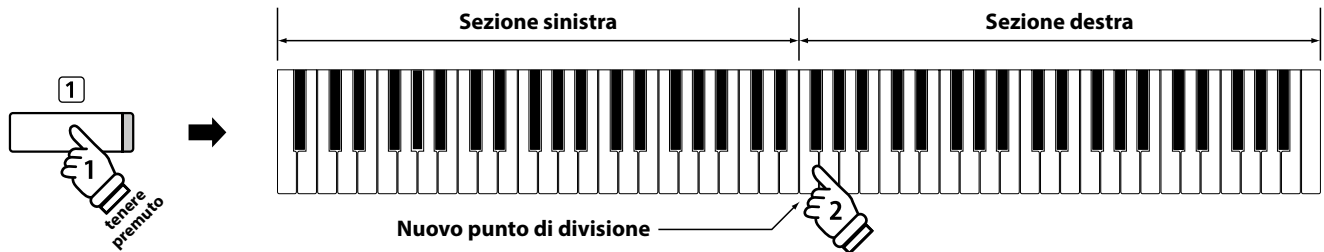
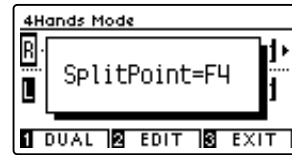

## Impostazione Quattro mani

Il menu delle impostazioni della funzione Quattro mani permette di regolarne le caratteristiche.

### ■ Impostazioni Quattro mani

| Impostazione Quattro mani | Descrizione   | Impostazione predefinita |
|---------------------------|---|--------------------------|
| Balance                   | Regola il bilanciamento del volume tra la sezione destra e quella sinistra.   | 9 - 9                    |
| Right Octave Shift        | Aumenta/diminuisce in ottave l'intonazione della sezione destra.              | - 2                      |
| Left Octave Shift         | Aumenta/diminuisce in ottave l'intonazione della sezione sinistra.            | + 2                      |
| Split Point               | Determina il punto di divisione della tastiera tra sezione sinistra e destra. | F4                       |

### ■ Entrare nel menu impostazioni Quattro mani

Quando sul display LCD è presente la videata Four Hands Mode :

Premere il pulsante **2** FUNCTION (EDIT).

Sul display LCD apparirà il menu delle impostazioni Four Hands Mode.

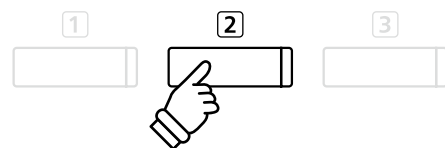
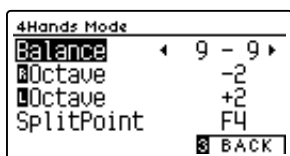

\* Le variazioni apportate alle impostazioni della funzione Quattro mani non influiranno sulle impostazioni Split, e vice versa.

\* Il Quattro Mani preferito può essere archiviato in una memoria Registration per un comodo richiamo, o nella memoria Startup Setting per una selezione automatica alla riaccensione dello strumento. Ulteriori informazioni sono disponibili alle pagine 35 e 77.

### ■ Regolare le impostazioni Quattro mani

Dopo essere entrati nel menu delle impostazioni Quattro mani:

Premere i pulsanti **▼** o **▲** per posizionare il cursore di selezione sull'impostazione desiderata.

Premere i pulsanti **◀** o **▶** per regolare l'impostazione selezionata.

\* Per riportare l'impostazione in uso al valore di fabbrica premere contemporaneamente i pulsanti **◀** e **▶**.

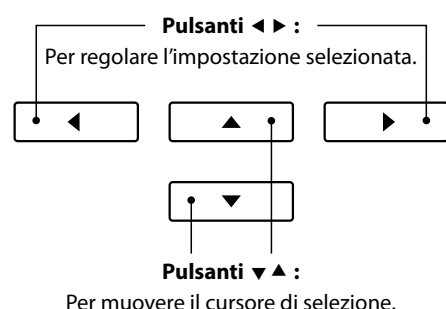

# Riverbero (Reverb)

Il Riverbero aggiunge risonanza al suono simulando l'ambientazione di uno studio, palcoscenico o sala da concerto. Alcuni suoni, quali il pianoforte acustico, attiva automaticamente il riverbero al fine di migliorarne il realismo acustico. Il pianoforte digitale CA59 dispone di sei diversi tipi di riverbero.

## Tipi di riverbero

| Tipo di riverbero | Descrizione  |
|-------------------|--|
| Room              | Simula l'ambientazione di una piccola sala prove.        |
| Lounge            | Simula l'ambientazione di una sala per pianoforte.       |
| Small Hall        | Simula l'ambientazione di una piccola sala da concerto.  |
| Concert Hall      | Simula l'ambientazione di una sala da concerto o teatro. |
| Live Hall         | Simula l'ambientazione tipica dei concerti dal vivo.     |
| Cathedral         | Simula l'ambientazione di una grande cattedrale.         |

## 1. Attivare/disattivare il riverbero

Premere il pulsante REVERB per attivare/disattivare il riverbero.

L'indicatore LED del pulsante REVERB si accenderà ad indicare che la funzione è in uso e il suo stato apparirà brevemente sul display LCD.

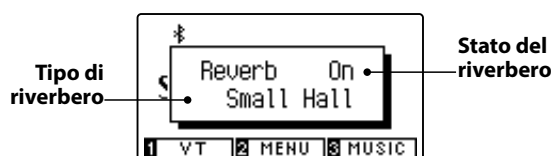
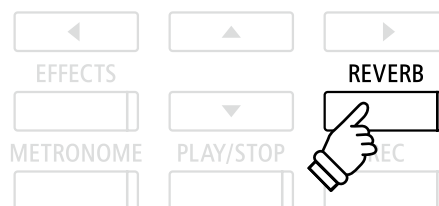

## Impostazioni riverbero

Le impostazioni Reverb consente di regolare il tipo e le caratteristiche del riverbero.

## Impostazioni riverbero

| Impostazione di riverbero | Descrizione   | Range |
|---------------------------|---|-------|
| Type (Tipo)               | Cambia il tipo di ambientazione.  | -     |
| Depth (Profondità)        | Regola la profondità dell'ambientazione (valore di riverbero da applicare). | 1~10  |
| Time (Durata)             | Regola la lunghezza/velocità di decadimento del riverbero.                  | 1~10  |

## ■ Entrare nel menu delle impostazioni riverbero

Tenere premuto il pulsante REVERB.

Il menu delle impostazioni di riverbero apparirà sul display LCD.

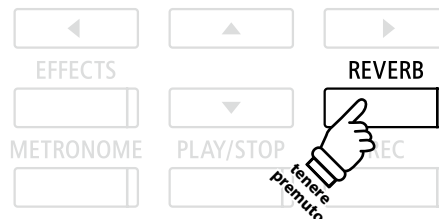
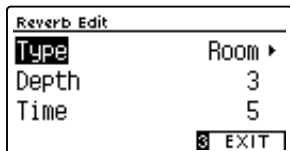

## ■ Regolare le impostazioni di riverbero

Dopo essere entrati nel menu impostazioni riverbero:

Premere i pulsanti ▼ o ▲ per posizionare il cursore di selezione sull'impostazione desiderata.

Premere i pulsanti ◀ o ▶ per regolare l'impostazione selezionata.

\* Per riportare l'impostazione in uso al valore di fabbrica premere contemporaneamente i pulsanti ◀ e ▶.

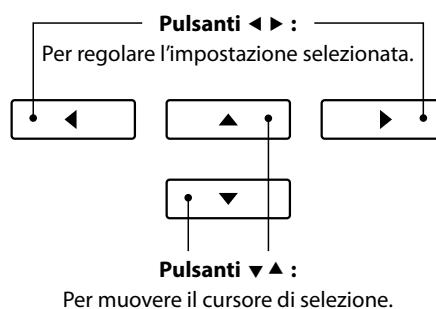

## ■ Uscire dal menu impostazioni riverbero

Premere il pulsante [3] FUNCTION (EXIT) per uscire dal menu impostazioni riverbero.

\* Le impostazioni di riverbero sono indipendenti per ogni variazione di suono.

\* Ogni variazione apportata al tipo di riverbero, impostazioni, o stato di attivo/disattivo resteranno sino allo spegnimento dello strumento.

\* Il riverbero preferito può essere archiviato in una memoria Registration per un comodo richiamo, o nella memoria Startup Setting per una selezione automatica alla riaccensione dello strumento. Ulteriori informazioni sono disponibili alle pagine 35 e 77.



# Effetti (Effects)

Oltre al riverbero, è possibile applicare al suono selezionato vari altri effetti, cambiando il carattere timbrico e la sensazione dello strumento. Così come per il riverbero, alcuni tipi di suono attivano automaticamente degli effetti al fine di migliorare la qualità timbrica. Il pianoforte digitale CA59 dispone di 19 diversi tipi di effetto, con 2 combinazioni di effetti, e ulteriori 3 effetti amplificati.

## Tipi di effetti

| Tipo di effetto         | Descrizione  |
|-------------------------|--|
| Mono Delay              | Aggiunge un effetto eco al suono, attraverso entrambi gli altoparlanti.  |
| Ping Delay              | Aggiunge un effetto eco a "ping pong" al suono, dando l'impressione che rimbalzi da sinistra a destra.   |
| Triple Delay            | Simile per principio a Ping Delay, ma con un'ulteriore eco centrale.   |
| Chorus                  | Sovrappone al suono originale, per arricchirlo, una versione leggermente discordante.  |
| Classic Chorus          | Simile per principio al Tremolo, ma destinato ai suoni di pianoforte elettrico d'epoca.  |
| Ensemble                | Aggiunge un chorus tre-fasi al suono, dandogli ulteriore ricchezza.  |
| Tremolo                 | Varia continuamente il volume a una velocità costante, aggiungendo vibrato al suono.   |
| Classic Tremolo         | Simile per principio al Tremolo, ma destinato ai suoni di pianoforte elettrico d'epoca.  |
| Vibrato Tremolo         | Simile per principio al Tremolo ma con un ulteriore effetto Vibrato.   |
| Auto Pan                | Alterna l'uscita audio da sinistra a destra attraverso il campo stereo usando una sinusoide.   |
| Classic Auto Pan        | Simile per principio al Tremolo, ma destinato ai suoni di pianoforte elettrico d'epoca.  |
| Phaser                  | Applica una variazione ciclica al suono, dando l'impressione che il suono si muova.  |
| Classic Phaser          | Simile per principio al Phaser, ma previsto per i suoni di pianoforte elettrico vintage.   |
| Rotary (1~6)            | Simula il suono di un altoparlante rotary comunemente usato con gli organi elettronici d'epoca. Ci sono tre diversi livelli di overdrive, con e senza effetto Chorus.<br>* Il pedale del piano può essere usato per alternare la velocità della simulazione rotary tra "Lenta" e "Veloce". |
| Combinazioni di Effetti | Differenti combinazioni dei suddetti effetti, applicati simultaneamente.<br>* Combinazione dei tipi di effetto: Phaser+Chorus, Phaser+AutoPan  |
| Effetti amplificati     | Una selezione tra gli effetti sopra indicati con l'applicazione di un effetto di altoparlante di pianoforte elettrico d'epoca.<br>* Amplifica gli effetti : Tremolo+Amp, Auto Pan+Amp, Phaser+Amp  |

## 1. Attivare/disattivare gli effetti

Premere il pulsante EFFECTS per attivare/disattivare gli effetti.

L'indicatore LED del pulsante EFFECTS si accenderà ad indicare quando l'effetto è in uso e il suo stato apparirà brevemente sul display LCD.

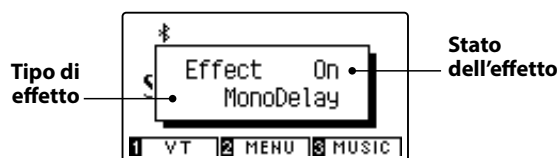

## Impostazioni effetto

| Tipo di effetto                        | Impostazione di effetto | Descrizione                                    |
|--|-------------------------|--|
| Mono Delay / Ping Delay / Triple Delay | Dry / Wet               | Regola l'intensità del ritardo.                |
|  | Time                    | Regola l'intervallo di tempo tra ogni ritardo. |
| Chorus / Ensemble                      | Dry / Wet               | Regola l'intensità del chorus.                 |
|  | Speed                   | Regola la velocità del chorus.                 |

## ■ Impostazioni effetto (cont.)

| Tipo di effetto                               | Impostazione di effetto | Descrizione   |
|---|-------------------------|---|
| Classic Chorus                                | Mono / Stereo           | Alterna tra un effetto Mono o Stereo.                   |
|   | Speed                   | Regola la velocità del chorus.                          |
| Tremolo / Classic Tremolo / Vibrato Tremolo   | Dry / Wet               | Regola l'intensità del tremolo.                         |
|   | Speed                   | Regola la velocità del tremolo.                         |
| Auto Pan / Classic Auto Pan                   | Dry / Wet               | Regola l'intensità del pan.                             |
|   | Speed                   | Regola la velocità del pan.                             |
| Phaser / Classic Phaser                       | Dry / Wet               | Regola l'intensità del phaser.                          |
|   | Speed                   | Regola la velocità del phaser.                          |
| Rotary  | Accel. Speed            | Regola la velocità di accelerazione tra lento e veloce. |
|   | Rotary Speed            | Regola la velocità dell'altoparlante rotary.            |
| Combinazioni di Effetti / Effetti amplificati | Dry / Wet               | Regola l'intensità degli effetti.                       |
|   | Speed                   | Regola la velocità degli effetti.                       |

## ■ Entrare nel menu delle impostazioni effetti

Tenere premuto il pulsante EFFECTS.

Sul display LCD apparirà il menu impostazioni effetti.

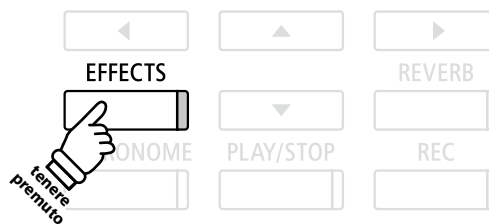
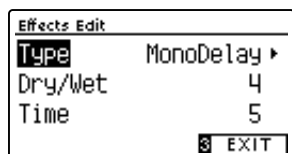

## ■ Regolare le impostazioni effetti

Dopo essere entrati nel menu impostazioni effetti:

Premere i pulsanti ▼ o ▲ per posizionare il cursore di selezione sull'impostazione desiderata.

Premere i pulsanti ◀ o ▶ per regolare l'impostazione selezionata.

\* Per riportare l'impostazione in uso al valore di fabbrica premere contemporaneamente i pulsanti ◀ e ▶.

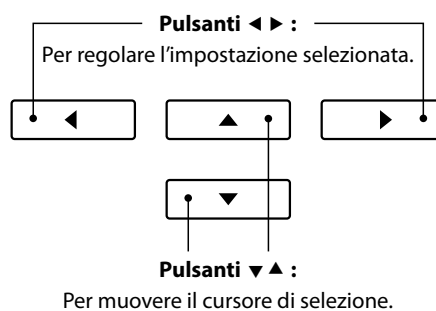

## ■ Uscire dal menu impostazione effetti

Premere il pulsante [3] FUNCTION (EXIT) per uscire dal menu impostazioni effetti.

\* Le impostazioni degli effetti sono indipendenti per ogni variazione di suono.

\* Tutte le variazioni apportate al tipo di effetti, impostazioni, stato on/off rimarranno sino allo spegnimento dello strumento.

\* Gli effetti preferiti possono essere archiviati in una memoria Registration per un comodo richiamo, o nella memoria Startup Setting per una selezione automatica alla riaccensione dello strumento. Ulteriori informazioni sono disponibili alle pagine 35 e 77.



# Virtual Technician

Oltre che con le funzioni riverbero ed effetti, il carattere generale dei suoni di pianoforte acustico di CA59 può essere sensibilmente regolato tramite le impostazioni di Virtual Technician. I metodi per l'uso di Virtual Technician sono due: Smart Mode e Advanced Mode.

## 1 Modalità Smart

In questa modalità, Virtual Technician esegue intelligentemente una serie di regolazioni, basate su dieci attributi preset quali "Soft" o "Strong", "Brilliant" o "Dark". E' una modalità raccomandata a quei musicisti che desiderano fruire delle diverse caratteristiche del suono di pianoforte, senza approfondire i parametri individuali della modalità Advanced Mode.

### 1. Entrare in Smart Mode di Virtual Technician

Mentre sul display LCD viene visualizzata la schermata normale:

Premere il pulsante ① FUNCTION (VT).

Sul display LCD apparirà il menu Virtual Technician e la modalità Smart verrà selezionata automaticamente.

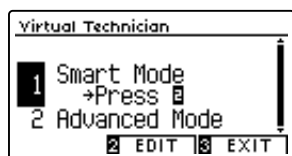

Premere il pulsante ② FUNCTION (EDIT).

Sul display LCD apparirà l'elenco dei preset della modalità Smart.

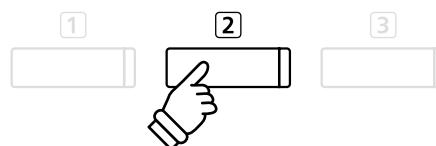

\* La modalità Smart verrà disabilitata per impostazione predefinita ("Off" preset). Una volta disabilitata, sarà possibile utilizzare i parametri della modalità Advanced di Virtual Technician.

### 2. Selezionare i preset di Virtual Technician

Mentre sul display LCD appare la videata dei preset di Smart Mode:

Premere i pulsanti ◀ o ▶ per selezionare il preset di Smart Mode.

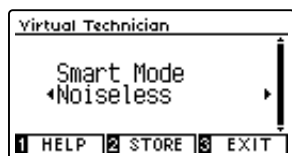

Le regolazioni Virtual Technician saranno immediatamente applicate al suono selezionato.

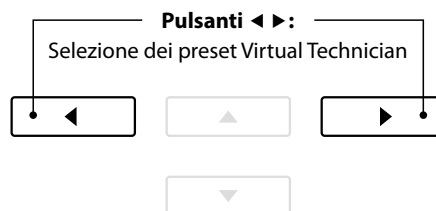

\* I preset di Smart Mode sono indipendenti per ogni variazione di suono.

\* Il preset di Smart Mode selezione verrà utilizzato per la variazione di suono in uso sino allo spegnimento dello strumento. E' comunque possibile archiviare il preset Smart Mode in un suono. Per ulteriori informazioni, fare riferimento alle istruzioni contenute nella pagina seguente.

## ■ Visualizzazione della schermata di aiuto di Virtual Technician

Premere il pulsante ① FUNCTION (HELP).

Sul display LCD apparirà una breve spiegazione del preset Virtual Technician selezionato in quel momento.

Se necessario, premere i pulsanti ▼ o ▲ per scorrere le varie spiegazioni.



Premere il pulsante ③ FUNCTION (BACK) per tornare alla schermata dei preset Virtual Technician.

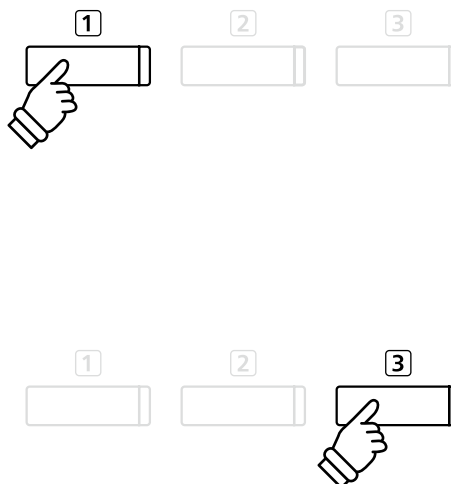

## ■ Archiviazione del preset di Virtual Technician nel suono selezionato

Dopo aver selezionato il preset di Smart Mode :

Premere il pulsante ② FUNCTION (STORE).

Il preset selezionato di Smart Mode verrà salvato nella variazione di suono in uso, e un messaggio di richiesta conferma apparirà sul display LCD.



\* Il preset Smart Mode archiviato verrà mantenuto anche dopo lo spegnimento dello strumento, e verrà utilizzato automaticamente ad ogni selezione di quella variazione di suono.

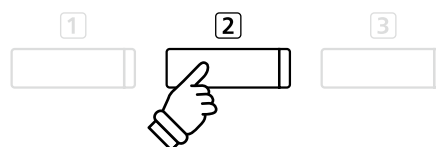

# 2 Modalità Advanced

In questa modalità, il pianista ha il totale controllo su ogni qualsiasi aspetto della configurazione dello strumento, con la possibilità di effettuare precise regolazioni sulla durezza dei martelli, regolazione della meccanica, dimensione mobile, e diverse altre caratteristiche acustiche.

E' una modalità raccomandata a quei musicisti che desiderano fruire di un'accordatura fine e di ogni dettaglio del suono di pianoforte per adattarli al proprio gusto personale.

\* Ulteriori informazioni sui parametri individuali di Virtual Technician, sono disponibili a pag. 81.

## ■ Entrare in Advanced Mode di Virtual Technician

Mentre sul display è visualizzata la schermata normale:

Premere e tenere premuto il pulsante ① FUNCTION (VT).

Sul display LCD apparirà il menu delle impostazioni Virtual Technician, che permette di regolare i parametri in modalità Advanced.

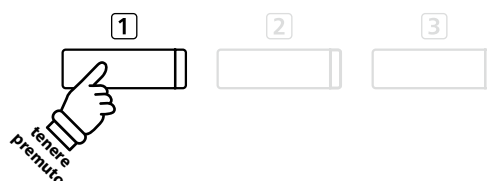

\* E' possibile accedere a Advanced Mode anche attraverso il menu Virtual Technician o selezionando Virtual Tech. nei menu delle funzioni.

\* E' inoltre possibile regolare un preset Smart Mode selezionandolo, e poi entrando in Advanced Mode. Le regolazioni non possono essere archiviate nell'elenco preset di Smart Mode.

# Metronomo / Ritmi batteria

La funzione Metronomo è un valido aiuto per i principianti che possono esercitarsi a suonare con un tempo corretto ed un ritmo costante. Oltre ai normali battiti del metronomo, il pianoforte digitale CA59 dispone anche di una varietà di ritmi di batteria per accompagnare la maggior parte di stili e generi musicali.

Un elenco completo dei ritmi di batteria disponibili, è consultabile a pag. 144.

## ■ Attivare/Disattivare il metronomo

Premere il pulsante METRONOME.

L'indicatore LED del pulsante METRONOME si accenderà ad indicare che la funzione è attiva, e inizierà a segnare il tempo con un battito 4/4.

Sul display LCD verranno visualizzati il tempo in battiti per minuto (BPM) e battiti della battuta introduttiva.



Premere ancora il pulsante METRONOME per fermare il metronomo. L'indicatore LED del pulsante METRONOME si spegnerà.



## Impostazioni Metronomo

Le impostazioni del metronomo consentono di regolare il tempo, battito e volume del metronomo.

### ■ Impostazioni Metronomo

| Impostazioni metronomo | Descrizione   | Range      |
|------------------------|---|------------|
| Tempo                  | Regola il tempo del battito /ritmi di batteria del metronomo in battiti per minuto (BPM).   | 10~400 bpm |
| Beat                   | Varia il battito (indicazione del tempo)/ritmi di batteria del metronomo.<br>* Sono disponibili dieci diverse indicazioni del tempo: 1/4, 2/4, 3/4, 4/4, 5/4, 3/8, 6/8, 7/8, 9/8, e 12/8. | -          |
| Volume                 | Regola il volume del battito /ritmi di batteria del metronomo.  | 1~10       |

### ■ Entrare nel menu impostazioni del metronomo

Tenere premuto il pulsante METRONOME.

Sul display LCD apparirà il menu delle impostazioni del metronomo.

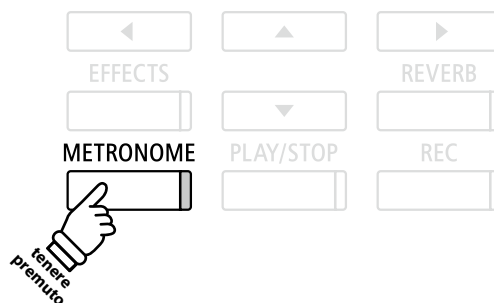
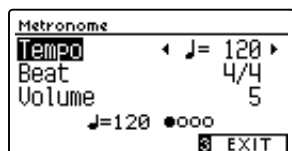



## Regolare le impostazioni del metronomo

Dopo essere entrati nel menu delle impostazioni del metronomo:

Premere i pulsanti ▼ o ▲ per posizionare il cursore di selezione sull'impostazione desiderata.

Premere i pulsanti ◀ o ▶ per regolare l'impostazione selezionata.

\* Per riportare l'impostazione in uso al valore di fabbrica premere contemporaneamente i pulsanti ◀ e ▶.

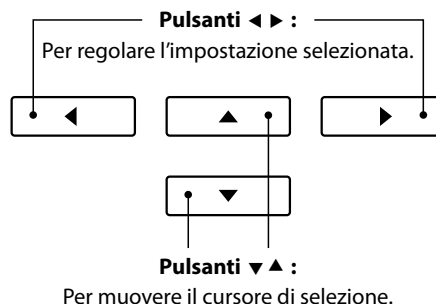

## Ritmi di batteria

In alternativa al semplice conteggio del metronomo è anche possibile selezionare un modello di batteria con sino a 100 diversi stili di ritmo.

Entrare nel menu delle impostazioni del metronomo e selezionare l'impostazione Beat. Premere i pulsanti ◀ o ▶ per scorrere i battiti disponibili sino al raggiungimento del ritmo di batteria "8 Beat 1".

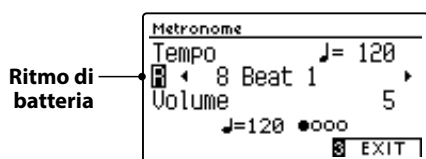

Continuare a premere i pulsanti ◀ o ▶ per selezionare il ritmo di batteria desiderato.

\* L'elenco completo dei ritmi di batteria disponibili è consultabile a pag. 144.

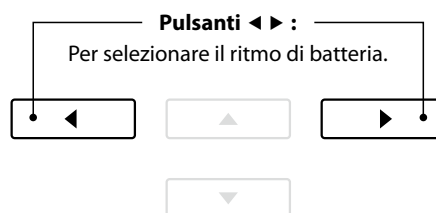

## Uscire dal menu delle impostazioni del metronomo

Premere il pulsante [EXIT] FUNCTION (EXIT) per uscire dal menu delle impostazioni del metronomo.

\* Le variazioni apportate alle impostazioni del tempo, battito o volume del metronomo rimarranno sino allo spegnimento dello strumento.

\* Il metronomo preferito può essere archiviato in una memoria Registration per un comodo richiamo, o nella memoria Startup Setting per una selezione automatica alla riaccensione dello strumento. Ulteriori informazioni sono disponibili alle pagine 35 e 77.



## Registrare con il metronomo

E' anche possibile registrare un brano con il metronomo attivato. Ciò è molto utile quando si registrano le parti separatamente, o se si desidera tenere un tempo corretto durante i passaggi più complessi. Durante la riproduzione del brano il tipico "click" del metronomo non si sentirà.

\* Ulteriori informazioni sulla funzione registratore sono disponibili a pag. 50.

# Memorie Registration

La funzione Registration permette di archiviare le configurazioni d'uso corrente (selezione dei suoni, punto di divisione, impostazioni del riverbero e degli effetti e altre opzioni di pannello) in una memoria e di richiamarle comodamente con il semplice tocco di un pulsante. Sono disponibili due banche ("A" e "B") per ogni pulsante registration che consentono di archiviare sino a 16 differenti memorie registration.

Le registrations possono anche essere caricate/salvate su un dispositivo di memoria USB. Ulteriori informazioni sono disponibili alle pagine 117/122.

## ■ Funzioni e impostazioni archiviate nelle memorie Registration

| Generale   | Impostazioni                                 |
|--|--|
| Suono selezionato (compreso il suono principale di ogni categoria) | Impostazioni base (esistono delle eccezioni) |
| Dual / Split / Quattro mani (comprese le impostazioni)             | Impostazioni Virtual Technician              |
| Riverbero, Effetti (tipo, impostazioni)                            | Impostazioni MIDI                            |
| Metronomo (Battito, Tempo, Volume)                                 |  |

\* Le variazioni apportate all'impostazione di autospegnimento verranno archiviate automaticamente nella memoria personalizzata.  
\* L'elenco completo delle impostazioni archiviabili nelle memorie Registration è consultabile alle pagine 141~142.

## 1 Selezionare una memoria Registration

### ■ Entrare in Registration

Premere il pulsante REGISTRATION.

L'indicatore LED del pulsante REGISTRATION si accenderà a conferma che la funzione registration è in uso.



### ■ Selezionare una memoria Registration

Mentre si sta utilizzando la funzione registration :

Premere il pulsante 1 FUNCTION per passare dalla banca "A" alla "B" della memoria registration.

Premere il pulsante SOUND per selezionare la memoria registration desiderata.

Sul display LCD apparirà il nome della memoria registration selezionata.

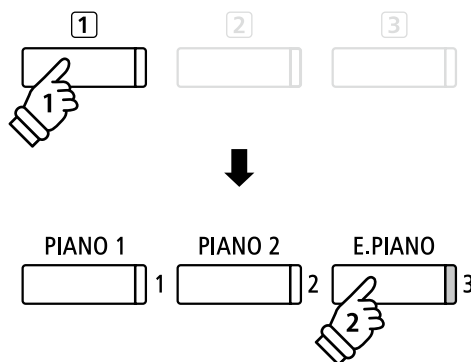
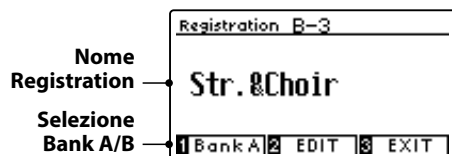

**Esempio:** Per selezionare la memoria registration B-3 (mentre è selezionata la banca "A"), premere il pulsante 1 FUNCTION, quindi premere il pulsante E.PIANO (memoria 3).

### ■ Uscire da Registration

Premere il pulsante REGISTRATION.

L'indicatore LED del pulsante REGISTRATION si spegnerà, e il pulsante di pannello tornerà alle normali operazioni.



## 2 Archiviare in una memoria Registration

### 1. Entrare in modalità archiviazione Registration

Mentre sul display LCD è visualizzata la schermata normale:

Tenere premuto il pulsante REGISTRATION.

I pulsanti della memoria registration (SOUND) inizieranno a lampeggiare.



### 2. Selezionare la memoria Registration

Premere i pulsanti 1 o 2 FUNCTION per selezionare la banca "A" o "B" della memoria registration, quindi premere un pulsante della memoria registration (SOUND).



Sul display LCD apparirà la videata del nome della Registration.

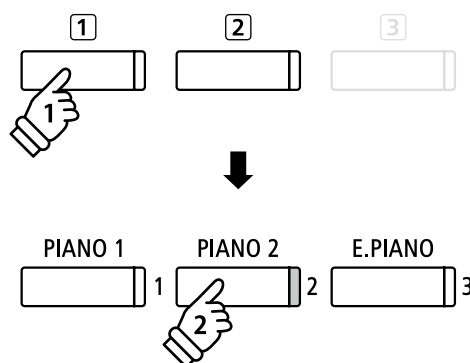

*Esempio:* Per archiviare il setup in uso dello strumento nella memoria A-2, premere il pulsante 1 FUNCTION, quindi premere il pulsante PIANO 2 (memoria 2).

### 3. Denominare la memoria registration

Inserire un nome per la memoria registration premendo i pulsanti ▼ o ▲ per scorrere i caratteri alfanumerici, e i pulsanti ◀ o ▶ per muovere il cursore.

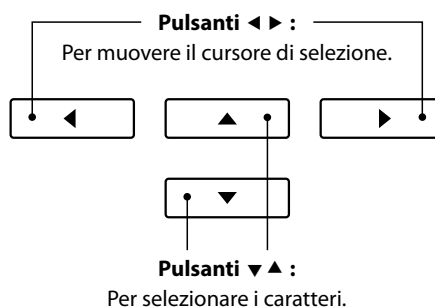

### 4. Archiviare la registration in una memoria

Premere il pulsante 2 FUNCTION (STORE) per confermare l'archiviazione, o 3 FUNCTION (EXIT) per annullarla.

Una volta archiviata si sentirà un "beep" e sul display LCD apparirà un breve messaggio di conferma.



Il setup in uso dello strumento verrà archiviato nella memoria registration selezionata con il suo specifico nome.

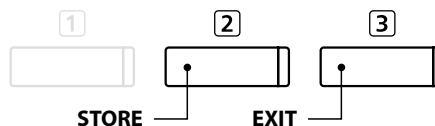

\* La registration archiviata rimarrà in memoria anche dopo lo spegnimento dello strumento, o nel caso che il cavo di alimentazione venga scollegato dalla presa a muro.

## 3 Menu Edit di Registration

Questo menu consente di aprire la registration selezionata in modalità normale (per apportare regolazioni, o semplicemente per controllare quale suono è in uso ecc.) o di salvarla su una memoria USB.

### ■ Entrare nel menu Registration Edit

Quando la funzione registration è in uso:

Premere il pulsante 2) FUNCTION (EDIT).

Sul display LCD apparirà il menu Registration Edit.

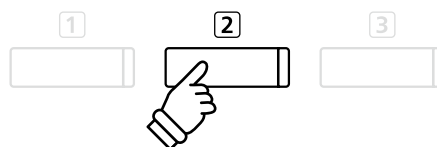

### ■ Aprire la Registration

Premere i pulsanti ▼ o ▲ per selezionare la funzione Open Registration, quindi premere il pulsante 2) FUNCTION (OK).

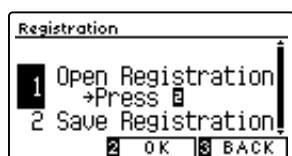

La memoria registration selezionata al momento verrà aperta in modalità normale permettendo di apportare ulteriori cambiamenti o regolazioni.



#### Pulsanti ▼ ▲ :

Per muovere il cursore di selezione.

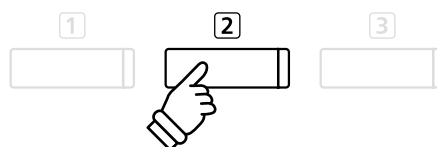
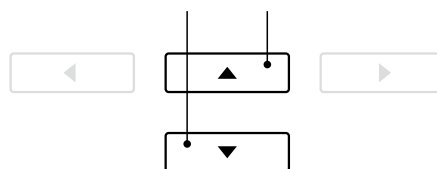

\* Ulteriori informazioni sulla memorizzazione della registration regolata sono disponibili a pag. 35.

### ■ Salvare la memoria Registration in uso su USB

Premere i pulsanti ▼ o ▲ per selezionare la funzione Save Registration, quindi premere il pulsante 2) FUNCTION (OK).

Sul display LCD apparirà la funzione Save Regist Single del menu USB unitamente alla registration selezionata in quel momento.



\* Fare riferimento alle istruzioni Save Registration Single a 122.

#### Pulsanti ▼ ▲ :

Per muovere il cursore di selezione.

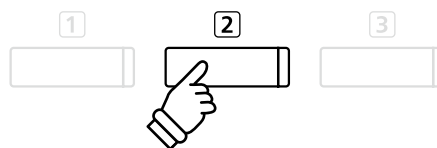
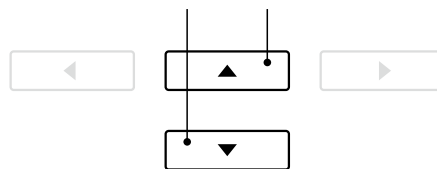

### ■ Ripristinare tutte le memorie Registration

Tenere premuti i pulsanti REGISTRATION e REC, quindi spegnere lo strumento. Tutte le registrations torneranno alle impostazioni di fabbrica.

# Panel Lock (Blocco del pannello)

Questa funzione consente di bloccare temporaneamente i pulsanti del pannello in modo da evitare di variare accidentalmente i suoni e le altre impostazioni. Inoltre può essere molto utile anche per gli insegnanti di pianoforte in quanto evita che gli studenti si distraggano cambiando i suoni ecc.

## 1. Attivare il blocco del pannello

Mentre sul display LCD appare la videata delle normali operazioni:

Premere contemporaneamente i pulsanti ▼ e ▲.

Sul display LCD apparirà la videata Panel Lock, e lo strumento non risponderà più alla pressione dei pulsanti di pannello.

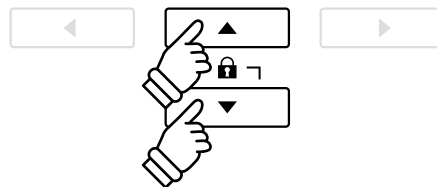

- \* È possibile attivare il blocco del pannello solo dalla videata principale di riproduzione.
- \* La funzione rimarrà attiva fino allo spegnimento dello strumento o alla disattivazione del blocco.
- \* Quando è attivo Panel Lock, gli indicatori LED per tutti i pulsanti verranno spenti, ma l'indicatore LED per il pulsante [2] FUNZIONE lampeggerà.

## 2. Disattivare il blocco del pannello

Mentre la funzione Panel Lock è attiva:

Tenere premuto il pulsante [2] FUNCTION (UNLOCK).

Il blocco del pannello sarà disattivato e lo strumento tornerà a rispondere alla pressione dei pulsanti di pannello.

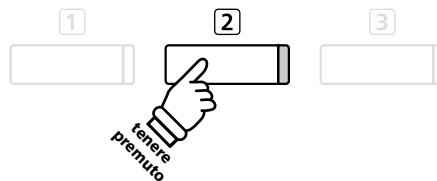

# Brani dimostrativi

La funzione Demo costituisce un'eccellente introduzione alle varie capacità del pianoforte digitale CA59. Sono disponibili oltre 30 diversi brani dimostrativi che evidenziano la ricca selezione di suoni di alta qualità e il potente sistema di altoparlanti dello strumento.

Un elenco completo dei brani dimostrativi è consultabile a 140.

## ■ Entrare nella funzione demo

Premere il pulsante ③ FUNCTION (MUSIC).

Sul display LCD apparirà il menu delle musiche. La funzione Demo verrà selezionata automaticamente.



Premere i pulsanti ② FUNCTION (ENTER) o PLAY/STOP.

L'indicatore LED del pulsante PIANO 1 inizierà a lampeggiare e il brano dimostrativo "SK Concert Grand" inizierà a suonare.



## ■ Selezione di un brano dimostrativo

Mentre la funzione Demo è selezionata:

Premere uno dei pulsanti SOUND per selezionare una categoria di suono.

Il primo brano dimostrativo di quella categoria inizierà a suonare.

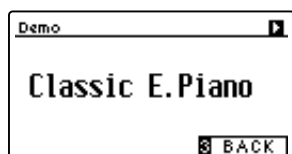

Premere i pulsanti ◀ o ▶ per scorrere i brani dimostrativi della categoria selezionata, e i pulsanti ▼ o ▲ per scorrere le differenti categorie di suono.

\* Al termine del brano selezionato, verrà suonato automaticamente quello successivo della stessa categoria.

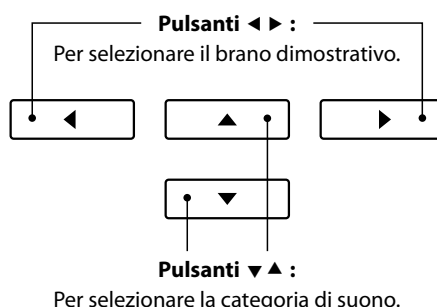
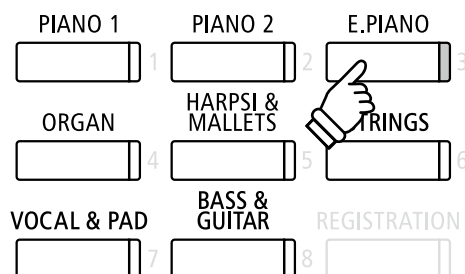

## ■ Fermare le demo e uscire dalla funzione

Premere i pulsanti ③ FUNCTION (BACK) o PLAY/STOP mentre il brano dimostrativo sta suonando.

L'indicatore LED del pulsante SOUND selezionato terminerà di lampeggiare e il brano dimostrativo si fermerà.

Premere il pulsante ③ FUNCTION (EXIT) per uscire da Music Menu.



# Piano Music

Il pianoforte digitale CA59 dispone, oltre ai brani dimostrativi dei suoni, anche di una selezione di pezzi classici per pianoforte che spaziano dal periodo Barocco a quello Romantico. Gli spartiti sono riportati nel volume separato "Classical Piano Collection"\* e costituiscono un aiuto nello studio di ogni pezzo.

\* A seconda del luogo di mercato.

Un elenco completo delle musiche per pianoforte è consultabile nell'opuscolo separato "Internal Song Lists".

## ■ Entrare nella funzione musica per pianoforte

Premere il pulsante ③ FUNCTION (MUSIC), quindi premere i pulsanti ▼ o ▲ per selezionare Piano Music.



Premere i pulsanti ② FUNCTION (ENTER) o PLAY/STOP.

L'indicatore LED del pulsante PIANO 1 inizierà a lampeggiare e il pezzo "Tambourin" di Rameau inizierà a suonare.

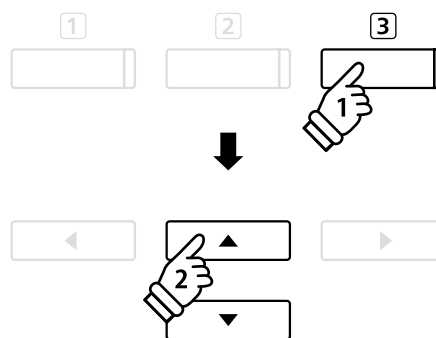

## ■ Selezionare un pezzo di musica per pianoforte

Mentre la funzione Piano Music è selezionata:

Premere i pulsanti ▼ o ▲ per scorrere i diversi pezzi per pianoforte.

Sul display LCD appariranno il titolo e il compositore del pezzo selezionato.

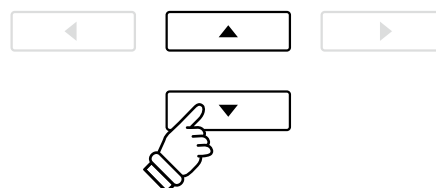
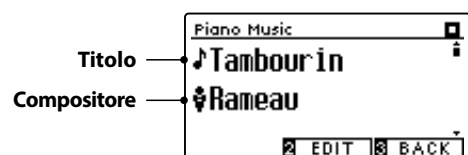

\* Il bilanciamento delle parti per mano sinistra e per mano destra può essere regolato premendo il pulsante ② FUNCTION (EDIT), e regolando l'impostazione Balance.

## ■ Risuonare il pezzo per pianoforte selezionato

Quando il pezzo per pianoforte ha finito di suonare:

Premere il pulsante PLAY/STOP per suonare nuovamente lo stesso pezzo per pianoforte.

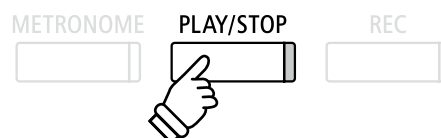

## ■ Fermare il pezzo per pianoforte e uscire dalla funzione Piano Music

Premere i pulsanti ③ FUNCTION (BACK) o PLAY/STOP mentre il pezzo sta suonando.

L'indicatore LED del pulsante PLAY/STOP si spegnerà e la musica si fermerà.

Premere il pulsante ③ FUNCTION (EXIT) per uscire da Music Menu.



# Funzione Lesson

La funzione Lesson consente ai pianisti in erba di potersi esercitare utilizzando i brani e gli esercizi per le dita integrati. Ci si può esercitare separatamente con i brani per le parti per mano sinistra e per mano destra regolando il tempo per perfezionare i passaggi più difficili prima di procedere alla relativa registrazione per un'autovalutazione.

## ■ Volumi dei brani integrati nella funzione lesson\*

### Volume Alfred Lesson

Alfred's Premier Piano Course Lesson 1A

Alfred's Premier Piano Course Lesson 1B

Alfred's Basic Piano Library Lesson Book Level 1A

Alfred's Basic Piano Library Lesson Book Level 1B

Alfred's Basic Adult Piano Course Lesson Book Level 1

\* Volumi lesson venduti separatamente – ulteriori informazioni sono disponibili nell'accluso opuscolo "Internal Song Lists".

### Volume Classical Lesson

Burgmüller 25 (25 Etudes Faciles, Opus 100)

Czerny 30 (Etudes de Mécanisme, Opus 849)

Czerny 100 (Hundert Übungsstücke, Opus 139)

Beyer 106 (Vorschule im Klavierspiel, Opus 101)

J.S. Bach: Inventionen

Sonatinen Album 1

Chopin Walzer (Chopin waltzes series 1-19)

## 1 Selezionare un volume/brano lesson

### 1. Entrare nella funzione lesson

Premere il pulsante ③ FUNCTION (MUSIC), quindi premere i pulsanti ▼ o ▲ per selezionare la funzione Lesson.

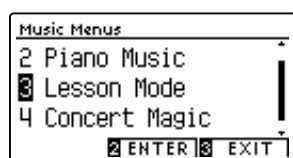

Premere il pulsante ② FUNCTION (ENTER) per entrare nella funzione lesson.

Sul display LCD apparirà il nome del volume o del brano lesson selezionato.

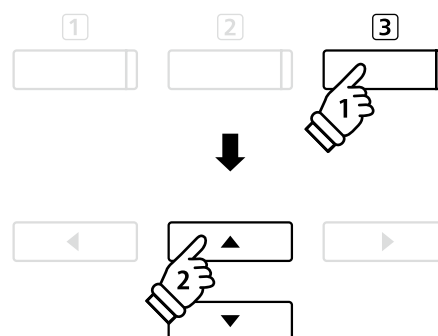

### 2. Selezionare un volume/brano lesson

Premere i pulsanti ▼ o ▲ per posizionare il cursore sul nome del volume o sul titolo del brano lesson.

Premere i pulsanti ◀ o ▶ per scorrere i diversi volumi e brani lesson.

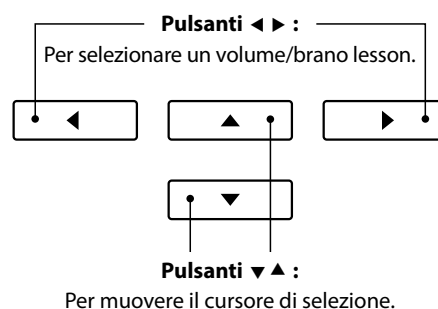
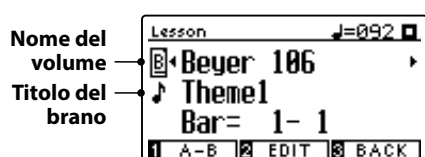

E' inoltre possibile selezionare i brani tenendo premuto il pulsante ② FUNCTION (EDIT), e premendo il tasto rilevante sulla tastiera.

\* Un elenco completo dei volumi/brani lesson e dei numeri dei tasti corrispondenti è consultabile sull'opuscolo "Internal Song Lists".



## 2 Ascoltare il brano lesson selezionato

Questa pagina spiega come riprodurre e fermare il brano lesson selezionato e come variare la posizione di riproduzione.

### 1. Suonare il brano lesson

Dopo aver selezionato il volume e il brano lesson:

Premere il pulsante PLAY/STOP.

L'indicatore LED del pulsante PLAY/STOP si accenderà e si sentirà una battuta di introduzione prima dell'inizio del brano.

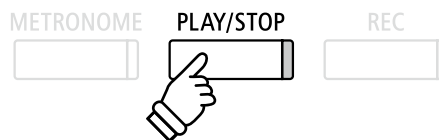
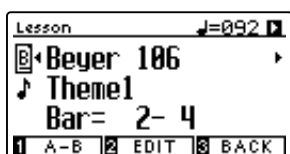

\* Se la prima battuta del brano inizia su un battito "up" (cioè prelievo note) il relativo numero che apparirà sul display LCD sarà zero.

\* Dopo la battuta introduttiva, il metronomo si fermerà ma sarà possibile attivarlo manualmente premendo il pulsante METRONOME.

### 2. Variare la posizione di riproduzione (Battuta)

Premere i pulsanti ▼ o ▲ per posizionare il cursore di selezione sulla terza linea del display LCD (Bar).

Premere i pulsanti ◀ o ▶ per retrocedere o spuntare la posizione di riproduzione (Bar) del brano in uso.



E' inoltre possibile riavvolgere o spuntare la posizione della riproduzione premendo i pulsanti REVERB o EFFECT, senza selezionare "Bar".

Premere contemporaneamente i pulsanti REVERB e EFFECTS per riportare la posizione di riproduzione alla prima battuta del brano.

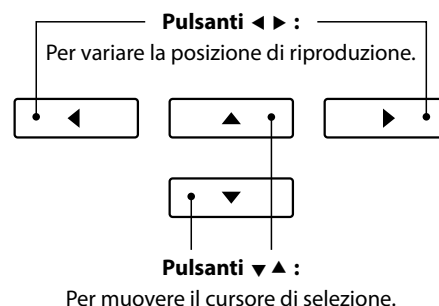

### ■ Fermare e riprendere il brano lesson

Mentre il brano lesson sta suonando:

Premere il pulsante PLAY/STOP per fermare la riproduzione del brano lesson.

Premere ancora una volta il pulsante PLAY/STOP per riprendere la riproduzione del brano lesson dallo stesso punto in cui è stato fermato.

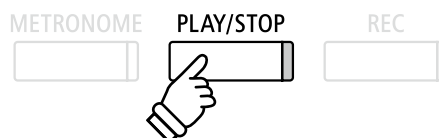

### 3. Uscire dalla funzione lesson

Premere il pulsante [EXIT] FUNCTION (EXIT) per uscire dal menu Music.



## 3 Impostazioni Lesson

Le impostazioni della funzione lesson permettono di regolare il volume delle parti per mano sinistra e per mano destra e di esercitarsi separatamente in ognuna delle due parti. E' inoltre possibile regolare il tempo di riproduzione del brano lesson in uso ottenendo un valido aiuto nei passaggi più difficili.

### ■ Impostazioni Lesson

| Impostazione Lesson | Descrizione  | Impostazione di fabbrica |
|---------------------|--|--------------------------|
| Balance             | Regola il bilanciamento del volume tra le parti per mano sinistra e per mano destra. | 9 - 9                    |
| Tempo               | Regola il tempo di riproduzione del brano lesson in uso in battiti per minuto (BPM). | Brano specifico          |

### ■ Entrare nel menu impostazioni Lesson

Dopo aver selezionato un volume e un brano lesson:

Premere il pulsante 2) FUNCTION (EDIT).

Sul display LCD apparirà il menu delle impostazioni Lesson.

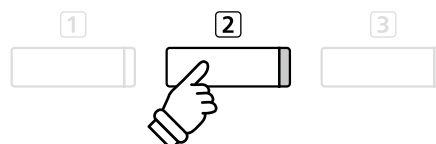

### ■ Regolare il volume parte per mano sinistra/destra

Premere i pulsanti ▼ o ▲ per posizionare il cursore di selezione sull'impostazione Balance, quindi premere i pulsanti ◀ o ▶ per regolare il volume della parte per mano sinistra/destra.

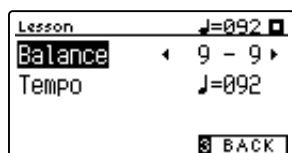

Quando si aumenta il volume per mano sinistra quello per la mano destra diminuisce, e vice versa.

\* Se è stato selezionato il libro lesson Beyer, aumentando il volume per mano sinistra diminuirà quello della parte utilizzata dallo studente, mentre aumentando il volume della mano destra si andrà a diminuire quello della parte utilizzata dall'insegnante.

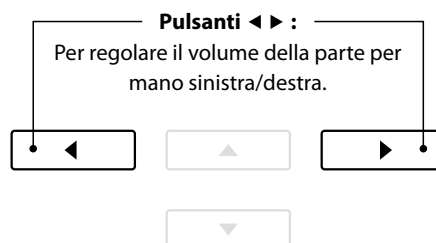

*Esempio: per esercitarsi nella parte per mano destra mentre si sta ascoltando quella per mano sinistra, impostare il bilanciamento volume su 9 - 1.*

### ■ Regolare il tempo di riproduzione del brano lesson

Premere i pulsanti ▼ o ▲ per posizionare il cursore di selezione sull'impostazione Tempo, quindi premere i pulsanti ◀ o ▶ per regolare il tempo di riproduzione del brano lesson.

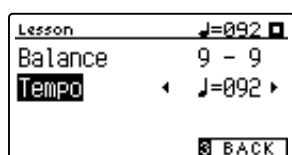

\* Premere contemporaneamente i pulsanti ◀ e ▶ per tornare al valore di fabbrica.

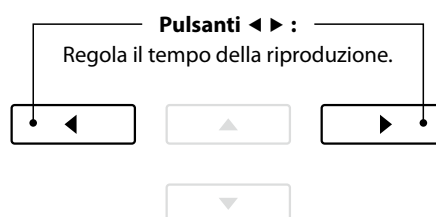

## 4 Ripetere sezioni di un brano lesson

L'opzione "A-B Loop", presente nella funzione Lesson, consente di ripetere continuamente parti del brano contenute in un punto di partenza e uno di arrivo per potersi esercitare più volte in quei passaggi particolarmente difficili.

### 1. Suonare il brano lesson

Dopo aver selezionato il volume e il brano lesson:

Premere il pulsante PLAY/STOP.

L'indicatore LED del pulsante PLAY/STOP si accenderà e prima dell'inizio del brano si sentirà una battuta di introduzione.

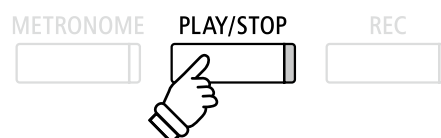

### 2. Specificare il punto di partenza (A) della sequenza ciclica

Premere il pulsante 1 FUNCTION (A-B) per specificare il punto di partenza della sequenza ciclica.

L'indicatore LED del pulsante 1 FUNCTION inizierà a lampeggiare ad indicare che il punto di partenza (A) della sequenza ciclica è stato impostato.

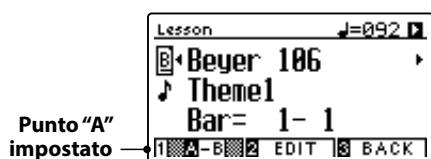
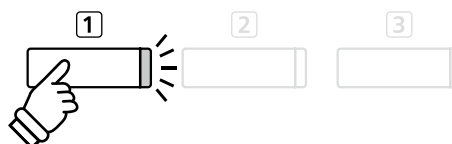

### 3. Specificare il punto di arrivo (B) della sequenza ciclica

Premere nuovamente il pulsante 1 FUNCTION (A-B) per determinare il punto di arrivo della sequenza ciclica.

L'indicatore LED del pulsante 1 FUNCTION si accenderà ad indicare che il punto di arrivo (B) della sequenza ciclica è stato impostato.

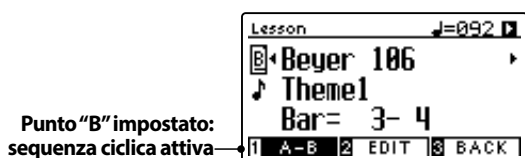

La sezione "A-B" del brano lesson si ripeterà (loop), dando la possibilità di esercitarsi continuamente nei passaggi più difficili.

\* E' possibile regolare le impostazioni Balance e Tempo della funzione lesson anche quando A-B loop è in funzione.

### 4. Disattivare la sequenza ciclica "A-B"

Premere ancora una volta il pulsante 1 FUNCTION (A-B) per disattivare la sequenza ciclica.

L'indicatore LED del pulsante 1 FUNCTION si spegnerà e il brano lesson riprenderà la riproduzione normale.



## 5 Registrare un esercizio con brano lesson

L'opzione registratore della funzione lesson consente di registrare nella memoria interna la parte per mano sinistra o per mano destra e di riprodurla successivamente per un'autovalutazione.

### 1. Iniziare la registrazione

Dopo aver selezionato un volume e un brano lesson:

Premere il pulsante REC.

Gli indicatori LED dei pulsanti REC e PLAY/STOP si accenderanno ad indicare che la funzione di registrazione è attiva.

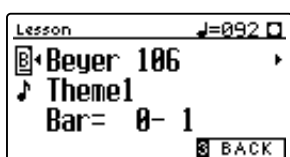

Prima della registrazione e della riproduzione del brano lesson si sentirà una battuta di introduzione.

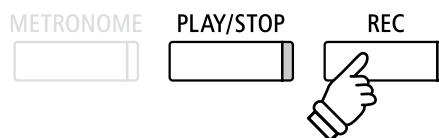

\* Potrebbe essere consigliabile regolare il bilanciamento e il tempo della funzione lesson prima di iniziare la registrazione.

### 2. Fermare la registrazione

Premere il pulsante PLAY/STOP.

Gli indicatori dei pulsanti REC e PLAY/STOP si spegneranno e sia la registrazione che la riproduzione del brano lesson si fermeranno.

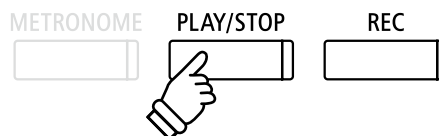
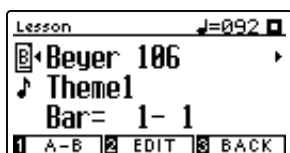

### 3. Riprodurre il brano registrato

Premere nuovamente il pulsante PLAY/STOP.

L'indicatore LED del pulsante PLAY/STOP si accenderà e prima della riproduzione del brano lesson si sentirà una battuta di introduzione.

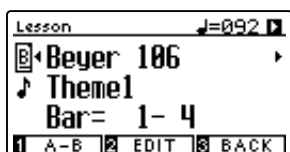

Premere il pulsante PLAY/STOP.

L'indicatore LED del pulsante PLAY/STOP si spegnerà e la riproduzione del brano lesson registrato si fermerà.

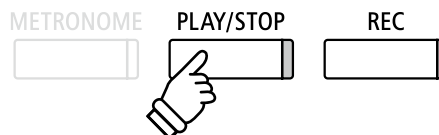

\* E' possibile regolare il bilanciamento e il tempo della funzione lesson anche quando è in corso la riproduzione dell'esercizio registrato.

\* Non è possibile usare la funzione "A-B" loop durante la registrazione dell'esercizio.

\* Premere contemporaneamente i pulsanti REC e PLAY/STOP per cancellare l'esercizio registrato. Quest'ultimo verrà cancellato automaticamente quando verrà selezionato un altro brano.

# 6 Esercizi per le dita

La funzione lesson include anche una selezione di esercizi per le dita utili per allenarsi nelle scale, arpeggi, accordi, cadenze, e esercizi Hanon con l'ausilio degli spartiti contenuti nel volume separato "Finger Exercises".

Il pianoforte digitale CA59 è anche in grado di valutare gli esercizi analizzando l'accuratezza delle note, l'uniformità del tempo, e la consistenza del volume delle note, prima di visualizzare i risultati di ogni categoria. Con questa funzione, i pianisti possono rivedere oggettivamente le proprie prestazioni e concentrarsi sul miglioramento di una particolare area della propria tecnica.

## 1. Selezionare e registrare un esercizio per le dita Hanon

Mentre si sta utilizzando la funzione Lesson:

Selezionare il volume Hanon, quindi selezionare un numero di brano.

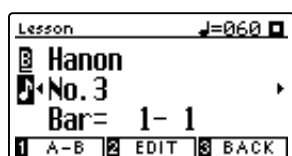

Premere il pulsante REC.

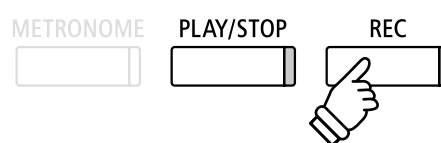

\* Potrebbe essere consigliabile regolare le impostazioni del bilanciamento e del tempo della funzione lesson prima di iniziare la registrazione.

Gli indicatori LED dei pulsanti REC e PLAY/STOP si accenderanno ad indicare che la funzione di registrazione è attiva. Prima della riproduzione e della registrazione dell'esercizio per le dita si sentirà una battuta di introduzione.

## 2. Valutare l'esercizio registrato

Premere il pulsante PLAY/STOP.

Gli indicatori LED dei pulsanti REC e PLAY/STOP si spegneranno, e sia la registrazione che la riproduzione dell'esercizio si fermeranno.

L'esercizio registrato verrà valutato considerando l'accuratezza delle note, l'uniformità del tempo e la consistenza del volume visualizzandone alternativamente i risultati sul display LCD.

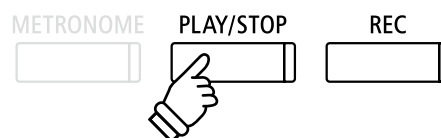

\* Premere contemporaneamente i pulsanti REC e PLAY/STOP per cancellare l'esercizio registrato. Quest'ultimo verrà cancellato automaticamente quando si selezionerà un altro brano lesson.

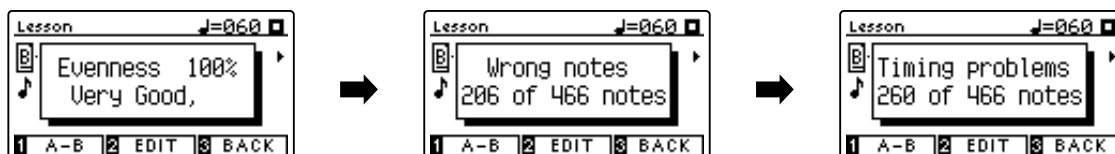

## 3. Riprodurre l'esercizio registrato

Premere nuovamente il pulsante PLAY/STOP.

L'indicatore LED del pulsante PLAY/STOP si accenderà e prima della riproduzione dell'esercizio registrato si sentirà una battuta d'introduzione.

Premere ancora un volta il pulsante PLAY/STOP.

L'indicatore LED del pulsante PLAY/STOP si spegnerà e la riproduzione dell'esercizio registrato si fermerà.

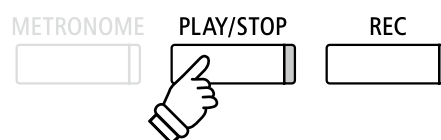

\* Premere i pulsanti ▼ o ▲ per scorrere i risultati di valutazione. L'esercizio registrato può essere nuovamente riprodotto anche dopo aver cancellato la videata delle valutazioni.

# Concert Magic

Concert Magic consente a tutti, anche a chi non ha mai suonato, di potersi divertire a fare musica semplicemente selezionando uno dei 176 brani pre-programmati e poi picchiettando la tastiera con un ritmo e tempo costante. L'elenco completo dei brani Concert Magic è consultabile sull'opuscolo separato "Internal Song Lists".

## 1 Suonare un brano Concert Magic

I 176 brani Concert Magic sono divisi in banche "A" e "B" contenenti ognuna 88 brani.

### 1. Entrare in Concert Magic

Premere il pulsante ③ FUNCTION (MUSIC), quindi premere i pulsanti ▼ o ▲ per selezionare Concert Magic.

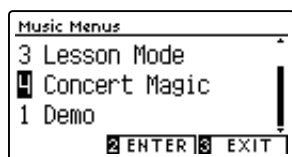

Premere il pulsante ② FUNCTION (ENTER) per entrare in Concert Magic.

Sul display LCD appariranno la banca, il numero e il nome del brano Concert Magic selezionato.

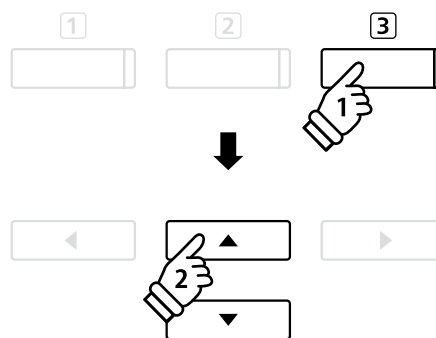

### 2. Selezionare un brano Concert Magic

Mentre Concert Magic è attivo:

Tenere premuto il pulsante ② FUNCTION (EDIT), quindi premere il tasto a cui è stato assegnato il brano Concert Magic (banca "A").

Verrà selezionato un brano di Concert Magic dalla banca "A" e sul display LCD apparirà il numero e il titolo del brano.

\* Per selezionare un brano della banca "B", premere nuovamente lo stesso tasto. Premere ripetutamente lo stesso tasto per alternarsi tra la banca "A" e la banca "B".

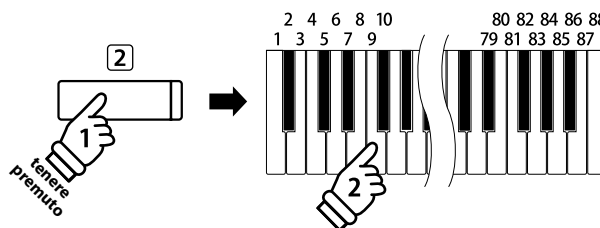

### 3. Eseguire il brano Concert Magic selezionato

Premere un tasto sulla tastiera.

Il brano avanza con la pressione del tasto. Se si premono i tasti delicatamente verrà prodotto un suono morbido, se la pressione è pesante verrà prodotto un suono forte.

Quando il brano avanza, il simbolo ● presente sul display LCD, verrà sostituito dal simbolo •. Ciò è denominato Note Navigator.



## 4. Variare in Concert Magic un suono riprodotto

Premere un pulsante SOUND per variare il suono usato per il brano Concert Magic (parti della melodia e dell'accompagnamento).

E' inoltre possibile selezionare suoni indipendenti per le parti della melodia e dell'accompagnamento:

Premere il pulsante 1 FUNCTION (SPLIT), per attivare la funzione split di Concert Magic.

Premere un pulsante SOUND per variare il suono della melodia.

Tenere premuto il pulsante 1 FUNCTION (SPLIT), quindi premere un pulsante SOUND per variare il suono dell'accompagnamento.

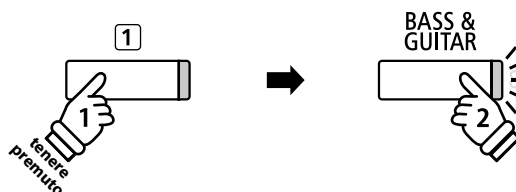
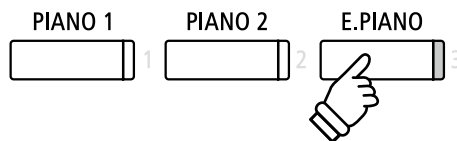

## 5. Uscire da Concert Magic

Premere il pulsante 3 FUNCTION (BACK), per uscire da Concert Magic.

# 2 Demo di Concert Magic

Questa funzione consente di riprodurre a caso o nella categoria designata tutti i brani di Concert Magic.

### ■ Riproduzione casuale

Entrare in Concert Magic e selezionare il brano desiderato.

Premere il pulsante PLAY/STOP.

Tutti i 176 brani di Concert Magic verranno riprodotti in maniera casuale sino a che non verrà premuto nuovamente il pulsante PLAY/STOP.

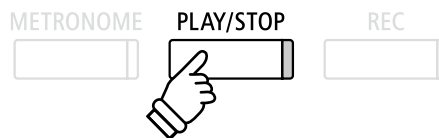

### ■ Riproduzione per categoria

Entrare in Concert Magic e selezionare il brano desiderato.

Tenere premuto il pulsante 2 FUNCTION (EDIT), quindi premere il pulsante PLAY/STOP.

I brani contenuto nella stessa categoria di quello selezionato, verranno riprodotti in ordine sequenziale sino a quando il pulsante PLAY/STOP non verrà nuovamente premuto.

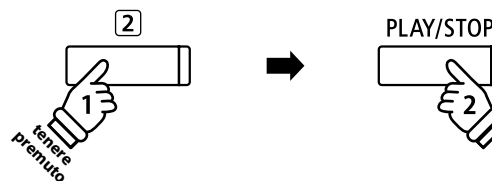

*Esempio: Se viene selezionato il brano "Row, Row, Row Your Boat", verranno poi riprodotti tutti i brani della categoria "Children's Songs".*

## 3 Impostazioni Concert Magic

Il menu delle impostazioni Concert Magic consente di regolare il tempo di riproduzione, la modalità e il bilanciamento del volume.

### ■ Impostazioni Concert Magic

| Impostazione Concert Magic | Descrizione  | Impostazione fabbrica |
|----------------------------|--|-----------------------|
| Tempo                      | Regola il tempo di riproduzione del brano Concert Magic in battiti per minuto (BPM).         | Specifica brano       |
| Mode                       | Varia il modo di riproduzione Concert Magic (vedi sotto).                                    | Normal                |
| Balance                    | Regola il bilanciamento del volume tra la parte della melodia e quella dell'accompagnamento. | 9 - 9                 |

### ■ Entrare nel menu impostazioni Concert Magic

Mentre si sta usando Concert Magic:

Premere il pulsante ② FUNCTION (EDIT).

Sul display LCD apparirà il menu delle impostazioni Concert Magic.

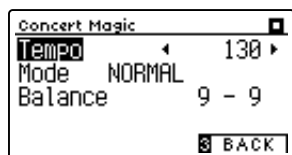
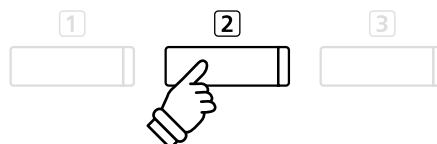

### ■ Regolare le impostazioni Concert Magic

Dopo essere entrati nel menu delle impostazioni Concert Magic:

Premere i pulsanti ▼ o ▲ per posizionare il cursore sull'impostazione desiderata.

Premere i pulsanti ◀ o ▶ per regolare l'impostazione selezionata.

\* Premere contemporaneamente i pulsanti ◀ e ▶ per tornare ai valori di fabbrica.

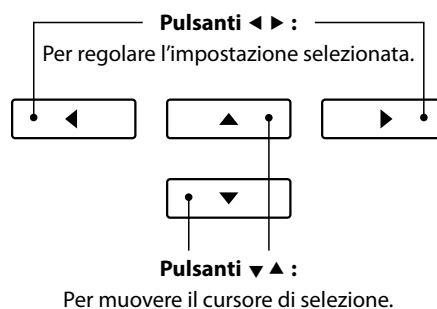

## Battito costante (Steady Beat)

Questa funzione consente di suonare tutti i brani Concert Magic semplicemente picchiando un tasto con battito costante, indipendentemente dal tipo di arrangiamento del brano.



## 4 Tipi di arrangiamento dei brani Concert Magic

I brani Concert Magic sono divisi in tre diversi tipi di arrangiamento, ognuno dei quali richiede un diverso livello di abilità.

\* Il tipo di arrangiamento di ogni brano di Concert Magic è consultabile nell'opuscolo "Internal Song Lists" ed è indicato come "EB", "MP", o "SK".

### Easy Beat

EB

Questi sono i brani più facili da suonare, è infatti sufficiente picchiare un qualsiasi tasto con ritmo costante.

L'esempio che segue mostra lo spartito "Für Elise", indicando che durante tutto il brano dovrebbe essere mantenuto un ritmo costante. Questa è la caratteristica di un brano Easy Beat.

tasto: X



### Melody Play

MP

Questi brani sono relativamente facili da suonare, specialmente se conosciuti dal pianista. Per suonarli, picchiare su un tasto qualsiasi il ritmo della melodia. Cantare seguendo il ritmo può essere d'aiuto.

L'esempio che segue mostra lo spartito di "Twinkle, Twinkle, Little Star".

\* Può essere più facile suonare un brano Concert Magic veloce, se si picchiano alternativamente con due dita diversi tasti in modo da suonare ad una velocità maggiore.

tasto: X X X X X X X X X X X X X X X X



### Skillful

SK

Questi brani spaziano da una difficoltà media a difficili. Per suonarli, picchiare su un tasto qualsiasi sia le note della melodia che quelle dell'accompagnamento. Il Note Navigator costituisce un valido aiuto nell'esecuzione di questo tipo di brani.

L'esempio che segue mostra lo spartito di "Waltz of the Flowers".

tasto: X X X X X X X X X X X X X X X X

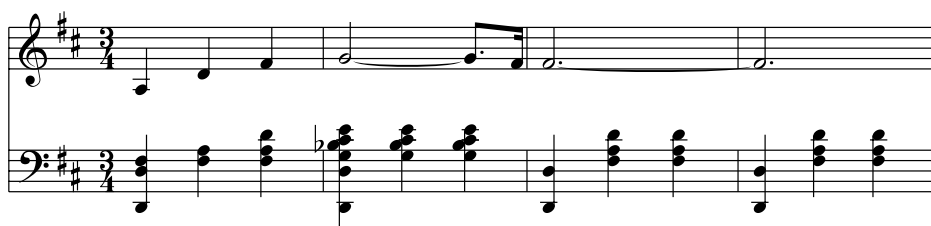

# Registratore (memoria interna)

Con il pianoforte digitale CA59 è possibile registrare, archiviare nella memoria interna e riprodurre sino a 10 brani. Ogni brano è costituito da due tracce – indicate come parti – che possono essere registrate e riprodotte in maniera indipendente. Questo permette di poter registrare prima la parte per mano sinistra su una traccia, e successivamente quella per mano destra su un'altra traccia.

## 1 Registrare un brano

### 1. Entrare nella funzione registratore



Premere il pulsante REC.



L'indicatore LED del pulsante REC inizierà a lampeggiare e sul display LCD apparirà la videata di registrazione Internal Recorder unitamente al brano e al numero della parte selezionati in quel momento.



\* Se è stato collegato un supporto di memoria USB, premere il pulsante  FUNCTION (INT) per selezionare il registratore interno.

### 2. Selezionare il brano/parte da registrare

Premere i pulsanti  o  per posizionare il cursore sulla memoria del brano o parte.

Premere i pulsanti  o  per variare la memoria del brano o della parte da registrare.

Se una parte è già stata registrata, verrà visualizzato un simbolo \*.

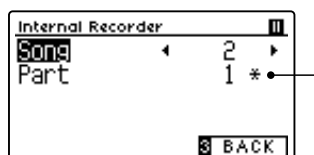

La parte è stata registrata

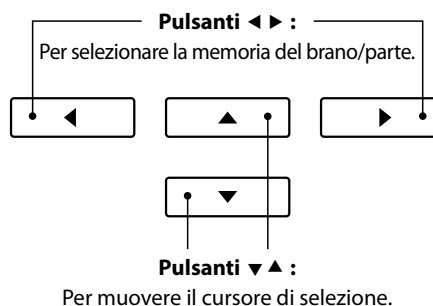

Quando si registrano separatamente le parti 1 e 2, prestare attenzione alla selezione del brano e della parte per evitare di sovrascrivere una parte registrata precedentemente.

### 3. Iniziare a registrare

Premere un tasto sulla tastiera, oppure il pulsante PLAY/STOP.

Gli indicatori LED dei pulsanti REC e PLAY/STOP si accenderanno, e la registrazione potrà iniziare.

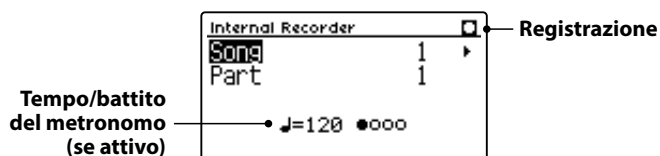
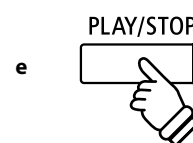
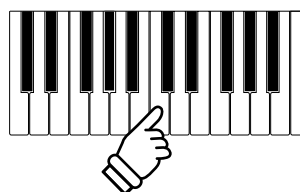

\* Premere il pulsante PLAY/STOP per inserire una pausa o una battuta d'attesa all'inizio del brano.

\* Premere il pulsante METRONOME prima o durante la registrazione per attivare il metronomo. Il "click" prodotto dal metronomo non verrà registrato.

## 4. Fermare la registrazione

Premere il pulsante PLAY/STOP.

Gli indicatori LED dei pulsanti PLAY/STOP e REC si spegneranno, il registratore si fermerà e la parte/brano verrà archiviata nella memoria interna.

Dopo pochi secondi, sul display LCD apparirà la videata Internal Recorder play ad indicare che il brano è pronto per la riproduzione.

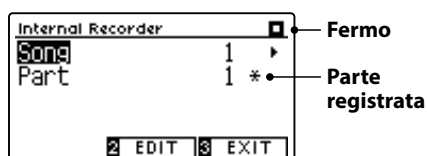

Fermo

Parte registrata

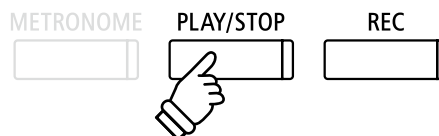

\* La capacità massima di registrazione è di circa 90.000 note, il pulsante e il pedale premuto contano come una nota.

\* Al riempimento della capacità di registrazione, il registratore si fermerà automaticamente.

\* I brani registrati rimarranno in memoria anche dopo lo spegnimento dello strumento.

Le istruzioni per riprodurre il brano registrato sono indicate a pag. 52 nel capitolo "Riprodurre un brano".

### ■ Registrare una seconda parte

Per registrare una seconda parte, ripetere le istruzioni sopra riportate, selezionando la parte dove non si è ancora registrato.

### ■ Registrare con il metronomo

E' anche possibile registrare un brano con il metronomo attivato. Ciò è molto utile quando si registrano le parti separatamente, o se si desidera tenere un tempo corretto durante i passaggi più complessi. Il classico click del metronomo non si sentirà durante la riproduzione del brano.

\* Ulteriori informazioni sulla funzione metronomo sono disponibili a pag. 32.

### ■ Variare le impostazioni di pannello durante la registrazione

A volte durante la registrazione è possibile desiderare di variare il suono o lo stile. Il prospetto sotto riportato indica le varie funzioni che potranno o non potranno essere memorizzate durante la registrazione.

#### Operazioni di pannello memorizzate durante la registrazione

Variazioni effettuate al tipo di suono. (pulsanti SOUND ecc.)

Passaggio tra le modalità Dual e Split.

#### Operazioni di pannello NON memorizzate durante la registrazione\*

Variazioni apportate alle impostazioni del riverbero.

Variazioni apportate alle impostazioni degli effetti.

Variazioni apportate al tempo.

Variazioni apportate al bilanciamento del volume in modalità dual/split.

Variazioni apportate alla trasposizione, accordatura, tocco, ecc.

\* Gli effetti desiderati, il riverbero, le impostazioni del tempo, ecc. dovrebbero essere impostati prima di registrare un nuovo brano.

## 5. Uscire dalla funzione di registrazione

Premere il pulsante **3** FUNCTION (EXIT), per uscire dalla funzione e tornare alle normali operazioni.



## 2 Riprodurre un brano

Questa funzione è utilizzata per riprodurre i brani archiviati nella memoria interna. Per riprodurre un brano/parte subito dopo la registrazione, seguire le istruzioni partendo dal punto 2.

### 1. Entrare in riproduzione brano

Premere il pulsante PLAY/STOP.

Sul display LCD apparirà la videata Internal Recorder play.

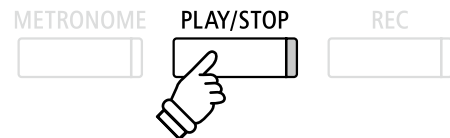
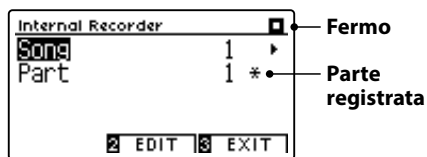

\* Se è stato collegato un supporto di memoria USB, premere il pulsante **1** FUNCTION (INT) per selezionare il registratore interno.

### 2. Selezionare il brano/parte (i) da riprodurre

Premere i pulsanti ▼ o ▲ per posizionare il cursore di selezione sulla memoria del brano o parte.

Premere i pulsanti ◀ o ▶ per variare la memoria del brano selezionata (1-10) o della parte (1, 2, o 1&2) da riprodurre.

Se una parte è già stata registrata, verrà visualizzato un simbolo \*.

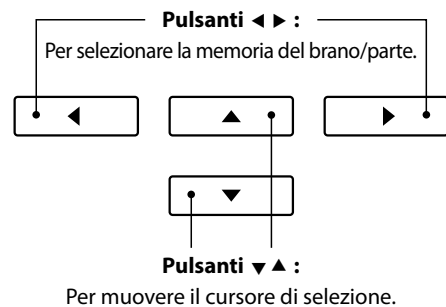

### 3. Iniziare/fermare la riproduzione del brano

Premere il pulsante PLAY/STOP.

L'indicatore LED del pulsante PLAY/STOP si accenderà e inizierà la riproduzione del brano/parte selezionati.

\* Durante la riproduzione è possibile variare la parte selezionata.

\* Per regolare il tempo di riproduzione del brano registrato, tenere premuto il pulsante METRONOME, quindi premere i pulsanti ◀ o ▶.

Premere nuovamente il pulsante PLAY/STOP.

L'indicatore LED del pulsante PLAY/STOP si spegnerà e il brano terminerà.

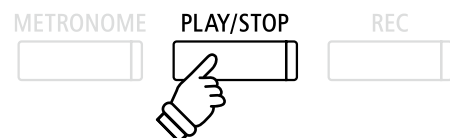

### 5. Uscire dalla funzione riproduzione

Premere il pulsante **3** FUNCTION (EXIT), per uscire da Internal Recorder e tornare alle normali operazioni.



# 3 Menu Internal Recorder Edit

Il menu Internal Recorder Edit dispone di impostazioni che permettono di regolare in semi-toni l'intonazione della tastiera o del brano. Questo menu contiene inoltre funzioni per cancellare il brano o convertire il brano in file audio.

## ■ Menu Internal Recorder

| Funzione Internal Recorder | Descrizione   | Impostazione fabbrica |
|----------------------------|---|-----------------------|
| Key Transpose              | Aumenta o diminuisce l'intonazione della tastiera in semi-toni.           | 0 (DO)                |
| Song Transpose             | Aumenta o diminuisce l'intonazione del brano registrato in semi-toni.     | 0                     |
| Erase                      | Cancella dalla memoria una parte di un brano registrato (vedere pag. 54). | -                     |
| Convert to Audio           | Converte un brano registrato in file audioMP3/WAV (vedere pag. 55).       | -                     |

## ■ Entrare nel menu Internal Recorder

Mentre la videata Internal Recorder è visualizzata sul display LCD:

Premere il pulsante ② FUNCTION (EDIT).

Sul display LCD apparirà il menu Internal Recorder.

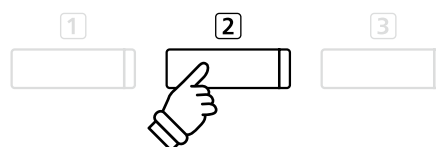

## ■ Regolare le impostazioni/funzioni di Internal Recorder

Dopo essere entrati nel menu Internal Recorder edit:

Premere i pulsanti ▼ o ▲ per posizionare il cursore di selezione sull'impostazione desiderata.

Premere i pulsanti ◀ o ▶ per regolare l'impostazione selezionata.

\* Premere contemporaneamente i pulsanti ◀ e ▶ per tornare al valore di fabbrica.

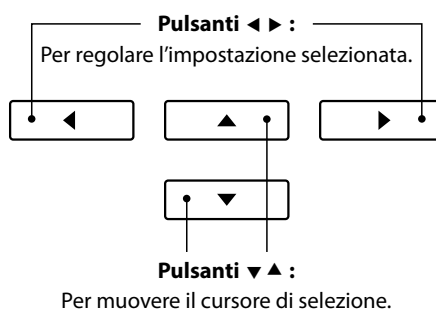

## ■ Uscire dal menu Internal Recorder

Premere il pulsante ③ FUNCTION (BACK), per uscire dal menu Internal Recorder e tornare alle normali operazioni.



## 4 Cancellare una parte/brano

Questa funzione viene usata per cancellare quelle parti registrate in maniera errata o che non si vogliono più ascoltare. La parte/brano cancellata non è più recuperabile.

### 1. Selezionare la funzione Erase

Dopo essere entrati nel menu Internal Recorder edit (vedere pag. 53):

Premere i pulsanti ▼ o ▲ per posizionare il cursore di selezione sulla funzione Erase.



Premere il pulsante ② FUNCTION (ENTER) per selezionare la funzione Erase.

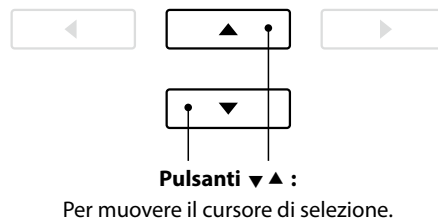

### 2. Selezionare il brano/parte da cancellare

Premere i pulsanti ▼ o ▲ per posizionare il cursore sulla memoria del brano/parte.

Premere i pulsanti ◀ o ▶ per variare la memoria del brano (1-10) o della parte (1, 2, o 1&2) da cancellare.

Se una parte è già stata registrata, verrà visualizzato un simbolo \*.

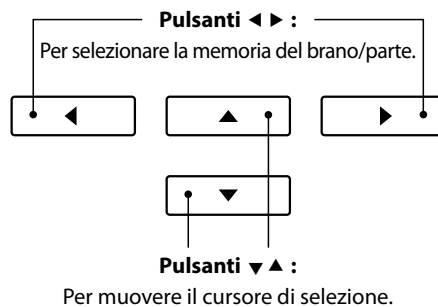
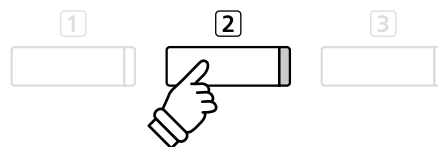

### 3. Cancellare il brano/parte selezionati

Premere il pulsante ② FUNCTION (OK) per cancellare il brano e la parte selezionati.

Sul display LCD apparirà un messaggio richiedente la conferma o meno della cancellazione.

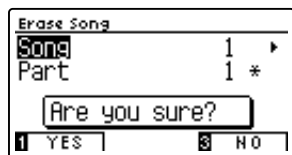

Premere il pulsante ① FUNCTION (YES) per confermare la cancellazione, oppure il pulsante ③ FUNCTION (NO) per annullare l'operazione.

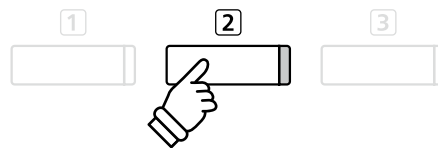

### ■ Cancellare dalla memoria tutti i brani registrati

Tenere premuti i pulsanti PLAY/STOP e REC, quindi spegnere e riaccendere lo strumento.

Tutti i brani registrati e archiviati nella memoria saranno cancellati.

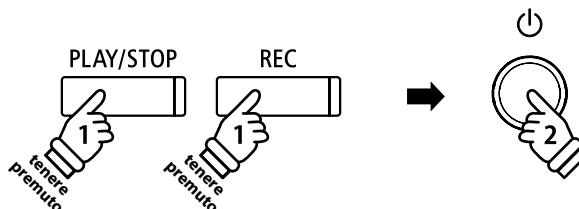

# 5 Convertire un brano in file audio

Questa funzione consente di riprodurre e salvare (convertire), come file audio formato MP3 o WAV su dispositivo USB, i brani registrati archiviati nella memoria interna.

## 1. Selezionare la funzione convertire in audio

Dopo essere entrati nel menu Internal Recorder edit (vedere pag. 53):

Premere i pulsanti ▼ o ▲ per posizionare il cursore di selezione sulla funzione Convert to Audio.



Premere il pulsante 2) FUNCTION (ENTER) per selezionare la funzione Convert to Audio.

\* Se non è collegato nessun dispositivo di memoria USB, apparirà una richiesta di conferma.



## 2. Selezionare il brano/parte da convertire

Premere i pulsanti ▼ o ▲ per posizionare il cursore sulla memoria del brano o parte.

Premere i pulsanti ◀ o ▶ per variare la memoria del brano (1-10) o della parte (1, 2, o 1&2) da convertire.

Se una parte è già stata registrata, verrà visualizzato un simbolo \*.

Premere il pulsante 2) FUNCTION (NEXT) per continuare.

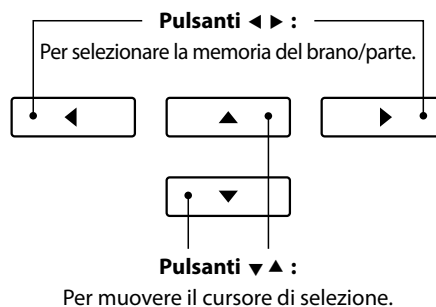

## 3. Selezionare il formato del file audio

Premere i pulsanti ◀ o ▶ per scegliere il formato in cui convertire il brano.

Durante questo passaggio è anche possibile regolare il guadagno della registrazione.

\* Ulteriori informazioni sull'impostazione audio recorder gain sono disponibili a pag. 56.

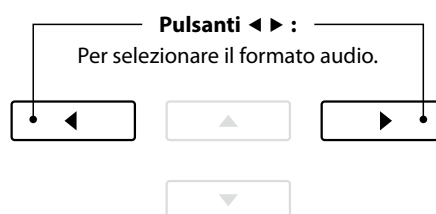

## 4. Iniziare la conversione

Premere il pulsante PLAY/STOP, o un tasto sulla tastiera.

L'indicatore LED dei pulsanti PLAY/STOP e REC si accenderà, il brano selezionato suonerà e inizierà il processo di conversione in file audio.

\* Anche le note suonate sulla tastiera verranno registrate nel file audio.



## ■ Denominare e salvare il file audio convertito

Seguire le istruzioni per "Registrazione un file audio MP3/WAV" riportate a pagine 56-57 partendo dal punto 4.

# Registrazione/riproduzione Audio (memoria USB)

## 1 Registrare un file audio MP3/WAV

Il pianoforte digitale CA59 è inoltre in grado di registrare le esecuzioni come file audio digitale – salvando i dati su un dispositivo di memoria USB sia in formato MP3 che WAV. Questa funzione è molto utile per ottenere registrazioni di qualità professionale da produrre direttamente sullo strumento - senza dover utilizzare ulteriori apparecchiature sonore - inviarle via e-mail, ascoltarle lontano dallo strumento o ulteriormente modificarle e remixarle utilizzando un'audio workstation.

### ■ Caratteristiche del formato del registratore audio

| Formato Audio | Caratteristiche          | Bitrate                      |
|---------------|--------------------------|------------------------------|
| MP3           | 44,1 kHz, 16 bit, Stereo | 256 kbit/s (fisso)           |
| WAV           | 44,1 kHz, 16 bit, Stereo | 1.411 kbit/s (non compresso) |

Tecnologia di codifica MPEG Layer-3 audio su licenza di Fraunhofer IIS and Thomson.  
MP3 codec è Copyright (c) 1995-2007, SPIRIT.

### 1. Entrare nella funzione registratore USB

Collegare un supporto USB alla relativa porta.

Premere il pulsante REC.

L'indicatore LED del pulsante REC inizierà a lampeggiare e sul display LCD apparirà la videata del formato di registrazione USB.



### 2. Selezionare il formato del file per il registratore

Premere i pulsanti ◀ o ▶ per selezionare il formato audio desiderato (WAV o MP3).

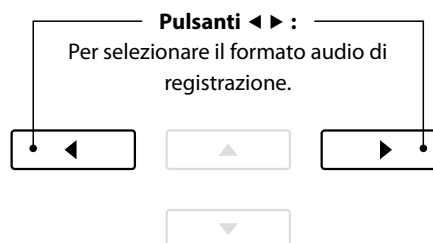
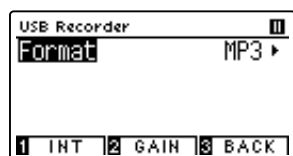

**Pulsanti ◀ ▶ :**

Per selezionare il formato audio di registrazione.

- \* I files audio MP3 richiedono meno spazio per l'archiviazione rispetto a quelli WAV.
- \* Un supporto di memoria USB da 1 GB può archiviare oltre 12 ore di dati audio MP3.

### ■ Regolare il volume di registrazione (Guadagno)

Premere il pulsante 2 FUNCTION (GAIN).

Sul display LCD appariranno la videata di regolazione del guadagno e il metro del livello di registrazione.

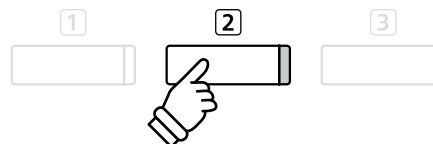
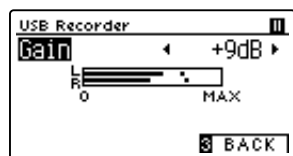

Premere i pulsanti ◀ o ▶ per regolare l'impostazione di guadagno del registratore.

\* Premere contemporaneamente i pulsanti ◀ e ▶ per tornare ai livelli di fabbrica.

\* L'impostazione di guadagno può essere regolata entro un range di 0 dB~+15 dB.

\* Aumentare con molta cautela l'impostazione di guadagno in quanto un livello più alto potrebbe causare una registrazione distorta.



### 3. Avviare il registratore USB

Premere un tasto sulla tastiera oppure il pulsante PLAY/STOP.

Gli indicatori LED dei pulsanti REC e PLAY/STOP si accenderanno, e la registrazione potrà iniziare.

Sul display LCD apparirà anche l'attuale tempo di registrazione.

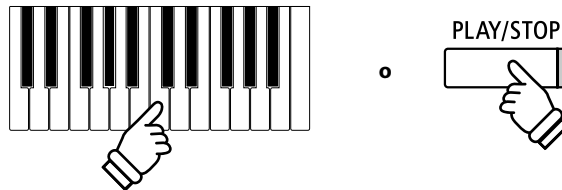
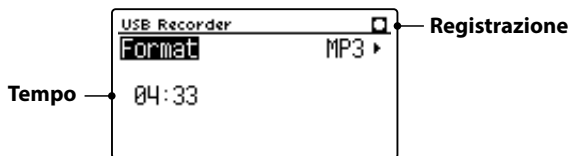

\* Per inserire una pausa o una battuta d'attesa all'inizio del brano, premere il pulsante PLAY/STOP.

\* Premere il pulsante METRONOME per avviare il metronomo prima o durante la registrazione. Il "click" del metronomo non verrà registrato, contrariamente al modello di batteria.

\* Il registratore si arresta automaticamente se non viene emesso alcun suono per 10 minuti durante la registrazione.

### 4. Fermare il registratore USB, salvare il file

Premere il pulsante PLAY/STOP.

Gli indicatori LED dei pulsanti PLAY/STOP e REC si spegneranno e la registrazione si fermerà.

Sul display LCD apparirà un messaggio di richiesta di conferma o annullamento del salvataggio.



Premere il pulsante ① FUNCTION (YES) per confermare il salvataggio, oppure il pulsante ③ FUNCTION (NO) per annullare l'operazione.

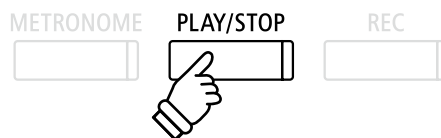

### 5. Denominare il file audio registrato e confermarne il salvataggio

Dopo aver confermato il salvataggio:

Premere i pulsanti ▼ o ▲ per scorrere i caratteri alfanumerici, e i pulsanti ◀ o ▶ per muovere il cursore.



Premere il pulsante ② FUNCTION (OK) per confermare il salvataggio, oppure il pulsante ③ FUNCTION (BACK) per annullare l'operazione.

Il file audio registrato verrà salvato con il nome assegnatogli.

Dopo pochi secondi, sul display LCD verrà visualizzata la videata USB Recorder play ad indicare che l'audio è pronto per la riproduzione.

Per riprodurre i file audio registrati, consultare le istruzioni "Riprodurre un file audio MP3/WAV" a pag. 58.

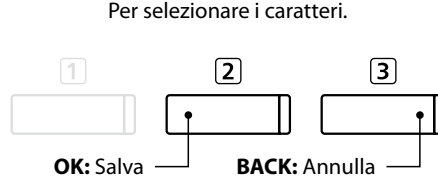
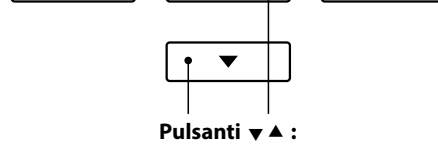
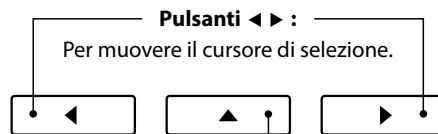

\* le denominazioni "MP3SongXX" o "WAVSongXX" verranno utilizzate di default per i file audio registrati e il numero si incrementerà automaticamente.

\* Il file audio registrato verrà salvato nella cartella principale della memoria USB. Non è possibile salvare il file in una cartella diversa.

## 2 Riprodurre un file audio MP3/WAV

Con il pianoforte digitale CA59 è anche possibile riprodurre, direttamente attraverso il sistema degli altoparlanti dello strumento, files audio MP3 e WAV archiviati su una memoria USB. Questa funzione è particolarmente utile quando si stanno imparando gli accordi o la melodia di un nuovo pezzo, o per suonare seguendo un brano che piace.

### ■ Caratteristiche dei formati supportati da Audio Player

| Formato Audio | Caratteristiche                             | Bitrate                          |
|---------------|---|----------------------------------|
| MP3           | 32 kHz/44,1 kHz/48 kHz, Mono/Stereo         | 8-320 kbit/s (fisso e variabile) |
| WAV           | 32 kHz/44,1 kHz/48 kHz, Mono/Stereo, 16 bit | -                                |

Tecnologia di codifica MPEG Layer-3 audio su licenza di Fraunhofer IIS and Thomson.  
MP3 codec è Copyright (c) 1995-2007, SPIRIT.

### ■ Preparare il supporto di memoria USB

Come prima cosa preparare una selezione di file MP3 o WAV, e copiare i dati su un supporto USB.

\* Per poter usare i files di sistema "FAT" o "FAT32" è necessario formattare il supporto USB. Per ulteriori informazioni consultare pag. 137.



### 1. Entrare nella funzione riproduzione USB

Collegare un supporto USB alla relativa porta.

Premere il pulsante PLAY/STOP.

L'indicatore LED del pulsante PLAY/STOP si accenderà e sul display LCD apparirà la videata Song Browser.

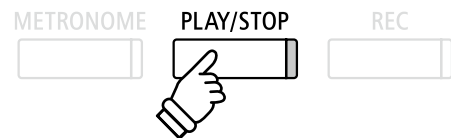

### ■ Schermo del browser del brano

La videata Song Browser mette a disposizione un elenco di importanti files e cartelle archiviate nel supporto USB collegato.

L'icona 🎵 viene utilizzata per rappresentare un file audio MP3/WAV.

L'icona 📁 viene utilizzata per rappresentare una cartella.

L'icona 📄 viene utilizzata per rappresentare la cartella attuale/precedente.

Un esempio di una tipica videata con l'elenco file/cartelle, viene riprodotto di seguito. Attenzione: l'altezza del campo visibile è stata aumentata per esigenze illustrative.

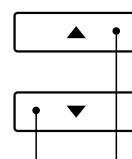
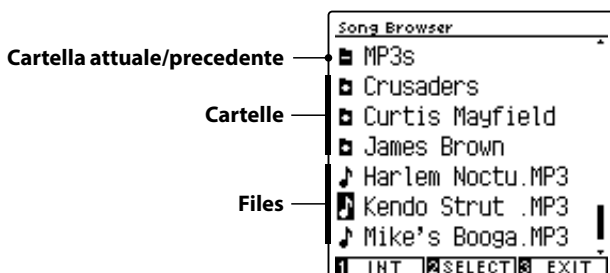

**Pulsanti ▼▲ :**  
Per muovere il cursore di selezione.

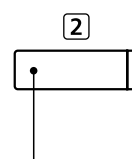

**Pulsante 2 FUNCTION:**  
Per selezionare il file/entrare nella cartella.

\* I Files e le cartelle sono elencate in ordine alfabetico, la cartella appare nella parte superiore dello schermo.

\* Con la funzione USB Recorder play selezionata, saranno visualizzati solo i file MP3, WAV, MID e KSO nella videata Song Browser.

\* Il display LCD è in grado di visualizzare files con denominazioni non superiori a 12 caratteri (+3 di suffisso). Denominazioni superiori a 12 caratteri verranno troncate automaticamente.

## 2. Selezionare un file audio

Premere i pulsanti ▼ o ▲ per muovere il cursore di selezione, quindi premere il pulsante ② FUNCTION (SELECT) per selezionare il file audio.

Sul display LCD apparirà la videata USB Recorder play.

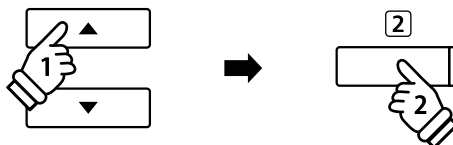

## 3. Riprodurre il file audio selezionato

Premere il pulsante PLAY/STOP.

Il file audio selezionato inizierà a suonare e sul display LCD appariranno informazioni relative al file.

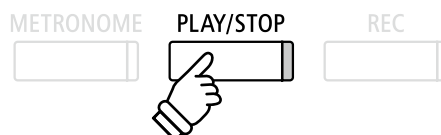
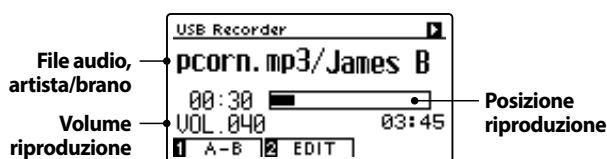

\* Se il file audio contiene metadati incorporati (es. tag ID3) quali il nome dell'artista e il titolo del brano, queste informazioni appariranno accanto al nome del file.

## ■ Controllare la riproduzione del file audio

Mentre il file audio sta suonando:

Premere il pulsante PLAY/STOP per sospendere e riprendere la riproduzione.

Premere i pulsanti ◀ o ▶ per far indietreggiare o avanzare il punto di riproduzione del file audio.

Premere i pulsanti ▼ o ▲ per regolare il volume di riproduzione.

\* Il volume della riproduzione può essere regolato in un range di 1~100.

Premere due volte il pulsante ① FUNCTION (A-B) per impostare l'inizio e la fine della sequenza ciclica A-B.

\* Premendo una terza volta il pulsante A-B la sequenza ciclica si fermerà.

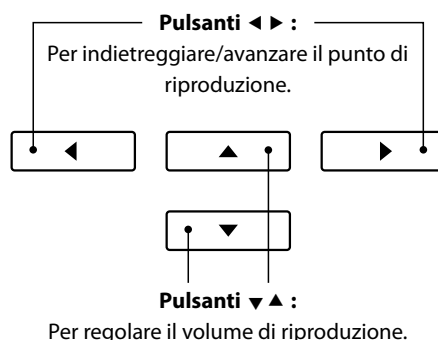

\* Potrebbe esserci una notevole differenza tra il volume di riproduzione del file audio e quello del suono della tastiera del CA59. Quando si riproducono dati audio è consigliabile regolare il volume del file audio.

## ■ Menu USB Recorder Edit

Il menu USB Recorder Edit consente di variare la funzione riproduzione (Singolo, Ripetere 1, Ripetere tutti, Casuale), e di trasporre in semi-toni l'intonazione della tastiera. Per ulteriori informazioni consultare pag. 62.

## ■ Funzione Overdub

La funzione Overdub consente di integrare il suono del CA59 (overdubbing) in un file audio MP3 o WAV già esistente. Per ulteriori informazioni consultare pag. 64.

## 4. Uscire dalla funzione riproduzione USB

Premere il pulsante ③ FUNCTION (BACK) per uscire dalla funzione riproduzione e tornare alle operazioni normali.



## 3 Riprodurre un brano MIDI

Il pianoforte digitale CA59 è anche in grado di riprodurre file standard MIDI (SMF) nonché brani registrati nello strumento e archiviati su un supporto USB mettendo a disposizione un'ampia scelta di musica da ascoltare tramite la sempre più ricercata tecnologia del suono Progressive Harmonic Imaging.

### ■ Caratteristiche del formato supportato dal riproduttore dei brani

| Formato del brano | Caratteristiche    |
|-------------------|--------------------|
| MID               | Format 0, Format 1 |
| KSO               | File brani Kawai   |

### ■ Preparare il supporto di memoria USB

Innanzitutto occorre preparare una selezione dei files dei brani in formato MIDI (SMF), copiando i dati su un supporto di memoria USB.



\* Per poter usare i files di sistema "FAT" o "FAT32" è necessario formattare il supporto USB. Per ulteriori informazioni consultare pag. 137.

### 1. Entrare nella funzione riproduzione USB

Collegare un supporto USB alla relativa porta.

Premere il pulsante PLAY/STOP.

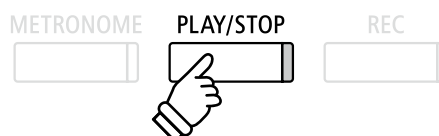

L'indicatore LED del pulsante PLAY/STOP si accenderà e sul display LCD apparirà la videata Song Browser.

### ■ Schermo del browser del brano

La videata Song Browser mette a disposizione un elenco di importanti files e cartelle archiviate nel supporto USB collegato.

L'icona viene utilizzata per rappresentare un file di un brano MIDI.

L'icona viene utilizzata per rappresentare una cartella.

L'icona viene utilizzata per rappresentare la cartella attuale/precedente.

Un esempio di una tipica videata con l'elenco file/cartelle, viene riprodotto di seguito. Attenzione: l'altezza del campo visibile è stata aumentata per esigenze illustrative.

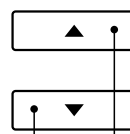
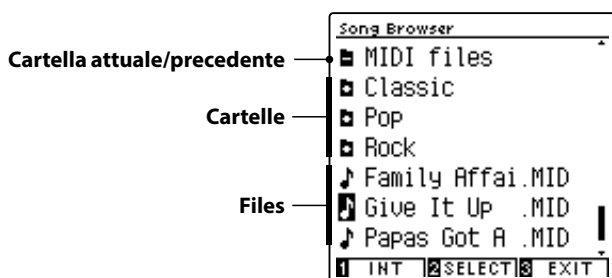

**Pulsanti :**

Per muovere il cursore di selezione.

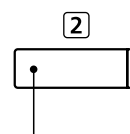

**Pulsante FUNCTION:**

Per selezionare il file/entrare nella cartella.

\* I Files e le cartelle sono elencate in ordine alfabetico, la cartella appare nella parte superiore dello schermo.

\* Con la funzione USB Recorder play selezionata, saranno visualizzati solo i file MP3, WAV, MID e KSO nella videata Song Browser.

\* Il display LCD è in grado di visualizzare files con denominazioni non superiori a 12 caratteri (+3 di suffisso). Denominazioni superiori a 12 caratteri verranno troncate automaticamente.

## 2. Selezionare un file MIDI

Premere i pulsanti ▼ o ▲ per muovere il cursore di selezione, quindi premere il pulsante ② FUNCTION (SELECT) per selezionare il file MIDI.

Sul display LCD apparirà la videata USB Recorder play.

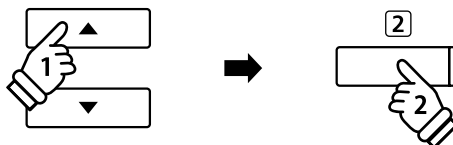

## 3. Rirodurre il file MIDI selezionato

Premere il pulsante PLAY/STOP.

Il file MIDI selezionato inizierà a suonare e sul display LCD appariranno le informazioni relative al file.

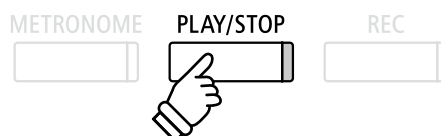

### ■ Controllare la riproduzione del file MIDI

Mentre il file MIDI sta suonando:

Premere il pulsante PLAY/STOP per sospendere e riprendere la riproduzione.

Premere i pulsanti ◀ o ▶ per far indietreggiare o avanzare il punto di riproduzione del file MIDI.

Premere i pulsanti ▼ o ▲ per regolare il volume di riproduzione del file MIDI.

\* Il volume della riproduzione può essere regolato in un range di 1~100.

Premere due volte il pulsante ① FUNCTION (A-B) per impostare l'inizio e la fine della sequenza ciclica A-B.

\* Premendo una terza volta il pulsante A-B la sequenza ciclica si fermerà.

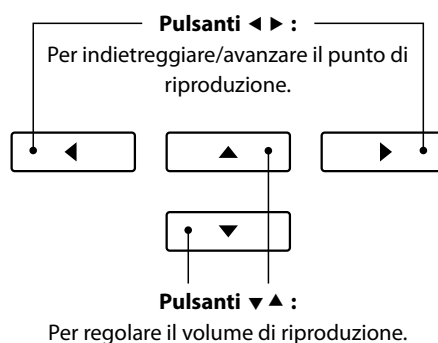

### ■ Menu USB Recorder Edit

Il menu USB Recorder Edit consente di variare il modo di riproduzione, di regolare il tempo e la riproduzione della parte del brano MIDI e di trasporre in semi-toni l'intonazione della tastiera o del brano. Per ulteriori informazioni consultare pag. 62.

### ■ Funzione convertire MIDI in Audio

La funzione convertire MIDI in Audio consente di convertire in file audio MP3 o WAV i brani registrati con CA59 e archiviati su un supporto USB. Per ulteriori informazioni consultare pag. 63.

### ■ Uscire dalla funzione riproduzione USB

Premere il pulsante ③ FUNCTION (BACK) per uscire dalla funzione riproduzione e tornare alle operazioni normali.



## 4 Menu USB Recorder Edit

Questo menu consente di variare il modo di riproduzione del file audio/MIDI in uno dei quattro tipi disponibili e offre impostazioni per regolare il tempo di riproduzione dei brani MIDI, trasporre l'intonazione della tastiera o del brano MIDI in semi-toni e controllare la riproduzione di una parte di un brano MIDI.

### ■ Menu USB Recorder

| Funzioni USB Recorder | Descrizione   | Impostazioni fabbrica |
|-----------------------|---|-----------------------|
| Play Mode             | Varia la modalità di riproduzione del file audio/MIDI (vedi sotto).         | Single (Singolo)      |
| Tempo                 | Regola il tempo di riproduzione del brano MIDI in battiti per minuto (BPM). | -                     |
| Key Transpose         | Aumenta o diminuisce l'intonazione della tastiera in semi-toni.             | 0 (DO)                |
| Song Transpose        | Aumenta l'intonazione del registratore/brano MIDI in semi-toni.             | 0                     |

\* Quando viene selezionato un file audio le impostazioni di tempo, trasposizione del brano e parte del brano non vengono visualizzate.

### ■ Impostazioni Play Mode

| Impostazioni Play Mode | Descrizione   |
|------------------------|---|
| Single                 | Il file audio/MIDI selezionato verrà riprodotto una volta.                            |
| 1-Repeat               | Il file audio/MIDI selezionato verrà ripetuto.  |
| All-Repeat             | Tutti i files audio/MIDI della cartella in uso verranno riprodotti ripetutamente.     |
| Random                 | Tutti i files audio/MIDI della cartella in uso verranno riprodotti in ordine casuale. |

### ■ Entrare nel menu USB Recorder

Mentre sul display LCD appare la videata USB Recorder:

Premere il pulsante **[2]** FUNCTION (EDIT).

Sul display LCD apparirà il menu USB Recorder.

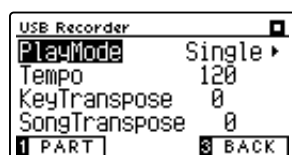

### ■ Regolare le impostazioni USB Recorder

Dopo essere entrati nel menu USB Recorder:

Premere i pulsanti **▼** o **▲** per posizionare il cursore di selezione sull'impostazione desiderata.

Premere i pulsanti **◀** o **▶** per regolare l'impostazione selezionata.

\* Per riportare l'impostazione ai valori di fabbrica, premere contemporaneamente i pulsanti **◀** e **▶**

# 5 Convertire un file di brano MIDI in file audio MP3/WAV

Questa funzione consente di riprodurre e salvare (convertire) su un supporto USB come file audio MP3 o WAV i files MIDI o i brani registrati con lo strumento e archiviati su una memoria USB.

## 1. Selezionare il brano MIDI da convertire

Mentre sul display LCD è presente la schermata Song Browser Player:

Premere i pulsanti ▼ o ▲ per posizionare il cursore sul file MIDI desiderato, quindi premere il pulsante REC.

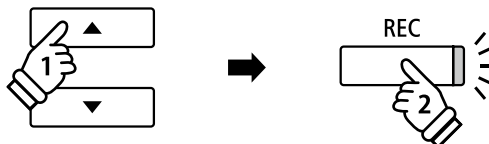

L'indicatore LED del pulsante REC inizierà a lampeggiare e sul display LCD apparirà la videata Convert MIDI to Audio.

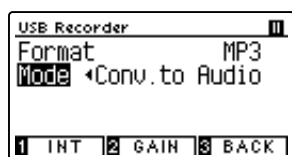

## 2. Selezionare il formato file audio

Con l'impostazione del formato selezionata, premere i pulsanti ◀ o ▶ per selezionare il formato audio desiderato (WAV o MP3).

Durante questo passaggio è anche possibile regolare il guadagno della registrazione.

\* Ulteriori informazioni sull'impostazione audio recorder gain sono disponibili a pag. 56.

\* Variando l'impostazione Mode in "New Song" è possibile registrare un nuovo brano direttamente sul supporto USB (cioè non convertire il brano precedentemente selezionato in file audio).

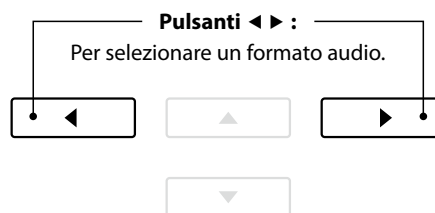

## 3. Iniziare la conversione

Premere il pulsante PLAY/STOP, oppure un tasto sulla tastiera.

L'indicatore LED dei pulsanti PLAY/STOP e REC si accenderanno, il brano selezionato suonerà e il processo di conversione avrà inizio.

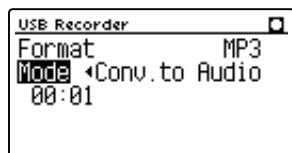

\* Anche le note suonate sulla tastiera verranno registrate nel file audio.

Al termine del brano, sul display LCD apparirà una videata richiedente la conferma di salvataggio.

## ■ Denominare e salvare il file audio convertito

Seguire le istruzioni per "Registrazione un file audio MP3/WAV" riportate a pagine 56-57 partendo dal punto 4.

## 6 Integrare un file audio MP3/WAV

Questa funzione consente di registrare (integrare) il suono del CA59 su un file audio MP3 o WAV già esistente.

\* Questa funzione registra/integra su una copia del file selezionato- il file audio originale non verrà modificato.

### 1. Selezionare il file audio da integrare

Mentre sul display LCD appare la videata Song Browser Player:

Premere i pulsanti ▼ o ▲ per posizionare il cursore sul file MP3/WAV desiderato, quindi premere il pulsante REC.

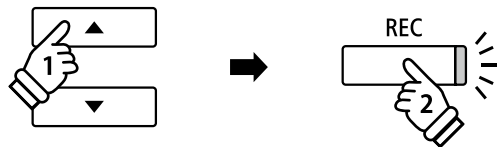

L'indicatore LED del pulsante REC inizierà a lampeggiare, e sul display LCD apparirà la videata Overdubbing.

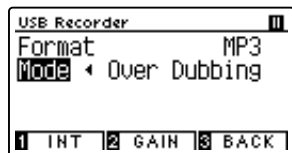

### 2. Selezionare il formato file audio

Selezionare l'impostazione Format, quindi premere i pulsanti ◀ o ▶ per selezionare il formato file audio desiderato (WAV o MP3).

\* Variando l'impostazione Mode su "New Song", è anche possibile registrare un nuovo file audio direttamente su supporto USB (non viene integrato il file audio precedentemente selezionato).

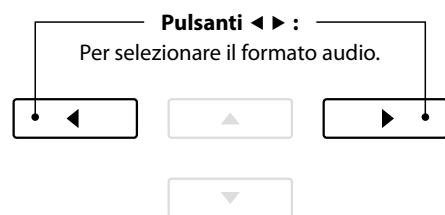

### 3. Fermare la registrazione/integrazione

Premere il pulsante PLAY/STOP oppure un tasto sulla tastiera.

L'indicatore LED dei pulsanti PLAY/STOP e REC si spegneranno, il file audio selezionato suonerà e il processo di registrazione/integrazione avrà inizio.

Le note suonate sulla tastiera verranno registrate sul file audio.

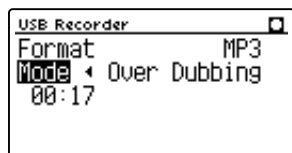

Quando si preme il pulsante PLAY/STOP, sul display LCD apparirà una videata per la conferma del salvataggio.



\* Il volume della riproduzione del file audio selezionato si imposterà automaticamente su 100 al fine di evitare una registrazione distorta.

### ■ Denominare e salvare il file audio integrato

Seguire le istruzioni per "Registrazione un file audio MP3/WAV" riportate a pagine 56-57 partendo dal punto 4.



# Function menus (Menu delle funzioni)

I menu delle funzioni contengono una serie di opzioni per regolare le operazioni e il suono del pianoforte digitale CA59. Le impostazioni sono raggruppate in categorie e consentono un comodo accesso a importanti controlli. Dopo la regolazione, le impostazioni possono essere archiviate in una delle 16 memorie registration, o selezionate come impostazione di default all'accensione dello strumento grazie alla funzione Startup Setting (pag. 77).

## ■ Entrare nei menu delle funzioni

Mentre sul display LCD è visualizzata la normale schermata :

Premere il pulsante ② FUNCTION (MENU).

Sul display LCD appariranno i menu delle funzioni.

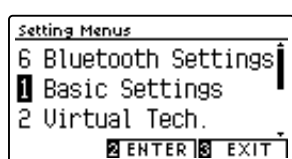

Premere i pulsanti ▼ o ▲ per scorrere i diversi menu.  
Premere il pulsante ② FUNCTION (ENTER) per entrare nel menu funzioni desiderato.

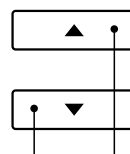
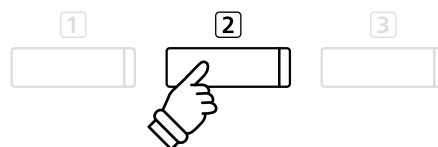

**Pulsanti ▼▲ :**  
Per muovere il cursore di selezione.

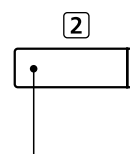

**Pulsante ② FUNCTION:**  
Per selezionare la funzione.

## ■ Uscire dai menu delle funzioni

Premere il pulsante ③ FUNCTION (EXIT) per uscire dai menu delle funzioni e tornare alle operazioni normali.



## ■ Panoramica dei menu delle funzioni

### 1. Basic Settings

Key Transpose, Song Transpose, Tone Control, Speaker Volume,  
Low Volume Balance, Tuning, Damper Hold, Split, Four Hands,  
Startup Setting, Factory Reset, Auto Display Off, Auto Power Off

### 2. Virtual Technician Settings

Touch Curve, Voicing, Damper Resonance, Damper Noise,  
String Resonance, Undamped String Resonance, Cabinet Resonance,  
Key-off Effect, Fallback Noise, Hammer Noise, Hammer Delay,  
Topboard Simulation, Decay Time, Release Time, Minimum Touch,  
Stretch Tuning, Temperament, Temperament Key, Key Volume,  
Half-Pedal Adjust, Soft Pedal Depth

### 3. Phones Settings

SHS Mode, Phones Type, Phones Volume

### 4. MIDI Settings

MIDI Channel, Send Program Change No., Local Control,  
Transmit Program Change No., Multi-timbral Mode, Channel Mute

### 5. USB Functions

Load Song, Load Registration All, Load Registration Single,  
Load Startup Setting, Save Internal Song, Save SMF Song,  
Save Registration All, Save Registration Single, Save Startup Setting,  
Rename File, Delete File, Format USB

### 6. Bluetooth Settings

Bluetooth Audio, Bluetooth Audio Volume, Bluetooth MIDI

\* Per le informazioni relative alle funzioni ed impostazioni MIDI, scaricare il manuale integrativo in PDF dal sito della Kawai Japan:  
<http://www.kawai-global.com/support/manual/>

# Basic Settings (Impostazioni base)

Il menu delle impostazioni base contiene le impostazioni utili per regolare la chiave, l'accordatura e il suono generale dello strumento.

Questo menu consente anche di archiviare le impostazioni di pannello preferite o di tornare alle impostazioni di fabbrica.

## ■ Basic Settings (Impostazioni base)

| Pag. no. | Impostazione       | Descrizione  | Predefinitone |
|----------|--------------------|--|---------------|
| 1        | Key Transpose      | Aumenta o diminuisce l'intonazione della tastiera in semi-toni.                          | 0 (C)         |
| 2        | Song Transpose     | Aumenta o diminuisce l'intonazione del registratore/brano MIDI in semi-toni.             | 0             |
| 3        | Tone Control       | Varia le impostazioni EQ del suono dello strumento.                                      | Flat          |
| 4        | Speaker Volume     | Varia il livello massimo del volume di uscita dell'altoparlante.                         | Normal        |
| 5        | Low Volume Balance | Modificare la differenza di volume tra pianissimo e fortissimo.                          | 3             |
| 6        | Tuning             | Aumenta o diminuisce l'intonazione dello strumento in 0,5 Hz.                            | 440,0 Hz      |
| 7        | Damper Hold        | Varia l'effetto del pedale tonale sui suoni di organi, violini, ecc.                     | Off           |
| 8        | Split              | Attiva la funzione Split.  | Off           |
| 9        | Four Hands         | Attiva la funzione "Quattro mani".   | Off           |
| 10       | Startup Setting    | Archivia le impostazioni di pannello in uso come configurazione di default (accensione). | -             |
| 11       | Factory Reset      | Ripristina tutte le impostazioni di pannello alla configurazione originale di fabbrica.  | -             |
| 12       | Auto Display Off   | Attiva/disattiva la funzione Auto Power Off.   | 5 min.        |
| 13       | Auto Power Off     | Attiva/disattiva la funzione di risparmio energetico Auto Power Off.                     | -             |

\* Le impostazioni di default delle spiegazioni per ognuna delle impostazioni sotto riportate appariranno sulla prima illustrazione del display LCD (punto 1).

## ■ Entrare nel menu impostazioni di base

Mentre sul display LCD è presente la schermata normale:

Premere il pulsante 2) FUNCTION (MENU).

Sul display LCD appariranno i menu delle funzioni.

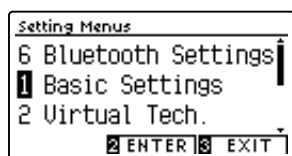

Premere nuovamente il pulsante 2) FUNCTION (ENTER) per entrare nel menu Basic Settings.

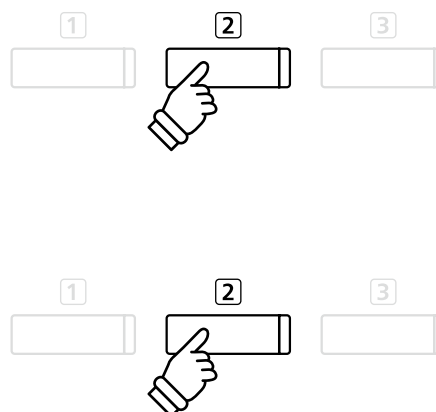

## ■ Selezionare e regolare l'impostazione desiderata

Dopo essere entrati nel menu Basic Settings :

Premere i pulsanti ▼ o ▲ per posizionare il cursore sull'impostazione desiderata.

Premere i pulsanti ◀ o ▶ per regolare l'impostazione selezionata.

\* Premere contemporaneamente i pulsanti ◀ e ▶ per tornare ai livelli di fabbrica.

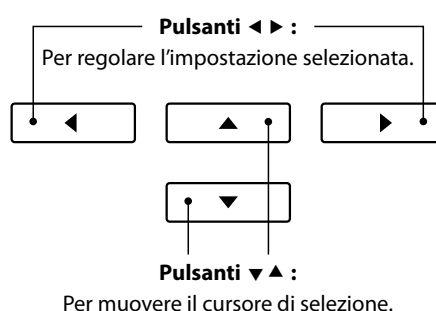

# 1 Key Transpose (Trasposizione della chiave)

Questa impostazione consente di aumentare o diminuire l'intonazione della tastiera del pianoforte digitale CA59 in semi-toni rivelandosi particolarmente utile nell'accompagnamento di quegli strumenti accordati in chiavi diverse oppure quando un brano imparato in una chiave deve essere suonato in un'altra. Una volta trasposto, il brano può essere suonato nella chiave originale e ascoltato in una chiave diversa.

## 1. Selezionare l'impostazione trasposizione della chiave

Dopo essere entrati nel menu Basic Settings (pag. 66):

Premere i pulsanti ▼ o ▲ per selezionare l'impostazione Key Transpose.

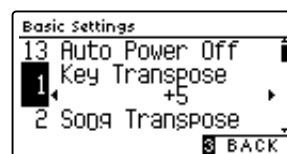

## 2. Regolare il valore di trasposizione della chiave

Premere i pulsanti ◀ o ▶ per aumentare o diminuire il valore dell'impostazione.

- \* La chiave della tastiera può essere aumentata o diminuita sino a 12 semitoni.
- \* Premere contemporaneamente i pulsanti ◀ e ▶ per tornare al valore di fabbrica.
- \* Tutte le variazioni apportate rimarranno sino allo spegnimento dello strumento.
- \* La trasposizione preferita può essere archiviato in una memoria Registration per un comodo richiamo, o nella memoria Startup Setting per una selezione automatica alla riaccensione dello strumento. Ulteriori informazioni sono disponibili alle pagine 35 e 77.

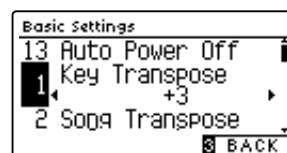
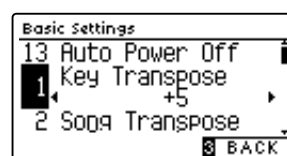

## ■ Stato della trasposizione

Se l'impostazione Key Transpose è impostata su un valore diverso da 0 (DO), l'icona di trasposizione ed il valore di trasposizione appariranno nella parte superiore del display.

Trasposizione attiva



## 3. Uscire dall'impostazione trasposizione della chiave

Premere il pulsante [3] FUNCTION (BACK) per uscire dall'impostazione Key Transpose e tornare alla videata dei menu delle funzioni.

# 2 Song Transpose (Trasposizione del brano)

Questa impostazione consente, durante la riproduzione, di aumentare o diminuire in semi-toni l'intonazione dei files MIDI o dei brani registrati con il pianoforte digitale CA59 e archiviati su supporto USB.

## 1. Selezionare l'impostazione trasposizione del brano

Dopo essere entrati nel menu Basic Settings (pag. 66):

Premere i pulsanti ▼ o ▲ per selezionare l'impostazione trasposizione del brano.

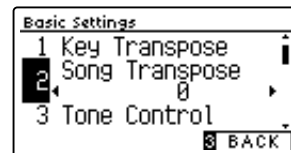

## 2. Regolare il valore di trasposizione del brano

Premere i pulsanti ◀ o ▶ per aumentare o diminuire il valore dell'impostazione.

- \* La chiave del brano può essere innalzata o abbassata sino a 12 semitoni.
- \* Premere contemporaneamente i pulsanti ◀ e ▶ per tornare ai valori di fabbrica.
- \* Tutte le variazioni apportate rimarranno sino allo spegnimento dello strumento.
- \* Le impostazioni di Trasposizione del brano non possono essere archiviate nella memoria Registration o Startup Setting.

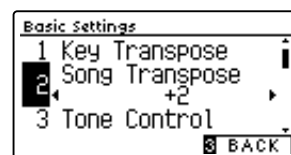
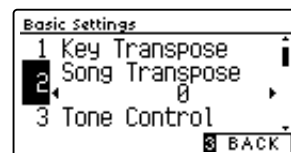

## 3. Uscire dall'impostazione trasposizione del brano

Premere il pulsante [3] FUNCTION (BACK) per uscire dall'impostazione e tornare alla videata dei menu delle funzioni.

# 3 Tone Control (Controllo timbrico)

Questa impostazione consente di regolare il carattere generale del suono del pianoforte digitale CA59 per garantirne la migliore qualità all'interno dell'area di collocazione dello strumento. Sono disponibili otto diverse impostazioni EQ predefinite, più un'ulteriore impostazione "User" per un controllo più approfondito delle diverse bande di frequenza.

## ■ Impostazione controllo timbrico

| Tipo di controllo timbrico | Descrizione  |
|----------------------------|--|
| Flat (predefinito)         | L'equalizzatore non è attivo e il carattere timbrico è invariato.  |
| Brilliance                 | Regola la brillantezza generale del suono, indipendentemente dal parametro "Voicing" di Virtual Technician.            |
| Bass Boost                 | Enfatizza le frequenze basse creando un suono più profondo.  |
| Bass Cut                   | Riduce le basse frequenze, creando un suono più pulito.  |
| Mid Boost                  | Pone enfasi sulle frequenze medie, creando un suono più duro.  |
| Loudness                   | Vengono evidenziate le frequenze per conservare il carattere del suono dello strumento quando si suona a volume basso. |
| Bright                     | Enfatizza le frequenze alte creando un suono più brillante.  |
| Mellow                     | Riduce le alte frequenze, creando un suono più morbido.  |
| User                       | Consente di regolare separatamente le frequenze basse, medie e alte.   |

### 1. Selezionare l'impostazione controllo timbrico

Dopo essere entrati nel menu Basic Settings (pag. 66):

Premere i pulsanti ▼ o ▲ per selezionare l'impostazione Tone Control.



### 2. Variare il tipo di controllo timbrico

Premere i pulsanti ◀ o ▶ per scorrere i diversi tipi di controlli timbrici.

\* Premere contemporaneamente i pulsanti ◀ e ▶ per tornare alle impostazioni di fabbrica.

\* Tutte le variazioni apportate rimarranno sino allo spegnimento dello strumento.

\* Il controllo timbrico preferito può essere archiviato in una memoria Registration per un comodo richiamo, o nella memoria Startup Setting per una selezione automatica alla riaccensione dello strumento. Ulteriori informazioni sono disponibili alle pagine 35 e 77.



### 3. Uscire dall'impostazione controllo timbrico

Premere il pulsante [3] FUNCTION (BACK) per uscire dall'impostazione e tornare alla videata dei menu delle funzioni.

## ■ Regolare il livello di brillantezza

Quando il tipo di controllo della brillantezza del suono è selezionato:

Premere il pulsante [2] FUNCTION (EDIT), quindi premere i pulsanti ◀ o ▶ per aumentare/diminuire il valore dell'impostazione della brillantezza.

\* Il valore della brillantezza può essere regolato da -10~+10.

Premere il pulsante [3] FUNCTION (BACK) per uscire dall'impostazione di brillantezza e tornare al controllo del suono.

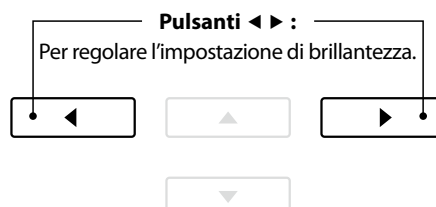

### User Tone Control (Controllo timbrico personalizzato)

Questa opzione consente di controllare più approfonditamente il carattere del suono dello strumento e di regolare separatamente il volume di ognuna delle quattro bande di frequenza. E' inoltre possibile regolare il range della frequenza delle bande medio-basse e di quelle medio-alte.

#### ■ Impostazione controllo timbrico personalizzato

| Pag.no. | Controllo timbrico personalizzato | Descrizione   |
|---------|-----------------------------------|---|
| 1       | Low                               | Regola il volume del range delle frequenze della banda bassa (20~100 Hz). |
| 2       | Mid-low Frequency                 | Regola la frequenza della banda medio-bassa (200~4000 Hz).                |
|         | Mid-low dB                        | Regola il volume del range delle frequenze della banda medio-bassa.       |
| 3       | Mid-high Frequency                | Regola la frequenza della banda medio-alta (200~4000 Hz).                 |
|         | Mid-high dB                       | Regola il volume del range della frequenza della banda medio-alta.        |
| 4       | High                              | Regola il volume della banda di alta frequenza (5000~8000 Hz).            |

#### 1. Selezionare l'impostazione controllo timbrico personalizzato

Dopo aver selezionato l'impostazione Tone Control (pag. 69):

Premere i pulsanti ◀ o ▶ per selezionare il tipo di controllo timbrico personalizzato, quindi premere il pulsante  FUNCTION (EDIT).



Sul display LCD apparirà la videata User Tone Control.

#### 2. Selezionare e regolare le impostazioni di controllo timbrico personalizzato

Premere i pulsanti ▼ o ▲ per selezionare l'impostazione User Tone Control.

Premere i pulsanti ◀ o ▶ per aumentare o diminuire il valore dell'impostazione di controllo timbrico personalizzato selezionata.

\* Ogni banda del controllo timbrico personalizzato può essere regolata entro un range di -6 dB~+6 dB.

\* Premere contemporaneamente i pulsanti ◀ e ▶ per tornare alle impostazioni di fabbrica.

\* Tutte le variazioni apportate rimarranno sino allo spegnimento dello strumento.

\* Le impostazioni preferite possono essere archiviate nella memoria Startup Setting per un comodo richiamo. Ulteriori informazioni sono disponibili a pag. 77.

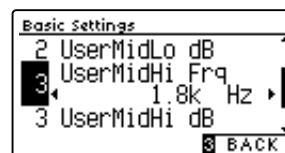
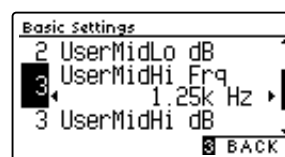

#### 3. Uscire dall'impostazione controllo timbrico personalizzato

Premere il pulsante  FUNCTION (BACK) per uscire dal controllo timbrico personalizzato e tornare all'impostazione Tone Control.

## 4 Speaker Volume (Volume altoparlanti)

L'impostazione volume altoparlanti permette di ridurre il livello massimo del volume di uscita degli altoparlanti del pianoforte digitale CA59, offrendo un più raffinato controllo del volume principale. Questa impostazione può essere utilizzata anche come limitatore di volume per evitare di suonare ad un livello troppo alto.

\* Questa impostazione non influisce sul volume delle cuffie.

### ■ Impostazione volume altoparlanti

| Speaker Volume       | Descrizione  |
|----------------------|--|
| Normal (predefinito) | Gli altoparlanti dello strumento diffondono il suono ad un volume normale. |
| Low                  | Gli altoparlanti dello strumento diffondono il suono ad un volume ridotto. |

#### 1. Selezionare l'impostazione volume altoparlanti

Dopo essere entrati nel menu Basic Settings (pag. 66):

Premere i pulsanti ▼ o ▲ per selezionare l'impostazione Speaker Volume.

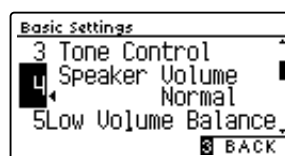

#### 2. Variare il tipo di volume degli altoparlanti

Premere i pulsanti ▼ o ▲ per alternare l'impostazione del volume tra normale e basso.

\* Premere contemporaneamente i pulsanti ◀ e ▶ per tornare alle impostazioni di fabbrica.

\* Tutte le variazioni apportate all'impostazione rimarranno sino allo spegnimento dello strumento.

\* Le impostazioni preferite possono essere archiviate nella memoria Startup Setting per un comodo richiamo. Ulteriori informazioni sono disponibili a pag. 77.

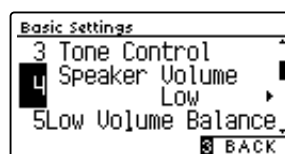
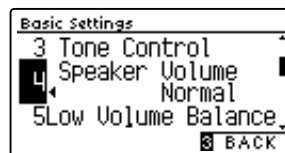

#### 3. Uscire dall'impostazione volume altoparlanti

Premere il pulsante [FUNCTION] (BACK) per uscire dall'impostazione e tornare alla videata dei menu delle funzioni.

# 5 Low Volume Balance (Bilanciamento del volume basso)

L'impostazione Low Volume Balance riduce la differenza di volume tra i tocchi pianissimo e fortissimo, permettendo di continuare a suonare il pianoforte a basso volume senza perdere il suono delle note pianissimo.

### Tipi di Low Volume Balance

| Low Volume Balance | Descrizione                             |
|--------------------|---|
| 5                  | Regolazione ampia Low Volume Balance.   |
| ⋮                  | ⋮                                       |
| 1                  | Regolazione minima Low Volume Balance.  |
| Off                | Nessuna regolazione Low Volume Balance. |

### 1. Selezionare l'impostazione bilanciamento del volume basso

Dopo essere entrati nel menu Basic Settings (pag. 66):

Premere i pulsanti ▼ o ▲ per selezionare l'impostazione bilanciamento del volume basso.

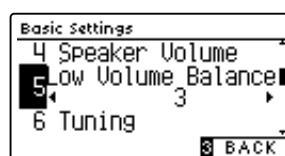

### 2. Regolare il valore di bilanciamento del volume basso

Premere i pulsanti ◀ o ▶ per aumentare o diminuire il valore dell'impostazione.

- \* Premere contemporaneamente i pulsanti ◀ e ▶ per tornare ai valori di fabbrica.
- \* Tutte le variazioni apportate rimarranno sino allo spegnimento dello strumento.
- \* Le impostazioni di bilanciamento del volume basso non possono essere archiviate nella memoria Registration o Startup Setting.

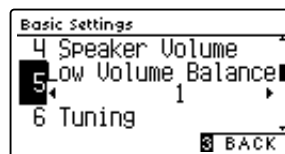
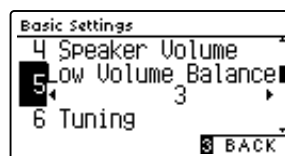

### 3. Uscire dall'impostazione bilanciamento del volume basso

Premere il pulsante [3] FUNCTION (BACK) per uscire dall'impostazione e tornare alla videata dei menu delle funzioni.



## 6 Tuning (Accordatura)

L'impostazione accordatura consente di aumentare e diminuire in 0,5 Hz, l'intonazione generale del pianoforte digitale CA59. Ciò può essere utile quando si suona con altri strumenti.

### 1. Selezionare l'impostazione accordatura

Dopo essere entrati nel menu Basic Settings (pag. 66):

Premere i pulsanti ▼ o ▲ per selezionare l'impostazione Tuning.

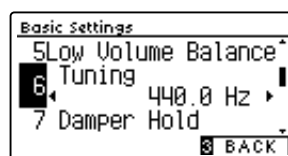

### 2. Regolare il valore dell'accordatura

Premere i pulsanti ◀ o ▶ per aumentare o diminuire il valore dell'impostazione di accordatura.

\* E' possibile regolare il valore dell'accordatura entro un range di 427,0~453,0 Hz.

\* Premere contemporaneamente i pulsanti ◀ e ▶ per tornare al valore di fabbrica.

\* Tutte le variazioni apportate rimarranno sino allo spegnimento dello strumento.

\* L'accordatura preferita può essere archiviato in una memoria Registration per un comodo richiamo, o nella memoria Startup Setting per una selezione automatica alla riaccensione dello strumento. Ulteriori informazioni sono disponibili alle pagine 35 e 77.

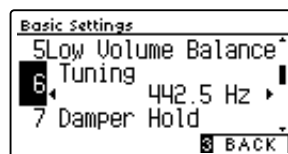
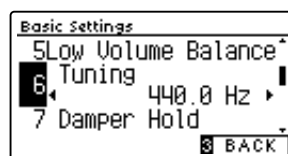

### 3. Uscire dall'impostazione accordatura

Premere il pulsante [3] FUNCTION (BACK) per uscire dall'impostazione e tornare alla videata dei menu delle funzioni.

# 7 Damper Hold (Mantenimento della sordina)

L'impostazione mantenimento sordina viene usata per determinare se, quando si pigia il pedale del forte, suoni quali organo o violini vengono continuamente sostenuti o se decadono in modo naturale.

## ■ Impostazione mantenimento sordina

| Damper Hold       | Descrizione  |
|-------------------|--|
| Off (predefinito) | I suoni di organo, violini, ecc. decaderanno gradualmente anche con il pedale del forte premuto. |
| On                | I suoni di organo, violini, ecc. saranno sostenuti mentre il pedale del forte è premuto.         |

### 1. Selezionare l'impostazione mantenimento sordina

Dopo essere entrati nel menu Basic Settings (pag. 66):

Premere i pulsanti ▼ o ▲ per selezionare l'impostazione Damper Hold.

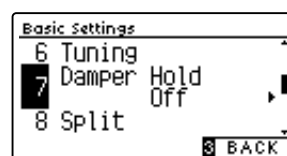

### 2. Variare l'impostazione mantenimento sordina

Premere i pulsanti ◀ o ▶ per attivare/disattivare l'impostazione Damper Hold.

\* Premere contemporaneamente i pulsanti ◀ e ▶ per tornare alle impostazioni di fabbrica.

\* Tutte le variazioni apportate rimarranno sino allo spegnimento dello strumento.

\* Il mantenimento sordina preferito può essere archiviato in una memoria Registration per un comodo richiamo, o nella memoria Startup Setting per una selezione automatica alla riaccensione dello strumento. Ulteriori informazioni sono disponibili alle pagine 35 e 77.

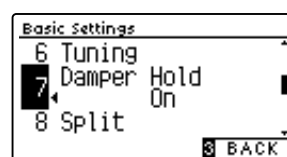
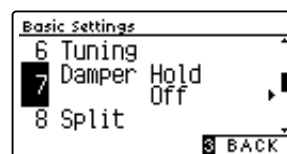

### 3. Uscire dall'impostazione mantenimento sordina

Premere il pulsante [3] FUNCTION (BACK) per uscire dall'impostazione e tornare alla videata dei menu delle funzioni.

# 8 Split

L'impostazione Split è un metodo alternativo per attivare la funzione omonima, e può rivelarsi utile durante l'insegnamento o in situazioni in cui la funzione deve essere abilitata automaticamente ogni volta che il pianoforte digitale CA59 viene acceso.

Una volta attivata questa impostazione, tutte le operazioni di controllo di Split Mode sono identiche a quelle riportate a pag. 22.

## ■ Impostazione Split

| Split             | Descrizione   |
|-------------------|---|
| Off (predefinito) | La funzione Split verrà disattivata per predefinizione. |
| On                | La funzione Split verrà attivata per predefinizione.    |

### 1. Selezionare l'impostazione Split

Dopo essere entrati nel menu Basic Settings (pag. 66):

Premere i pulsanti ▼ o ▲ per selezionare l'impostazione Split.

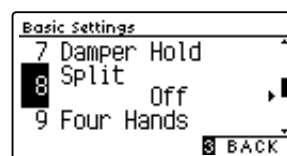

### 2. Variare l'impostazione Split

Premere i pulsanti ◀ o ▶ per attivare/disattivare l'impostazione Split.

\* Premere contemporaneamente i pulsanti ◀ e ▶ per tornare alle impostazioni di fabbrica.

\* Quando si attiva la funzione Split, la modalità Four Hands si disattiva automaticamente.

\* Tutte le variazioni apportate rimarranno sino allo spegnimento dello strumento.

\* Lo Split preferito può essere archiviato in una memoria Registration per un comodo richiamo, o nella memoria Startup Setting per una selezione automatica alla riaccensione dello strumento. Ulteriori informazioni sono disponibili alle pagine 35 e 77.

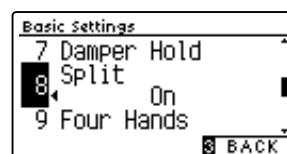
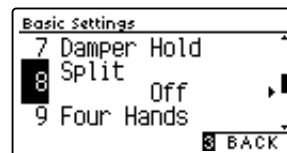

### 3. Uscire dalla funzione ripristino impostazioni di fabbrica

Premere il pulsante [FUNCTION] (BACK) per uscire dall'impostazione e tornare alla videata dei menu delle funzioni.

### 9 Four Hands (Quattro mani)

Questa impostazione offre un metodo alternativo per attivare la funzione “A quattro mani” e può essere utile per l’insegnamento o in situazioni dove è preferibile che la funzione venga attivata automaticamente ogni volta che si accende il pianoforte digitale CA59.

Una volta abilitate, tutte le operazioni di controllo della funzione “Quattro mani” sono identiche a quelle spiegate a pag. 24.

#### ■ Impostazione “Quattro mani”

| Four Hands        | Descrizione  |
|-------------------|--|
| Off (predefinito) | La funzione Four Hands verrà disattivata per predefinizione. |
| On                | La funzione Four Hands verrà attivata per predefinizione.    |

#### 1. Selezionare l'impostazione Quattro mani

Dopo essere entrati nel menu Basic Settings (pag. 66):

Premere i pulsanti ▼ o ▲ per selezionare l'impostazione Four Hands.



#### 2. Variare l'impostazione Quattro mani

Premere i pulsanti ◀ o ▶ per attivare/disattivare l'impostazione Four Hands.

- \* Premere contemporaneamente i pulsanti ◀ e ▶ per tornare alle impostazioni di fabbrica.
- \* Quando si attiva la modalità Four Hands, la funzione Split si disattiva automaticamente.
- \* Tutte le variazioni apportate rimarranno sino allo spegnimento dello strumento.
- \* Il Quattro mani preferito può essere archiviato in una memoria Registration per un comodo richiamo, o nella memoria Startup Setting per una selezione automatica alla riaccensione dello strumento. Ulteriori informazioni sono disponibili alle pagine 35 e 77.



#### 3. Uscire dalla funzione ripristino impostazioni di fabbrica

Premere il pulsante [FUNCTION] (BACK) per uscire dall'impostazione e tornare alla videata dei menu delle funzioni.

# 10 Startup Setting (Impostazione di avvio)

Questa funzione consente di archiviare nella memoria dello strumento le funzioni e impostazioni di pannello preferite e di richiamarle automaticamente come impostazioni di default ogni volta che il pianoforte digitale CA59 viene acceso.

\* E' inoltre possibile salvare su e caricare da un supporto USB gli Startup Settings. Ulteriori informazioni sono disponibili alle pagine 123/118.

## ■ Funzioni/impostazioni archiviate nella memoria impostazione di avvio

| Funzione  | Impostazioni                                 |
|---|--|
| Suono selezionato (incluso il suono primario di ogni categoria) | Impostazioni base (esistono delle eccezioni) |
| Dual / Split / Quattro mani (incluse le impostazioni)           | Impostazioni Virtual Technician              |
| Riverbero, Effetti (Tipo, Impostazioni)                         | Impostazioni MIDI                            |
| Metronomo (Battito, Tempo, Volume)                              | Impostazioni cuffie                          |

\* Le modifiche effettuate alle impostazioni Auto Display Off, Auto Power Off, e Bluetooth verranno salvate automaticamente nella memoria Startup Setting.

\* L'elenco completo delle impostazioni archiviabili nella memoria impostazione di avvio è consultabile alle pagine 141~142.

### 1. Selezionare la funzione impostazione di avvio

Dopo essere entrati nel menu Basic Settings (pag. 66):

Premere i pulsanti ▼ o ▲ per selezionare la funzione Startup Setting.



### 2. Archiviare le impostazioni in uso nella memoria impostazione di avvio

Premere il pulsante REC.

Sul display LCD apparirà un messaggio di conferma e le attuali impostazioni di pannello verranno archiviate nella memoria impostazione di avvio.

\* La funzione Factory Reset può essere utilizzata per riportare tutte le impostazioni ai loro valori di fabbrica. Per ulteriori informazioni consultare pag. 78.



### 3. Uscire dalla funzione impostazione di avvio

Premere il pulsante [3] FUNCTION (BACK) per uscire della funzione e tornare alla videata dei menu delle funzioni.

# 11 Factory Reset (Ripristino impostazioni di fabbrica)

La funzione **Factory Reset** annulla tutte le impostazioni archiviate nella memoria personalizzata e riporta il pianoforte digitale CA59 alle sue impostazioni di fabbrica.

\* Questa funzione non annulla le memorie registration o i brani registrati archiviati nella memoria interna.

### 1. Selezionare la funzione ripristino impostazioni di fabbrica

Dopo essere entrati nel menu *Basic Settings* (pag. 66):

Premere i pulsanti ▼ o ▲ per selezionare l'impostazione **Factory Reset**.



### 2. Ripristinare le impostazioni di fabbrica

Premere il pulsante REC.

Sul display LCD apparirà un messaggio di conferma e tutte le impostazioni verranno riportate ai loro valori di fabbrica.

Dopo il completamento, viene visualizzata automaticamente la normale videata della modalità di riproduzione sul display.



### 3. Uscire dalla funzione ripristino impostazioni di fabbrica

Premere il pulsante [F] FUNCTION (BACK) per uscire della funzione e tornare alla videata dei menu delle funzioni.

# 12 Auto Display Off

L'impostazione Auto Display Off può essere utilizzata per spegnere automaticamente il display quando il pannello di controllo non è in utilizzo.

\* Per evitare l'effetto "burn-in" sul display OLED del pianoforte digitale CA59 come risultato della visualizzazione della stessa videata per un periodo di tempo prolungato, questa impostazione è attiva per impostazione predefinita.

## Impostazioni Auto Display Off

| Auto Display Off     | Descrizione   |
|----------------------|---|
| 15 sec.              | Il display si spegnerà automaticamente dopo 15 secondi di inattività. |
| 5 min. (predefinito) | Il display si spegnerà automaticamente dopo 5 minuti di inattività.   |
| 30 min.              | Il display si spegnerà automaticamente dopo 30 minuti di inattività.  |

\* Quando il display si spegne automaticamente, basterà premere qualsiasi pulsante del pannello di controllo per riaccenderlo.

### 1. Selezionare l'impostazione Auto Display Off

Dopo essere entrati nel menu Basic Settings (pag. 66):

Premere i pulsanti ▼ o ▲ per selezionare l'impostazione Auto Display Off.



### 2. Variare l'impostazione Auto Display Off

Premere i pulsanti ◀ o ▶ per variare l'impostazione Auto Display Off.

\* Premere contemporaneamente i pulsanti ◀ e ▶ per tornare alle impostazioni di fabbrica.



### 3. Uscire dall'impostazione Auto Display Off

Premere il pulsante [3] FUNCTION (BACK) per uscire dall'applicazione e tornare alla videata dei menu delle funzioni.

# 13 Auto Power Off (Auto-spegnimento)

L'impostazione Auto Power Off può essere utilizzata per far spegnere automaticamente lo strumento dopo uno specifico lasso di tempo di inattività. Questa funzione può essere attivata per impostazione predefinita, a seconda dell'area di mercato.

\* Questa impostazione verrà archiviata automaticamente e richiamata ad ogni riaccensione dello strumento.

## ■ Impostazioni Auto Power Off

| Auto Power Off | Descrizione   |
|----------------|---|
| Off            | La funzione Auto Power Off è disabilitata.                              |
| 15 min.        | Lo strumento si spegnerà automaticamente dopo 15 minuti di inattività.  |
| 60 min.        | Lo strumento si spegnerà automaticamente dopo 60 minuti di inattività.  |
| 120 min.       | Lo strumento si spegnerà automaticamente dopo 120 minuti di inattività. |

\* L'impostazione predefinita di Auto Power Off varia a seconda del luogo di mercato.

### 1. Selezionare l'impostazione auto-spegnimento

Dopo essere entrati nel menu Basic Settings (pag. 66):

Premere i pulsanti ▼ o ▲ per selezionare l'impostazione Auto Power Off.

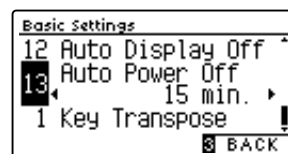

### 2. Variare l'impostazione auto-spegnimento

Premere i pulsanti ◀ o ▶ per variare l'impostazione Auto Power Off.

\* Premere contemporaneamente i pulsanti ◀ e ▶ per tornare alle impostazioni di fabbrica.

\* Questa impostazione verrà archiviata automaticamente e richiamata ad ogni riaccensione dello strumento.

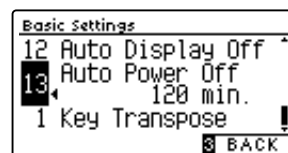
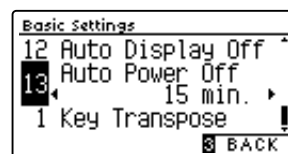

### 3. Uscire dall'impostazione auto-spegnimento

Premere il pulsante [3] FUNCTION (BACK) per uscire dall'applicazione e tornare alla videata dei menu delle funzioni.



# Virtual Technician Settings (Impostazioni Virtual Technician)

Le impostazioni Virtual Technician del pianoforte digitale CA59 consentono al pianista di regolare parametri avanzati quali la durezza dei martelli, la regolazione della meccanica, la dimensione del mobile, e una varietà di altre caratteristiche acustiche, al fine di soddisfare i gusti personali. Le impostazioni Virtual Technician vengono regolate e archiviate in maniera indipendente per ogni suono e variazione consentendo di avere un controllo flessibile su tutte le caratteristiche timbriche di ogni piano.

\* Il seguente prospetto indica quali impostazioni Virtual Technician influiscono su tutti i suoni (All), o solo sui suoni di pianoforte acustico (AP) e pianoforte elettrico (EP).

## Impostazioni Virtual Technician

| Pag. no. | Impostazione        | Descrizione   | All | AP | EP | Predefinitone |
|----------|---------------------|---|-----|----|----|---------------|
| 1        | Touch Curve         | Regola la sensibilità al tocco della tastiera.  | ●   |    |    | Normal        |
| 2        | Voicing             | Regola il carattere sonoro dello strumento.   | ●   |    |    | Normal        |
|          | User Voicing        | Regola l'intonazione individuale di ognuno degli 88 tasti.                                    | ●   |    |    | -             |
| 3        | Damper Resonance    | Regola la risonanza percepita quando si preme il pedale del forte.                            |     | ●  |    | 5             |
| 4        | Damper Noise        | Regola il suono percepito quando si pigia il pedale del forte.                                |     | ●  |    | 5             |
| 5        | String Resonance    | Regola la risonanza percepita quando si trattengono le note.                                  |     | ●  |    | 5             |
| 6        | Undamped Str. Res.  | Regola la risonanza prodotta dalle corde più alte non smorzate.                               |     | ●  |    | 5             |
| 7        | Cabinet Resonance   | Regola la risonanza prodotta dal mobile dello strumento.                                      | ●   |    |    | 1             |
| 8        | Key-off Effect      | Regola il suono percepito quando si rilasciano i tasti.                                       |     | ●  | ●  | 5             |
| 9        | Fall-back Noise     | Regola il suono percepito al ritorno della meccanica.   |     | ●  |    | 5             |
| 10       | Hammer Noise        | Regola il suono emesso quando i martelli colpiscono le corde.                                 |     | ●  |    | 5             |
| 11       | Hammer Delay        | Regola il ritardo del martello che picchia le corde durante i pianissimo.                     |     | ●  |    | Off           |
| 12       | Topboard Simulation | Regola la posizione del coperchio superiore del pianoforte a coda.                            |     | ●  |    | Open 3        |
| 13       | Decay Time          | Regola il tempo di decadimento del suono di pianoforte quando si premono i tasti.             | ●   |    |    | 5             |
| 14       | Release Time        | Regola il tempo di decadimento del suono del pianoforte quando i tasti vengono rilasciati.    | ●   |    |    | 5             |
| 15       | Minimum Touch       | Regola la velocità minima del tasto richiesta per produrre un suono.                          |     | ●  | ●  | 1             |
| 16       | Stretch Tuning      | Regola il livello di estensione dell'accordatura per i temperamenti equal.                    | ●   |    |    | Normal        |
|          | User Tuning         | Regola l'accordatura individuale di ognuno degli 88 tasti.                                    | ●   |    |    | -             |
| 17       | Temperament         | Regola il sistema di accordatura per adattarla ai brani del periodo rinascimentale e barocco. | ●   |    |    | Equal Temp.   |
|          | User Temperament    | Regola l'accordatura di ogni nota nella scala di un temperamento personalizzato.              | ●   |    |    | -             |
| 18       | Temperament Key     | Regola la chiave del sistema di accordatura selezionato.                                      | ●   |    |    | C             |
| 19       | Key Volume          | Regola il bilanciamento del volume della tastiera.  | ●   |    |    | Normal        |
|          | User Key Volume     | Regola il volume individuale di ognuno degli 88 tasti.  | ●   |    |    | -             |
| 20       | Half-Pedal Adjust   | Regola il punto in cui il pedale del forte inizia a sostenere i suoni.                        | ●   |    |    | 5             |
| 21       | Soft Pedal Depth    | Regola la profondità/efficienza del pedale del piano.   | ●   |    |    | 3             |

\* Le impostazioni di default delle spiegazioni per ognuna delle impostazioni sotto riportate appariranno sulla prima illustrazione del display LCD (punto 1).

## Entrare nel menu della funzione tecnico virtuale

Mentre sul display LCD è visualizzata la normale operatività:

Premere il pulsante ② FUNCTION (MENU).

Sul display LCD appariranno i menu delle funzioni.

Premere i pulsanti ▼ o ▲ per selezionare il menu Virtual Technician.



Premere ancora il pulsante ② FUNCTION (ENTER) per entrare nel menu Virtual Technician.

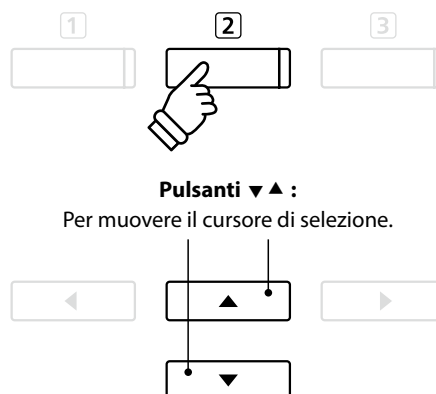

\* L'accesso al menu Virtual Technician è possibile anche premendo e tenendo premuto il pulsante ① FUNCTION (VT) sulla videata normale.

# Virtual Technician Settings (Impostazioni Virtual Technician)

## ■ Selezionare e regolare l'impostazione desiderata

Dopo essere entrati nel menu Virtual Technician:

Premere i pulsanti ▼ o ▲ per posizionare il cursore di selezione sull'impostazione desiderata.

Premere i pulsanti ◀ o ▶ per regolare l'impostazione selezionata.

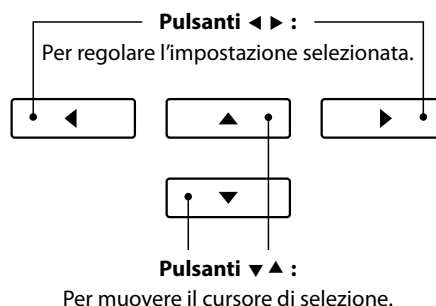

\* Per riportare l'impostazione in uso di Virtual Technician ai valori di fabbrica, premere contemporaneamente i pulsanti ◀ e ▶.

## ■ Visualizzare la videata di aiuto di Virtual Technician

Premere il pulsante ① FUNCTION (HELP).

Sul display LCD apparirà una breve spiegazione sul parametro Virtual Technician selezionato.

Premere i pulsanti ▼ o ▲ per scorrere le varie spiegazioni.

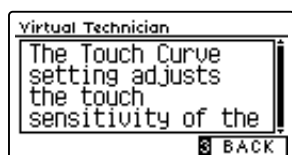

Premere il pulsante ③ FUNCTION (BACK) per tornare al menu Virtual Technician.

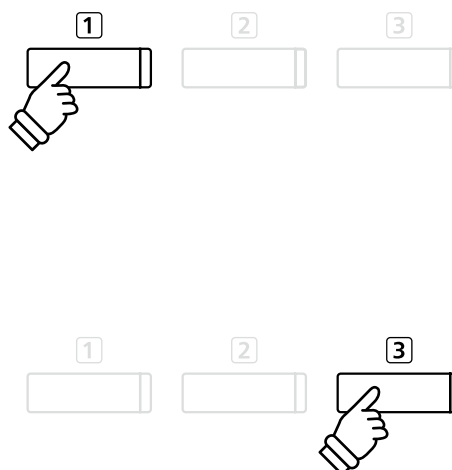

## ■ Archiviare le impostazioni Virtual Technician nel suono selezionato

Dopo aver regolato il parametro Virtual Technician :

Premere il pulsante ② FUNCTION (STORE).

L'impostazione regolata del parametro Virtual Technician verrà usata come impostazione di default per il suono selezionato in quel momento. Sul display LCD apparirà un breve messaggio di conferma.

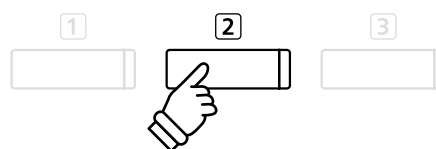

\* Le impostazioni Virtual Technician vengono regolate e archiviate in maniera indipendente per ogni variazione di suono.

\* Verranno archiviati solo i valori relativi all'impostazione Virtual Technician selezionata al momento. Per archiviare contemporaneamente tutte le impostazioni Virtual Technician, si raccomanda di usare una memoria registration (pag. 35) oppure la memoria Startup Setting (pag. 77).

## ■ Impostazioni Virtual Technician archiviate

Come sopra riportato, le impostazioni Virtual Technician vengono regolate e archiviate in maniera indipendente per ogni suono. Ciò consente di effettuare regolazioni ad ogni suono di pianoforte. Per esempio, rendere più brillante il suono del gran coda SK rispetto a quello dell'EX, o aumentare la risonanza degli smorzatori, delle corde, del mobile del suono Studio Grand lasciando invariato il suono Mellow Grand.

# 1 Touch Curve (Curva di tocco)

Quando si premono con forza i tasti, il pianoforte digitale CA59, proprio come un pianoforte acustico, produce un suono più potente, mentre è più attutito quando i tasti sono premuti con delicatezza. Il volume e il carattere timbrico variano in relazione alla forza e alla velocità con cui si suona – su un pianoforte digitale questo sistema è indicato come “sensibilità al tocco”.

L'impostazione curva di tocco permette di regolare questa sensibilità. Sono disponibili dieci curve di tocco predefinite, più due impostazioni “User” aggiuntive che permettono di personalizzare la risposta della tastiera dello strumento per adattarla al proprio modo di suonare.

L'impostazione di default “Normal” è progettata per ricreare con accuratezza il tocco di un pianoforte gran coda da concerto Kawai. Qualora si avesse la sensazione di una tastiera troppo leggera, o si raggiungesse il fortissimo troppo facilmente, si potrebbe avere bisogno di selezionare una curva di tocco più pesante. Al contrario, se la tastiera risultasse troppo pesante o i fortissimo fossero troppo difficili da raggiungere, si potrebbe avere bisogno di selezionare una curva di tocco più leggera.

\* L'impostazione Virtual Technician influirà su tutti i suoni.

## ■ Tipi di curva di tocco

| Touch Curve          | Descrizione  |
|----------------------|--|
| Light (4/3/2/1)      | Le curve di tocco leggere richiedono meno forza per ottenere una nota forte e sono quindi particolarmente consigliate per pianisti con un tocco leggero. Il tocco del tasto diventerà progressivamente più leggero con l'aumentare del valore. |
| Normal (predefinito) | Riproduce la sensibilità di tocco standard di un pianoforte acustico.  |
| Heavy (1/2/3/4)      | Le curve di tocco pesanti richiedono più forza per ottenere una nota forte e sono quindi particolarmente consigliate per pianisti con dita più forti. Il tocco del tasto diventerà progressivamente più pesante con l'aumentare del valore.    |
| Off (constant)       | Viene prodotto un volume costante indipendentemente dalla forza con cui si premono i tasti.<br>* Questa curva di tocco è indicata per suoni di strumenti con una gamma dinamica fissa (es, organo e clavicembalo).                             |
| User                 | Curva di tocco personalizzabile e adattabile al proprio stile.   |

## 1. Selezionare la curva di tocco

Dopo essere entrati nel menu Virtual Technician (pag. 81):

Premere i pulsanti ▼ o ▲ per selezionare l'impostazione della curva di tocco.



## 2. Variare il tipo di curva di tocco

Premere i pulsanti ◀ o ▶ per scorrere i diversi tipi di curva di tocco.

\* Premere contemporaneamente i pulsanti ◀ e ▶ per tornare alle impostazioni di fabbrica.

\* Tutte le variazioni apportate alle impostazioni curva di tocco o tocco personalizzato rimarranno sino allo spegnimento dello strumento.

\* Le impostazioni preferite di Touch Curve possono essere archiviate nella memoria del suono o in una memoria Registration per un comodo richiamo. Ulteriori informazioni sono disponibili a pagine 82 e 35.



## 3. Uscire dall'impostazione curva di tocco

Premere il pulsante [3] FUNCTION (BACK) per uscire dall'impostazione e tornare alla videata dei menu delle funzioni.

## User Touch Curve (Curva di tocco personalizzata)

### ■ Creare un curva di tocco personalizzata

Dopo aver selezionato l'impostazione Touch Curve :

Premere i pulsanti ▼ o ▲ per selezionare la curva di tocco User, quindi premere il pulsante REC.

\* Le curve di tocco personalizzate vengono create e archiviate in maniera indipendente per ogni variazione di suono.

Apparirà un messaggio che indica che è possibile suonare la tastiera.

Suonare in modo dinamico da molto attenuato a molto forte per consentire allo strumento di esaminare la personale tecnica di suono.

\* E' possibile che sia necessario più di un tentativo per creare una perfetta curva di tocco personalizzata.

\* Per evitare distrazioni all'utilizzatore, e ottenere un conseguente miglioramento dell'accuratezza, è consigliabile ridurre al minimo il volume prima di creare la curva di tocco personalizzata.

Premere il pulsante PLAY/STOP.

La nuova curva di tocco personalizzata verrà archiviata in User touch type, e selezionata automaticamente.

\* Se si desidera la certezza che il tipo di tocco personalizzato rimanga in memoria dopo lo spegnimento dello strumento, premere il pulsante [2] FUNCTION (STORE).



## 2 Voicing (Intonazione)

In un pianoforte acustico, la forma, densità e la struttura dei martelli influiscono sul carattere timbrico del suono dello strumento. I tecnici utilizzano diversi strumenti quali aghi, files e spazzole per intervenire sui feltri dei martelli, con lo scopo finale di ottenere un carattere timbrico bilanciato attraverso la tastiera.

L'impostazione Voicing ricrea le diverse proprietà dei martelli permettendo di regolare il carattere timbrico generale del pianoforte digitale CA59. Sono disponibili sei diverse impostazioni predefinite di intonazione (applicate uniformemente a tutti i tasti) e quattro ulteriori impostazioni "User" che consentono ai pianisti di effettuare regolazioni personalizzate su ogni tasto.

L'impostazione "Normal" è appropriata per un'ampia gamma di generi musicali, ma si potrebbe desiderare una tonalità più delicata e dolce per dei pezzi romantici, o più brillante o aggressiva per una musica moderna.

\* Questa impostazione di Virtual Technician influirà su tutti i suoni.

### Tipi di intonazione

| Voicing              | Descrizione  |
|----------------------|--|
| Normal (predefinito) | Riproduce la normale tonalità di un pianoforte acustico attraverso l'intera gamma dinamica.                              |
| Mellow 1             | Riproduce una tonalità più morbida attraverso l'intera gamma dinamica.   |
| Mellow 2             | Riproduce una tonalità ancora più morbida di Mellow 1.   |
| Dynamic              | Questa impostazione produce un drastico cambiamento da morbido a brillante a seconda della forza di pressione dei tasti. |
| Bright 1             | Riproduce una tonalità brillante attraverso l'intera gamma dinamica.   |
| Bright 2             | Riproduce una tonalità ancora più brillante di Bright 1.   |
| User                 | Carattere timbrico personalizzato che consente di intonare ogni tasto.   |

### 1. Selezionare l'impostazione di intonazione

Dopo essere entrati nel menu Virtual Technician (pag. 81):

Premere i pulsanti ▼ o ▲ per selezionare l'impostazione Voicing.



### 2. Variare il tipo di intonazione

Premere i pulsanti ◀ o ▶ per scorrere i diversi tipi di intonazione.

\* Premere contemporaneamente i pulsanti ◀ e ▶ per tornare all'impostazione di fabbrica.

\* Tutte le variazioni apportate rimarranno sino allo spegnimento dello strumento.

\* Le impostazioni preferite di Voicing possono essere archiviate nella memoria del suono o in una memoria Registration per un comodo richiamo. Ulteriori informazioni sono disponibili a pagine 82 e 35.



### 3. Uscire dall'impostazione di intonazione

Premere il pulsante [3] FUNCTION (BACK) per uscire dall'impostazione e tornare la videata dei menu delle funzioni.

## User Voicing (Intonazione personalizzata)

Questa funzione consente di intonare in maniera individuale ognuno degli 88 tasti.

### 1. Selezionare il tipo di User Voicing

Dopo aver selezionato l'impostazione Voicing :

Premere i pulsanti ◀ o ▶ per selezionare il tipo di User Voicing.

\* L'intonazione personalizzata viene eseguita e archiviata in maniera indipendente per ogni variazione di suono.

Premere il pulsante [2] FUNCTION (EDIT).

Sul display LCD apparirà la videata User Voicing.



### 2. Selezionare la nota, regolare il valore di User Voicing

Premere i pulsanti ▼ o ▲ per selezionare la nota da regolare.

\* Per selezionare direttamente una nota, premere e tenere premuto il pulsante [2] FUNCTION (+ KEY) quindi premere il tasto desiderato.

Premere i pulsanti ◀ o ▶ per regolare il valore User Voicing della nota selezionata.

\* Il valore User Voicing può essere regolato in un range di -5~+5, dove i valori più bassi creano un suono più vellutato e quelli più alti ne creano uno più brillante.

\* Per riportare l'impostazione User Voicing ai valori di fabbrica, premere contemporaneamente i pulsanti ◀ e ▶.

\* Le impostazioni preferite di User Voicing possono essere archiviate nella memoria del suono, o in una memoria registration per un comodo richiamo. Ulteriori informazioni sono disponibili a pagine 82 e 35.

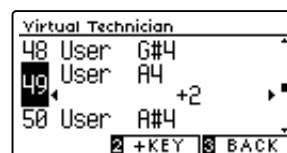
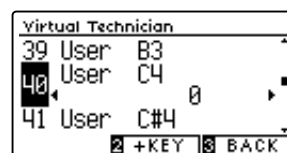

### 3. Uscire dalla funzione User Voicing

Premere il pulsante [3] FUNCTION (BACK) per uscire dalla videata User Voicing e tornare all'impostazione Voicing.

# 3 Damper Resonance (Risonanza degli smorzatori)

Quando in un pianoforte acustico viene premuto il pedale del forte, tutti gli smorzatori si alzano consentendo alle corde di vibrare liberamente. Quando premendo il pedale tonale si suona una nota o un accordo, oltre alle corde delle note suonate, vibreranno anche le corde delle altre note in risonanza simpatica.

L'impostazione risonanza degli smorzatori del pianoforte digitale CA59 ricrea questo fenomeno e consente di regolarne il volume.

\* Questa impostazione di Virtual Technician influiranno solo i suoni del pianoforte acustico.

## 1. Selezionare l'impostazione risonanza degli smorzatori

Dopo essere entrati nel menu Virtual Technician (pag. 81):

Premere i pulsanti ▼ o ▲ per selezionare l'impostazione Damper Resonance.



## 2. Regolare il volume della risonanza degli smorzatori

Premere i pulsanti ◀ o ▶ per aumentare o diminuire il volume dell'impostazione Damper Resonance.

\* Il volume della risonanza degli smorzatori può essere regolata in Off, 1~10, dove i valori più alti corrispondono a una risonanza più pronunciata.

\* Premere contemporaneamente i pulsanti ◀ e ▶ per tornare all'impostazione di fabbrica.

\* Tutte le variazioni apportate rimarranno sino allo spegnimento dello strumento.

\* Le impostazioni preferite di Damper Resonance possono essere archiviate nella memoria del suono o in una memoria Registration per un comodo richiamo. Ulteriori informazioni sono disponibili a pagine 82 e 35.



## 3. Uscire dall'impostazione di risonanza degli smorzatori

Premere il pulsante [3] FUNCTION (BACK) per uscire dall'impostazione e tornare alla videata dei menu delle funzioni.

### 4 Damper Noise (Rumore degli smorzatori)

Quando, in un pianoforte acustico, viene pigiato e rilasciato il pedale del forte, è spesso possibile sentire il suono dello smorzatore che tocca e rilascia le corde.

Il pianoforte digitale CA59 riproduce questo suono e l'impostazione Damper Noise permette di regolarne il volume. La velocità con cui viene pigiato il pedale del forte influirà anche sulla prominente del rumore degli smorzatori, con un uso veloce del pedale verrà creato un suono molto pronunciato.

\* L'impostazione Virtual Technician influirà solo sui suoni di pianoforte.

#### 1. Selezionare l'impostazione rumore degli smorzatori

Dopo essere entrati nel menu Virtual Technician (pag. 81):

Premere i pulsanti ▼ o ▲ per selezionare l'impostazione Damper Noise.



#### 2. Regolare il volume del rumore degli smorzatori

Premere i pulsanti ◀ o ▶ per aumentare o diminuire il volume dell'impostazione Damper Noise.

\* Il volume del rumore degli smorzatori può essere regolato in Off, 1~10, dove i valori più alti corrisponderanno ad un rumore più pronunciato.

\* Premere contemporaneamente i pulsanti ◀ e ▶ per tornare alle impostazioni di fabbrica.

\* Tutte le variazioni apportate rimarranno sino allo spegnimento dello strumento.

\* Le impostazioni preferite di Damper Noise possono essere archiviate nella memoria del suono o in una memoria Registration per un comodo richiamo. Ulteriori informazioni sono disponibili a pagine 82 e 35.



#### 3. Uscire dall'impostazione rumore degli smorzatori

Premere il pulsante [3] FUNCTION (BACK) per uscire dall'impostazione e tornare alla videata dei menu delle funzioni.



## 5 String Resonance (Risonanza delle corde)

La risonanza delle corde fa riferimento ad un fenomeno che esiste nei pianoforti acustici dove le corde delle note trattenute risuonano “per simpatia” con le altre note della stessa serie armonica.

L’impostazione risonanza delle corde del pianoforte digitale CA59 ricrea questo fenomeno e permette di regolarne il volume.

\* L’impostazione Virtual Technician influirà solo sui suoni di pianoforte.

### ■ Dimostrazione di risonanza delle corde

Per provare il fenomeno della risonanza delle corde, tenere premuto con delicatezza il tasto “C” come illustrato di seguito, quindi suonare (battere e rilasciare velocemente) qualsiasi tasto indicato con un simbolo ●. Oltre al suono di ogni nota suonata, sarà possibile sentire le corde del primo tasto “DO” risuonare in simpatia, dimostrando così la risonanza delle corde.

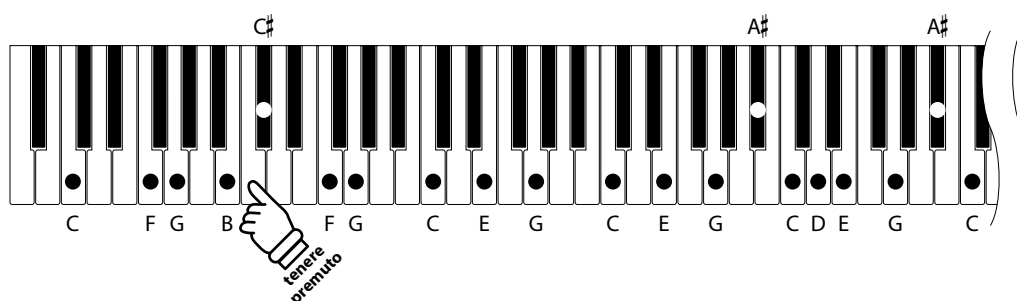

### 1. Selezionare l’impostazione risonanza delle corde

Dopo essere entrati nel menu Virtual Technician (pag. 81):

Premere i pulsanti ▼ o ▲ per selezionare l’impostazione String Resonance.



### 2. Regolare il volume della risonanza delle corde

Premere i pulsanti ◀ o ▶ per aumentare o diminuire il volume dell’impostazione String Resonance.

\* Il volume della risonanza delle corde può essere regolato in Off, 1~10, dove i valori più alti corrispondono a una risonanza più pronunciata.

\* Premere contemporaneamente i pulsanti ◀ e ▶ per tornare alle impostazioni di fabbrica.

\* Tutte le variazioni apportate all’impostazione String Resonance rimarranno sino allo spegnimento dello strumento.

\* Le impostazioni preferite di String Resonance possono essere archiviate nella memoria del suono o in una memoria Registration per un comodo richiamo. Ulteriori informazioni sono disponibili a pagine 82 e 35.



### 3. Uscire dall’impostazione risonanza delle corde

Premere il pulsante [3] FUNCTION (BACK) per uscire dall’impostazione e tornare alla videata dei menu delle funzioni.

## 6 Undamped String Resonance (Risonanza corde non smorzate)

Gli smorzatori di un pianoforte acustico si estendono per quasi tutta la larghezza della tastiera. Tuttavia i 18 tasti più alti (circa 1,5 ottava) non incorporano smorzatori, in quanto le corde più corte di queste note acute decadono velocemente e non hanno quindi bisogno di essere smorzate.

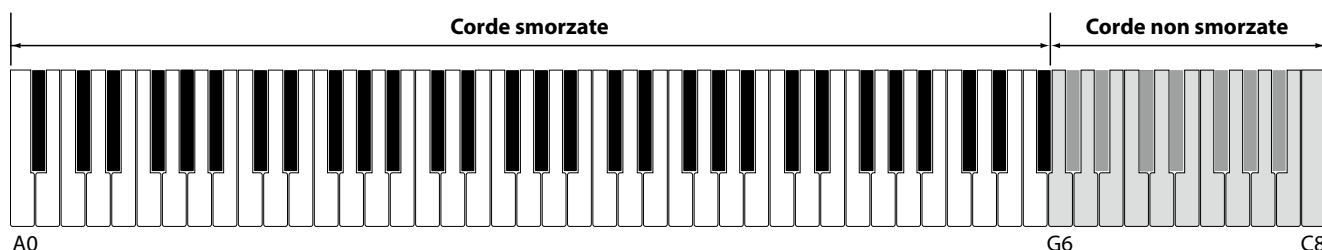

Di conseguenza, le corde di queste note non smorzate sono libere di vibrare in risonanza simpatica con quelle dei tasti più bassi – indipendentemente dalla posizione del pedale del forte – e aiutano ad arricchire il suono con più colore tonale e timbrico.

Il pianoforte digitale CA59 ricrea questo fenomeno con l'impostazione Undamped String Resonance che consente di regolare il volume di questa risonanza.

\* Questa impostazione di Virtual Technician influenzerà solo i suoni di pianoforte acustico.

### 1. Selezionare l'impostazione Undamped String Resonance

Dopo essere entrati nel menu Virtual Technician (pag. 81):

Premere i pulsanti ▼ o ▲ per selezionare l'impostazione Undamped String Resonance.



### 2. Regolare il volume di Undamped String Resonance

Premere i pulsanti ◀ o ▶ per aumentare o diminuire il volume di questa impostazione.

\* Il volume di Undamped String Resonance può essere regolato in Off, 1~10, dove i valori più alti corrispondono ad una risonanza più pronunciata.

\* Per riportare questa impostazione ai valori di fabbrica, premere contemporaneamente i pulsanti ◀ e ▶.

\* Tutte le variazioni apportate all'impostazione Undamped String Resonance rimarranno sino allo spegnimento dello strumento.

\* Le impostazioni preferite di Undamped String Resonance possono essere archiviate nella memoria del suono, o in una memoria registration per un comodo richiamo. Ulteriori informazioni sono disponibili a pagine 82 e 35.



### 3. Uscire dall'impostazione Undamped String Resonance

Premere il pulsante [3] FUNCTION (BACK) per uscire dall'impostazione Undamped String Resonance e ritornare alla videata del menu Function.

# 7 Cabinet Resonance (Risonanza del mobile)

Mentre il suono fondamentale di un pianoforte acustico è prodotto dalla vibrazione delle corde, trasmettendo energia attraverso la tavola armonica in abete, il mobile dello strumento contribuisce da dare una varietà di sottili caratteristiche tonali che arricchiscono l'esperienza pianistica. Il letto della tastiera, il fascione interno ed esterno, il telaio in acciaio, e i piantoni rivestono tutti un ruolo nella diffusione dell'energia del suono, aumentando la qualità del pianoforte.

Il pianoforte digitale CA59 ricrea queste caratteristiche acustiche naturali, con l'impostazione Cabinet Resonance che consente di regolare il volume di questa risonanza.

\* Questa impostazione di Virtual Technician influiranno solo i suoni del pianoforte acustico.

## 1. Selezionare l'impostazione Cabinet Resonance

Dopo essere entrati nel menu Virtual Technician (pag. 81):

Premere i pulsanti ▼ o ▲ per selezionare l'impostazione Cabinet Resonance.



## 2. Regolare il volume di Cabinet Resonance

Premere i pulsanti ◀ o ▶ per aumentare o diminuire il volume di questa impostazione.

\* Il volume di Cabinet Resonance può essere regolato in Off, 1~10, dove i valori più alti corrispondono a una risonanza più pronunciata.

\* Per riportare questa impostazione ai valori di fabbrica, premere contemporaneamente i pulsanti ◀ e ▶.

\* Tutte le variazioni apportate a questa impostazione rimarranno sino allo spegnimento dello strumento.

\* Le impostazioni preferite di Cabinet Resonance possono essere archiviate nella memoria del suono, o in una memoria registration per un comodo richiamo. Ulteriori informazioni sono disponibili a pagine 82 e 35.



## 3. Uscire dall'impostazione Cabinet Resonance

Premere il pulsante [3] FUNCTION (BACK) per uscire dall'impostazione e tornare alla videata dei menu Function.

## 8 Key-off Effect (Effetto rilascio tasto)

Quando si suona un pianoforte acustico – in particolar modo nella sezione dei bassi – se un tasto viene pigiato con forza e rilasciato velocemente, è spesso possibile sentire il suono degli smorzatori che toccano le corde subito prima che la vibrazione si fermi.

Inoltre, la velocità con cui vengono rilasciati i tasti influisce anche sul carattere del suono. Ad esempio, quando si rilasciano velocemente i tasti (es. suonando lo staccato) la porzione di emissione del suono sarà notevolmente più breve di quando si rilasciano i tasti lentamente (es. suonando il legato).

Il pianoforte digitale CA59 riproduce entrambe le caratteristiche. L'impostazione rilascio tasto consente di regolare il suono del rilascio e di attivare o disattivare il rilevamento di velocità.

\* Questa impostazione Virtual Technician influisce sui suoni del pianoforte acustico e di alcuni pianoforti elettrici.

### 1. Selezionare l'impostazione dell'effetto rilascio tasto

Dopo essere entrati nel menu Virtual Technician (pag. 81):

Premere i pulsanti ▼ o ▲ per selezionare l'impostazione Key-off Effect.



### 2. Regolare il volume dell'effetto rilascio tasto

Premere i pulsanti ◀ o ▶ per aumentare o diminuire il volume dell'impostazione Key-off Effect.

\* Il volume dell'effetto Key-off Effect può essere regolato in Off, 1~10, dove i valori più alti corrispondono ad un effetto più evidente.

\* Se l'impostazione dell'effetto rilascio tasto è su Off, anche la rilevazione della velocità di rilascio è disattiva. In questo caso la velocità alla quale il tasto viene rilasciato non influirà sul carattere del suono.

\* Premere contemporaneamente i pulsanti ◀ e ▶ per tornare alle impostazioni di fabbrica.

\* Tutte le variazioni apportate rimarranno sino allo spegnimento dello strumento.

\* Le impostazioni preferite di Key-off Effect possono essere archiviate nella memoria del suono o in una memoria Registration per un comodo richiamo. Ulteriori informazioni sono disponibili a pagine 82 e 35.



### 3. Uscire dall'impostazione dell'effetto rilascio tasto

Premere il pulsante 3 FUNCTION (BACK) per uscire dall'impostazione e tornare alla videata dei menu delle funzioni.

## 9 Fall-back Noise (Rumore Fall-Back)

Mentre si suona un pianoforte acustico è spesso possibile sentire il tipico suono di ritorno della meccanica (“falling back”) in posizione neutrale dopo che si è rilasciato un tasto.

Con questa impostazione il pianoforte digitale CA59 riproduce questo suono ed è possibile regolarne il volume.

Mentre il valore di fabbrica è previsto per simulare il livello di volume naturale del rumore dei tasti quando tornano nella loro posizione naturale, si potrebbe desiderare di regolarne il volume. Per esempio, riducendo il volume durante l'esecuzione di pezzi molto delicati, dove il rumore di ritorno tasto potrebbe diventare troppo evidente.

\* L'impostazione Virtual Technician influirà sui suoni di pianoforte e clavicembalo.

### 1. Selezionare l'impostazione rumore Fall-back

Dopo essere entrati nel menu Virtual Technician (pag. 81):

Premere i pulsanti ▼ o ▲ per selezionare l'impostazione Fall-back Noise.



### 2. Regolare il volume rumore Fall-back

Premere i pulsanti ◀ o ▶ per aumentare o diminuire il volume del rumore di ritorno della meccanica.

\* Il volume di questa impostazione può essere regolato in Off, 1~10, dove i valori più alti corrispondono ad un rumore più pronunciato.

\* Premere contemporaneamente i pulsanti ◀ e ▶ per tornare alle impostazioni di fabbrica.

\* Tutte le variazioni apportate a questa impostazione rimarranno sino allo spegnimento dello strumento.

\* Le impostazioni preferite di Fall-back Noise possono essere archiviate nella memoria del suono o in una memoria Registration per un comodo richiamo. Ulteriori informazioni sono disponibili a pagine 82 e 35.



### 3. Uscire dall'impostazione rumore Fall-back

Premere il pulsante [3] FUNCTION (BACK) per uscire dall'impostazione e tornare alla videata dei menu delle funzioni.

# 10 Hammer Noise (Rumore dei martelli)

Quando si suona un piano acustico, è possibile sentire anche il suono fisico dei martelli che colpiscono le corde, assieme al suono dei tasti.

Il pianoforte digitale riproduce questo suono, con l'impostazione Hammer Noise che consente di modificare il volume di questo suono.

Il valore preimpostato intende simulare il livello di volume naturale di un piano acustico, ma potrebbe essere richiesto un volume maggiore o minore per produrre un attacco più o meno incisivo.

\* L'impostazione Virtual Technician influirà solo sui suoni di pianoforte.

### 1. Selezionare l'impostazione rumore dei martelli

Dopo essere entrati nel menu Virtual Technician (pag. 81):

Premere i pulsanti ▼ o ▲ per selezionare l'impostazione Hammer Noise.



### 2. Regolare il volume del rumore dei martelli

Premere i pulsanti ◀ o ▶ per aumentare o diminuire il volume dell'impostazione Hammer Noise.

\* Il volume del rumore dei martelli può essere regolato in Off, 1~10, dove i valori più alti corrisponderanno ad un rumore più pronunciato.

\* Premere contemporaneamente i pulsanti ◀ e ▶ per tornare alle impostazioni di fabbrica.

\* Tutte le variazioni apportate rimarranno sino allo spegnimento dello strumento.

\* Le impostazioni preferite di Hammer Noise possono essere archiviate nella memoria del suono o in una memoria Registration per un comodo richiamo. Ulteriori informazioni sono disponibili a pagine 82 e 35.



### 3. Uscire dall'impostazione rumore dei martelli

Premere il pulsante [3] FUNCTION (BACK) per uscire dall'impostazione e tornare alla videata dei menu delle funzioni.

# 11 Hammer Delay (Ritardo dei martelli)

Quando con un pianoforte acustico si suonano dei passaggi pianissimo è possibile percepire un ritardo tra la pressione di un tasto e la percussione del martello sulle corde.

Se lo si desidera, il pianoforte digitale CA59 può ricreare questo ritardo consentendo anche di regolarne la lunghezza.

Mentre il valore di default "Off" è previsto per replicare un gran coda ben regolato, con un'immediata connessione tra tastiera e martelli, alcuni pianisti potrebbero desiderare di introdurre un ritardo minore per simulare diversi tipi di pianoforte o strumenti con una meccanica leggermente usurata.

\* Questa impostazione di Virtual Technician influirà solo sui suoni di pianoforte.

## 1. Selezionare l'impostazione Hammer Delay

Dopo essere entrati nel menu Virtual Technician (pag. 81):

Premere i pulsanti ▼ o ▲ per selezionare l'impostazione Hammer Delay.



## 2. Regolare il valore di Hammer Delay

Premere i pulsanti ◀ o ▶ per aumentare o diminuire il valore dell'impostazione Hammer Delay.

\* Il valore può essere regolato entro un range di Off, 1~10, i valori più alti produrranno un ritardo maggiore.

\* Premere contemporaneamente i pulsanti ◀ e ▶ per tornare all'impostazione di fabbrica.

\* Tutte le variazioni apportate a questa impostazione rimarranno sino allo spegnimento dello strumento.

\* Le impostazioni preferite di Hammer Delay possono essere archiviate nella memoria del suono o in una memoria Registration per un comodo richiamo. Ulteriori informazioni sono disponibili a pagine 82 e 35.



## 3. Uscire dall'impostazione Hammer Delay

Premere il pulsante [3] FUNCTION (BACK) per uscire dall'impostazione e tornare alla videata dei menu delle funzioni.

## 12 Topboard Simulation (Simulazione coperchio superiore)

Quando si suona un pianoforte acustico, la posizione del coperchio superiore dello strumento (asta) influisce sia sul volume che sulla "apertura" del suono prodotto. Con il coperchio completamente aperto le onde sonore vengono riflesse dalla superficie lucida del coperchio e proiettate nell'ambiente, mentre con il coperchio chiuso si ottiene l'effetto opposto di un suono più scuro e ovattato.

Il pianoforte digitale CA59 simula queste caratteristiche, con quattro diverse posizioni del coperchio superiore.

\* Questa impostazione di Virtual Technician influiranno solo i suoni del pianoforte acustico.

### ■ Posizioni del coperchio

| Posizione coperchio           | Descrizione   |
|-------------------------------|---|
| Open3 (Aperto3) (predefinito) | Simula il carattere di un coperchio completamente aperto, con la massima proiezione di suono.                                   |
| Open2 (Aperto2)               | Simula il carattere di un coperchio aperto a metà, con una proiezione di suono ridotta.   |
| Open1 (Aperto1)               | Simula il carattere di un coperchio parzialmente aperto, con una proiezione di suono limitata.                                  |
| Closed2                       | Simula il carattere di un coperchio superiore chiuso posteriormente ma aperto anteriormente, con proiezione del suono limitata. |
| Closed1                       | Simula il carattere di un coperchio superiore chiuso posteriormente e anteriormente, con proiezione del suono minima.           |

### 1. Selezionare l'impostazione Coperchio

Dopo essere entrati nel menu Virtual Technician (pag. 81):

Premere i pulsanti ▼ o ▲ per selezionare l'impostazione Topboard.



### 2. Variare la posizione del coperchio

Premere i pulsanti ◀ o ▶ per scorrere i diversi tipi di coperchio.

\* Premere contemporaneamente i pulsanti ◀ e ▶ per tornare alle impostazioni di fabbrica.

\* Tutte le variazioni apportate rimarranno sino allo spegnimento dello strumento.

\* Le impostazioni preferite di Topboard Simulation possono essere archiviate nella memoria del suono o in una memoria Registration per un comodo richiamo. Ulteriori informazioni sono disponibili a pagine 82 e 35.



### 3. Uscire dall'impostazione Coperchio

Premere il pulsante [3] FUNCTION (BACK) per uscire dall'impostazione e tornare alla videata dei menu delle funzioni.



# 13 Decay Time (Tempo di decadimento)

In un pianoforte acustico, la lunghezza dello strumento influenza la velocità con cui le note trattenute decadono, in un pianoforte più lungo (corde più lunghe) il tempo di decadimento è superiore.

Il pianoforte digitale CA59 simula questa caratteristica, con l'impostazione Decay Time che consente di regolare la lunghezza di decadimento mentre si premono i tasti.

\* Questa impostazione di Virtual Technician influirà su tutti i suoni.

## 1. Selezionare l'impostazione tempo di decadimento

Dopo essere entrati nel menu Virtual Technician (pag. 81):

Premere i pulsanti ▼ o ▲ per selezionare l'impostazione Decay Time.



## 2. Regolare il tempo di decadimento

Premere i pulsanti ◀ o ▶ per aumentare o diminuire il valore dell'impostazione Decay Time.

\* Il valore può essere regolato entro un range di 1~10, i valori più alti producono un tempo di decadimento superiore.

\* Premere contemporaneamente i pulsanti ◀ e ▶ per tornare alle impostazioni di fabbrica.

\* Tutte le variazioni apportate rimarranno sino allo spegnimento dello strumento.

\* Le impostazioni preferite di Decay Time possono essere archiviate nella memoria del suono o in una memoria Registration per un comodo richiamo. Ulteriori informazioni sono disponibili a pagine 82 e 35.



## 3. Uscire dall'impostazione tempo di decadimento

Premere il pulsante 3 FUNCTION (BACK) per uscire dalla funzione e tornare alla videata dei menu delle funzioni.

# 14 Release Time (Tempo di rilascio)

Quando si suona un pianoforte acustico a coda, la lunghezza dello strumento influenza anche la velocità alla quale le note suonate (e rilasciate) decadono, pianoforti a coda più lunghi (corde più lunghe) sono caratterizzati da tempi di rilascio maggiori.

Il pianoforte digitale CA59 simula questa caratteristica con l'impostazione Release Time che consente di regolare la lunghezza di decadimento dopo il rilascio dei tasti.

\* Questa impostazione di Virtual Technician influirà su tutti i suoni.

### 1. Selezionare l'impostazione tempo di rilascio

Dopo essere entrati nel menu Virtual Technician (pag. 81):

Premere i pulsanti ▼ o ▲ per selezionare l'impostazione Release Time.



### 2. Regolare il tempo di rilascio

Premere i pulsanti ◀ o ▶ per aumentare o diminuire il valore dell'impostazione Release Time.

\* Il valore può essere regolato entro un range di 1~10, i valori più alti producono un tempo di rilascio superiore.

\* Premere contemporaneamente i pulsanti ◀ e ▶ per tornare alle impostazioni di fabbrica.

\* Tutte le variazioni apportate rimarranno sino allo spegnimento dello strumento.

\* Le impostazioni preferite di Release Time possono essere archiviate nella memoria del suono o in una memoria Registration per un comodo richiamo. Ulteriori informazioni sono disponibili a pagine 82 e 35.



### 3. Uscire dall'impostazione tempo di rilascio

Premere il pulsante [3] FUNCTION (BACK) per uscire dalla funzione e tornare alla videata dei menu delle funzioni.

# 15 Minimum Touch (Tocco minimo)

Questa impostazione consente di regolare la velocità minima del tasto necessaria per produrre un suono. Di impostazione predefinita, questa funzione ricrea la sensibilità al tocco estremamente fine di un pianoforte grand codà da concerto, consente di produrre un suono molto delicato con un tocco minimo dei tasti. Se si desidera ricreare la sensibilità al tocco di un piccolo pianoforte a coda o di un pianoforte verticale è consigliabile ridurre questa sensibilità.

\* Questa impostazione Virtual Technician influisce sui suoni del pianoforte acustico e di alcuni pianoforti elettrici.

## 1. Selezionare l'impostazione Minimum Touch

Dopo essere entrati nel menu Virtual Technician (pag. 81):

Premere i pulsanti ▼ o ▲ per selezionare l'impostazione Minimum Touch.



## 2. Regolare il valore Minimum Touch

Premere i pulsanti ◀ o ▶ per aumentare o diminuire il valore dell'impostazione Minimum Touch.

\* Il valore di Minimum Touch può essere regolato in un intervallo 1~20, dove i valori più ampi richiedono maggior forza per produrre un suono. Per esempio, un valore di 10 richiederà una velocità di 10 o più per suonare la tastiera e produrre un suono.

\* Premere contemporaneamente i pulsanti ◀ e ▶ per tornare ai valori di fabbrica.

\* Tutte le variazioni apportate rimarranno sino allo spegnimento dello strumento.

\* Le impostazioni preferite di Minimum Touch possono essere archiviate nella memoria del suono o in una memoria Registration per un comodo richiamo. Ulteriori informazioni sono disponibili a pagine 82 e 35.



## 3. Uscire dall'impostazione Minimum Touch

Premere il pulsante [3] FUNCTION (BACK) per uscire dall'impostazione e tornare alla videata dei menu delle funzioni.

## 16 Stretch Tuning (Estensione dell'accordatura)

L'estensione di accordatura è un metodo specifico utilizzato dai tecnici di pianoforti acustici nella quale le ottave inferiori sono accordate in maniera leggermente più piatta e quelle superiori in maniera leggermente più nitida per uguagliare le armoniche naturali di un pianoforte acustico.

L'impostazione Stretch Tuning permette di regolare il grado di estensione quando viene selezionato il temperamento Equal, o di disattivare completamente questa impostazione. E' inoltre possibile creare un metodo di accordatura personalizzato regolando l'intonazione di ogni tasto.

\* Questa impostazione di Virtual Technician influirà su tutti i suoni.

### ■ Impostazione estensione dell'accordatura

| Estensione accordatura | Descrizione  |
|------------------------|--|
| Off                    | L'estensione di accordatura è disattivata.   |
| Normal (predefinito)   | La normale estensione di accordatura è applicata.  |
| Wide                   | Un'ampia estensione di accordatura è applicata.  |
| User                   | Un metodo di accordatura personalizzato, che consente di accordare individualmente ogni tasto. |

### 1. Selezionare l'impostazione Stretch Tuning

Dopo essere entrati nel menu Virtual Technician (pag. 81):

Premere i pulsanti ▼ o ▲ per selezionare l'impostazione Stretch Tuning.



### 2. Variare il tipo di estensione dell'accordatura

Premere i pulsanti ◀ o ▶ per alternare l'impostazione tra "Off", "Normal", "Wide" e "User 1~4".

\* Premere contemporaneamente i pulsanti ◀ e ▶ per tornare all'impostazione di fabbrica.

\* Tutte le variazioni apportate rimarranno sino allo spegnimento dello strumento.

\* Le impostazioni preferite di Stretch Tuning possono essere archiviate nella memoria del suono o in una memoria Registration per un comodo richiamo. Ulteriori informazioni sono disponibili a pagine 82 e 35.



### 3. Uscire dall'impostazione Stretch Tuning

Premere il pulsante [3] FUNCTION (BACK) per uscire dall'impostazione e tornare alla videata dei menu delle funzioni.

## User Tuning (Accordatura personalizzata)

Questa funzione consente di accordare individualmente ognuno degli 88 tasti.

### 1. Selezionare il tipo di accordatura personalizzata

Dopo aver selezionato l'impostazione *Stretch Tuning* (pag. 100):

Premere i pulsanti ◀ o ▶ per selezionare il tipo di accordatura personalizzata.

\* User Tuning viene eseguita e archiviata in maniera individuale per ogni variazione di suono.

Premere il pulsante 2) FUNCTION (EDIT).

Sul display LCD apparirà la videata User Tuning.



### 2. Selezionare la nota, regolare il valore di accordatura personalizzata

Premere i pulsanti ▼ o ▲ per selezionare la nota da regolare.

\* Per selezionare direttamente una nota, tenere premuto il pulsante 2) FUNCTION (+ KEY) quindi premere il tasto desiderato.

Premere i pulsanti ◀ o ▶ per regolare il valore di accordatura personalizzata per la nota selezionata.

\* Il valore di User Tuning può essere regolato in un intervallo di -50~+50. Un valore di +20 indica un incremento di intonazione di 20 cents.

\* Premere contemporaneamente i pulsanti ◀ e ▶ per tornare al valore di fabbrica.

\* Tutte le variazioni apportate rimarranno sino allo spegnimento dello strumento.

\* Le impostazioni preferite di User Tuning possono essere archiviate nella memoria del suono o in una memoria Registration per un comodo richiamo. Ulteriori informazioni sono disponibili a pagine 82 e 35.

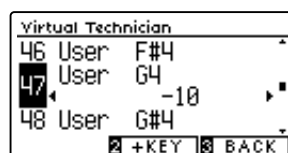
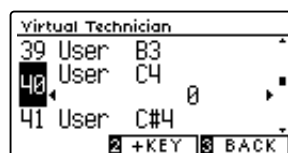

### 3. Uscire dalla funzione User Tuning

Premere il pulsante 3) FUNCTION (BACK) per uscire dalla funzione e tornare all'impostazione *Stretch Tuning*.

## 17 Temperament (Impostazione dei temperamenti)

L'impostazione dei temperamento permette di variare il sistema di accordatura utilizzato dal pianoforte digitale CA59 dal moderno Temperament' standard ad uno qualsiasi dei vari temperamenti popolari durante i periodi rinascimentale e barocco. E' inoltre possibile ottenere temperamenti personalizzati utilizzando la funzione User Temperament.

\* Questa impostazione di Virtual Technician influirà su tutti i suoni.

### ■ Tipi di temperamento

| Temperament type   | Descrizione   |
|--|---|
| Equal Temperament (predefinito)<br>(Equal)   | Questo temperamento è il più popolare metodo di accordatura e divide la scala in dodici semi-toni uguali. Ciò produce lo stesso intervallo di accordo in tutti i dodici semitoni e ha il vantaggio di una modulazione senza limiti delle note. Comunque la tonalità di ogni chiave diventa meno caratteristica e nessun accordo è in pura consonanza.   |
| Temperamento puro<br>(Pure Major/Pure minor)   | Questo temperamento che elimina la dissonanza delle terze e quinte, è ancora popolare per la musica corale grazie alla sua perfetta armonia. Qualsiasi modulazione della chiave risulterà in dissonanza.<br>* La chiave del temperamento e l'impostazione maggiore/minore devono combaciare correttamente.  |
| Temperamento Pitagorico<br>(Pythagorean)   | Questo temperamento, che impiega rapporti matematici per eliminare la dissonanza delle quinte, ha un uso molto limitato con gli accordi, ma produce linee melodiche molto caratteristiche.  |
| Temperamento Medio<br>(Meantone)   | Con questo temperamento si elimina la dissonanza delle terze e la mancanza delle consonanze provate con certe quinte per il temperamento puro.<br>Esso produce accordi più belli di quelli con il temperamento puro.  |
| Temperamento Werckmeister<br>(Werckmeister)<br>Temperamento Kirnberger<br>(Kirnberger) | Questi due temperamenti sono posizionati tra il Medio ed il Pitagorico. Per la musica con pochi accidenti, questo temperamento produce i bellissimi accordi del tono medio ma, con l'aumento degli accidenti, il temperamento produce le melodie caratteristiche del temperamento pitagorico.<br>Esso viene usato principalmente per la musica classica scritta nell'Era Barocca per far rivivere le caratteristiche originali. |
| Temperamento personalizzato<br>(User)  | Un temperamento personalizzato, creato aumentando o diminuendo l'intonazione di ogni nota nella scala.  |

### 1. Selezionare l'impostazione temperamento

Dopo essere entrati nel menu Virtual Technician (pag. 81):

Premere i pulsanti ▼ o ▲ per selezionare l'impostazione temperamenti.



### 2. Variare il tipo di temperamento

Premere i pulsanti ◀ o ▶ per scorrere i diversi tipi di temperamento.

\* Premere contemporaneamente i pulsanti ◀ e ▶ per tornare all'impostazione di fabbrica.

\* Tutte le variazioni apportate rimarranno sino allo spegnimento dello strumento.

\* Le impostazioni preferite di Temperament possono essere archiviate nella memoria del suono o in una memoria Registration per un comodo richiamo. Ulteriori informazioni sono disponibili a pagine 82 e 35.



### 3. Uscire dall'impostazione Temperament

Premere il pulsante [3] FUNCTION (BACK) per uscire dall'impostazione e tornare alla videata dei menu delle funzioni.

# User Temperament (Temperamento personalizzato)

La funzione temperamento personalizzato consente all'utente di creare un personale tipo di temperamento.

## 1. Selezionare User Temperament

Dopo aver selezionato l'impostazione Temperament (pag. 102):

Premere i pulsanti ◀ o ▶ per selezionare l'impostazione temperamento personalizzato, quindi premere il pulsante [2] FUNCTION (EDIT).



Sul display LCD apparirà la videata User Temperament.

## 2. Selezionare la nota, regolare il valore del temperamento personalizzato

Premere i pulsanti ▼ o ▲ per selezionare la nota da regolare.

Premere i pulsanti ◀ o ▶ per regolare il valore di User Temperament per la nota selezionata.

\* Il valore di User Temperament può essere regolato in un intervallo di -50~+50. Un valore di +20 indica un aumento dell'intonazione di 20 cents.

\* Premere contemporaneamente i pulsanti ◀ e ▶ per tornare al valore di fabbrica.

\* Tutte le variazioni apportate rimarranno sino allo spegnimento dello strumento.

\* Le impostazioni preferite di User Temperament possono essere archiviate nella memoria del suono o in una memoria Registration per un comodo richiamo. Ulteriori informazioni sono disponibili a pagine 82 e 35.

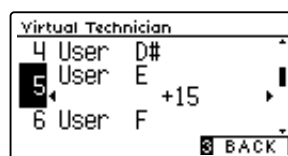
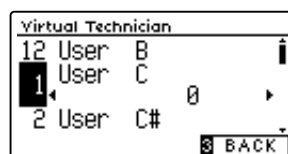

## 3. Uscire dalla funzione User Temperament

Premere il pulsante [3] FUNCTION (BACK) per uscire dalla videata User Temperament e tornare all'impostazione Temperament.

# 18 Temperament Key (Chiave del temperamento)

L'impostazione chiave del temperamento permette di specificare la chiave del temperamento selezionato. In caso di utilizzo di un temperamento diverso da Equal, usare questa impostazione per specificare l'indicazione della chiave del pezzo.

\* Questa impostazione di Virtual Technician influirà su tutti i suoni.

\* Questa impostazione influirà solo sul "bilanciamento" del sistema di accordatura. L'intonazione della tastiera rimarrà invariata.

### 1. Selezionare l'impostazione chiave del temperamento

Dopo essere entrati nel menu Virtual Technician (pag. 81):

Premere i pulsanti ▼ o ▲ per selezionare l'impostazione Temperament Key.



### 2. Regolare la chiave del temperamento

Dopo aver selezionato un temperamento diverso da Equal (pag. 102):

Premere i pulsanti ◀ o ▶ per variare la chiave del temperamento.

\* La chiave del temperamento può essere impostata entro un range da DO a SI.

\* Premere contemporaneamente i pulsanti ◀ e ▶ per tornare al valore di fabbrica.

\* Tutte le variazioni apportate rimarranno sino allo spegnimento dello strumento.

\* Le impostazioni preferite di Temperament Key possono essere archiviate nella memoria del suono o in una memoria Registration per un comodo richiamo. Ulteriori informazioni sono disponibili a pagine 82 e 35.



### 3. Uscire dall'impostazione chiave del temperamento

Premere il pulsante 3 FUNCTION (BACK) per uscire dall'impostazione e tornare alla videata del menu delle funzioni.



# 19 Key Volume (Volume tasti)

L'impostazione Key Volume consente di ridurre leggermente il volume delle diverse sezioni della tastiera. Sono disponibili quattro tipi diversi di smorzamenti pre-impostati, con un'impostazione "User" aggiuntiva che consente ai pianisti di apportare regolazioni sottili del volume su ogni singolo tasto.

L'impostazione di volume tasti "Normal" è adatta ad un'ampia gamma di generi musicali, ma si potrebbe desiderare di sperimentare con altri smorzamenti pre-impostati o utilizzare le personalizzazioni per attenuare o amplificare il volume di ogni tasto.

\* Questa impostazione Virtual Technician influirà su tutti i suoni.

## Tipi di volume tasti

| Key Volume           | Descrizione  |
|----------------------|--|
| Normal (predefinito) | Volume equilibrato su tutta la tastiera.   |
| High Damping         | Riduce gradualmente il volume della tastiera verso la zona degli acuti.                          |
| Low Damping          | Riduce gradualmente il volume della tastiera verso la zona dei bassi.                            |
| High & Low Damping   | Riduce gradualmente il volume della tastiera sia nella zona degli acuti che in quella dei bassi. |
| Center Damping       | Riduce gradualmente il volume della tastiera nella zona centrale.                                |
| User                 | Impostazione personalizzata che permette di regolare individualmente il volume di ogni tasto.    |

### 1. Selezionare l'impostazione Key Volume

Dopo essere entrati nel menu Virtual Technician (pag. 81):

Premere i pulsanti ▼ o ▲ per selezionare l'impostazione Key Volume.



### 2. Variare il tipo di volume dei tasti

Premere i pulsanti ◀ o ▶ per scorrere i diversi tipi.

\* Per riportare l'impostazione in uso al valore di fabbrica premere contemporaneamente i pulsanti ◀ e ▶.

\* Tutte le variazioni apportate rimarranno sino allo spegnimento dello strumento.

\* Le impostazioni preferite di Key Volume possono essere archiviate nella memoria del suono o in una memoria Registration per un comodo richiamo. Ulteriori informazioni sono disponibili a pagine 82 e 35.



### 3. Uscire dalla funzione Key Volume

Premere il pulsante 3 FUNCTION (BACK) per uscire dalla videata di regolazione volume tasti e tornare ai menu delle funzioni.

## User Key Volume (Volume personalizzato della chiave)

Questa impostazione consente di regolare individualmente il volume di ognuno degli 88 tasti.

### 1. Selezionare il tipo di volume tasti personalizzato

Dopo essere entrati nell'impostazione Key Voicing :

Premere i pulsanti ◀ o ▶ per selezionare il tipo di volume tasti personalizzato.

\* Questa funzione viene eseguita e archiviata in maniera indipendente per ogni variazione di suono.

Premere il pulsante [2] FUNCTION (EDIT).

Sul display LCD apparirà la videata User Key Volume.



### 2. Selezionare la nota, regolare il volume personalizzato della chiave

Premere i pulsanti ▼ o ▲ per selezionare la nota da regolare.

\* Per selezionare direttamente una nota, tenere premuto il pulsante [2] FUNCTION (+ KEY) quindi premere il tasto desiderato.

Premere i pulsanti ◀ o ▶ per regolare il valore di User Key Volume per la nota selezionata.

\* Questa impostazione può essere regolata in un intervallo di -50~+50, dove i valori più bassi attenuano il suono e quelli più alti lo amplificano.

\* Per riportare l'impostazione in uso al valore di fabbrica premere contemporaneamente i pulsanti ◀ e ▶.

\* Tutte le variazioni apportate rimarranno sino allo spegnimento dello strumento.

\* Le impostazioni preferite di User Key Volume possono essere archiviate nella memoria del suono o in una memoria Registration per un comodo richiamo. Ulteriori informazioni sono disponibili a pagine 82 e 35.

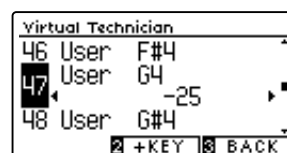
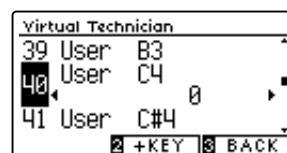

### 3. Uscire dalla funzione User Key Volume

Premere il pulsante [3] FUNCTION (BACK) per uscire dalla videata User Key Volume e tornare all'impostazione Key Volume.

## 20 Half-Pedal Adjust (Regolazione mezzo-pedale)

Questa impostazione consente di regolare il punto in cui il pedale del forte/tonale diventa attivo (quando gli smorzatori del pianoforte iniziano ad alzarsi dalle corde). Questa impostazione può essere utile a quei pianisti che abitualmente tengono il loro piede destro sul pedale ma non desiderano necessariamente sostenere il suono.

\* Questa impostazione di Virtual Technician influirà su tutti i suoni.

### 1. Selezionare l'impostazione regolazione mezzo-pedale

Dopo essere entrati nel menu Virtual Technician (pag. 81):

Premere i pulsanti ▼ o ▲ per selezionare l'impostazione Half-Pedal Adjust.



### 2. Valore di regolazione mezzo-pedale

Premere i pulsanti ◀ o ▶ per aumentare o diminuire il valore dell'impostazione Half-Pedal Adjust.

\* Il valore può essere regolato entro un range di 1~7, i valori più alti ritardano il punto del pedale del forte. I valori 8~10 sono stati previsti per utilizzare il pedale del forte come controllo MIDI.

\* Premere contemporaneamente i pulsanti ◀ e ▶ per tornare al valore di fabbrica.

\* Tutte le variazioni apportate rimarranno sino allo spegnimento dello strumento.

\* Le impostazioni preferite di Half-Pedal Adjust possono essere archiviate nella memoria del suono o in una memoria Registration per un comodo richiamo. Ulteriori informazioni sono disponibili a pagine 82 e 35.



### 3. Uscire dall'impostazione di regolazione mezzo-pedale

Premere il pulsante ③ FUNCTION (BACK) per uscire dall'impostazione e tornare alla videata dei menu delle funzioni.

## 21 Soft Pedal Depth (Profondità pedale del piano)

Questa impostazione regola la misura di attenuazione del suono da parte del pedale del piano (sinistro) del pianoforte digitale CA59.

Mentre il valore di default è previsto per replicare l'efficacia del pedale Uni Corda di un pianoforte da concerto, il pianista potrebbe desiderare di aumentare o diminuire questo valore per adeguarlo al proprio stile.

Quando si preme il pedale Uni Corda di un pianoforte acustico, la tastiera si sposta leggermente verso destra, costringendo i martelli a percuotere due corde anziché le solite tre, riducendo così il volume di ogni nota.

\* Questa impostazione di Virtual Technician influirà su tutti i suoni.

### 1. Selezionare l'impostazione profondità pedale del piano

Dopo essere entrati nel menu Virtual Technician (pag. 81):

Premere i pulsanti ▼ o ▲ per selezionare l'impostazione Soft Pedal Depth.



### 2. Regolare il valore della profondità del pedale del piano

Premere i pulsanti ◀ o ▶ per aumentare o diminuire il valore dell'impostazione Soft Pedal Depth.

\* Il valore può essere regolato entro un range di 1~10, i valori più alti produrranno un suono più morbido.

\* Premere contemporaneamente i pulsanti ◀ e ▶ per tornare al valore di fabbrica.

\* Tutte le variazioni apportate rimarranno sino allo spegnimento dello strumento.

\* Le impostazioni preferite di Soft Pedal Depth possono essere archiviate nella memoria del suono o in una memoria Registration per un comodo richiamo. Ulteriori informazioni sono disponibili a pagine 82 e 35.



### 3. Uscire dall'impostazione profondità del pedale del piano

Premere il pulsante [3] FUNCTION (BACK) per uscire dall'impostazione e tornare alla videata dei menu delle funzioni.

# Phones Settings (Impostazioni cuffie)

Il menu delle impostazioni delle cuffie contiene ulteriori impostazioni per la selezione della modalità SHS (Suono spaziale in cuffia), del tipo di cuffie da utilizzare, e il volume di uscita delle cuffie collegate.

## Impostazioni cuffie

| No. | Impostazione  | Descrizione   | Impostazione di default |
|-----|---------------|---|-------------------------|
| 1   | SHS Mode      | Seleziona la modalità SHS (Spatial Headphone Sound) desiderata. | Normal                  |
| 2   | Phones Type   | Seleziona il tipo di cuffie da utilizzare con lo strumento.     | Normal                  |
| 3   | Phones Volume | Varia il volume massimo di uscita delle cuffie.                 | Normal                  |

\* Le impostazioni di fabbrica appariranno nella prima illustrazione del display LCD (es. Step 1) per ognuna delle seguenti spiegazioni.

## Entrare nel menu Phones Settings

Mentre sul display LCD è visualizzata la schermata normale:

Premere il pulsante 2 FUNCTION (MENU).

Sul display LCD appariranno i menu Function.

Premere i pulsanti ▼ o ▲ per selezionare il menu Phones Settings.

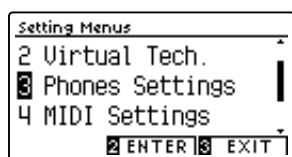

Premere nuovamente il pulsante 2 FUNCTION (ENTER) per entrare nel menu Phones Settings.

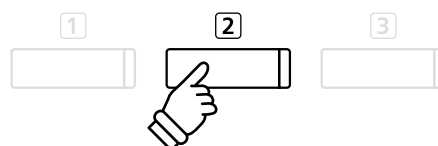
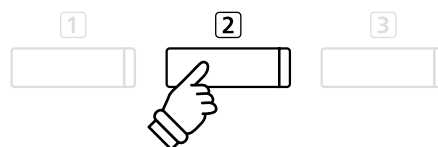

## Selezionare e regolare l'impostazione desiderata

Dopo essere entrati nel menu Basic Settings :

Premere i pulsanti ▼ o ▲ per spostare il cursore di selezione sull'impostazione desiderata.

Premere i pulsanti ◀ o ▶ per regolare l'impostazione selezionata.

\* Per riportare l'impostazione in uso ai valori di fabbrica, premere contemporaneamente i pulsanti ◀ e ▶.

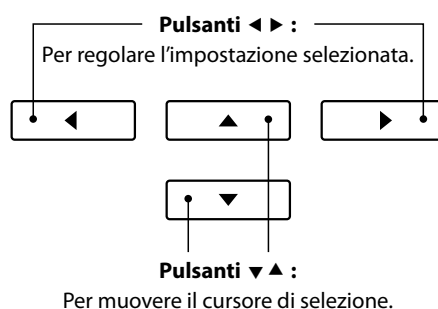

## 1 SHS Mode (Modalità SHS)

Il suono spaziale in cuffia (SHS) è una funzione speciale del pianoforte digitale CA59 che migliora la profondità e il realismo del suono di pianoforte acustico in cuffia.

Questa impostazione consente di selezionare uno dei tre diversi presets acustici che regolano la posizione spaziale del suono, aiutando anche a ridurre l'affaticamento auditivo durante un uso prolungato delle cuffie.

\* Questa impostazione non influisce sugli altoparlanti del suono Line Out.

### ■ Impostazione SHS

| Modalità SHS         | Descrizione   |
|----------------------|---|
| Off                  | Disattiva la funzione Spatial Headphone Sound.  |
| Forward              | Focalizzazione frontale, ricreazione del suono in posizione spaziale limitata.        |
| Normal (predefinito) | Bilanciamento naturale, ricreazione del suono in posizione spaziale limitata e ampia. |
| Wide                 | Ampia, ricreazione del suono in posizione spaziale molto aperta.                      |

### 1. Selezionare l'impostazione SHS

Dopo essere entrati nel menu Phones Settings (pag. 109):

Premere i pulsanti ▼ o ▲ per selezionare l'impostazione SHS Mode.

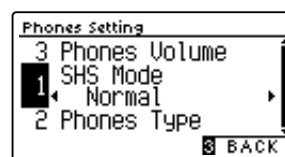

### 2. Variare l'impostazione di SHS Mode

Premere i pulsanti ◀ o ▶ per scorrere i diversi tipi SHS Mode.

\* Per riportare l'impostazione SHS Mode al livello di fabbrica premere contemporaneamente i pulsanti ◀ e ▶.

\* Tutte le variazioni apportate a questa impostazione rimarranno sino allo spegnimento dello strumento.

\* Le impostazioni SHS Mode preferite possono essere archiviate nella memoria Startup Setting per un comodo richiamo. Ulteriori informazioni sono disponibili a pag. 77.

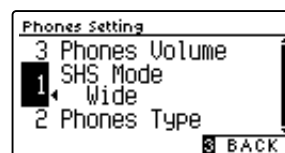
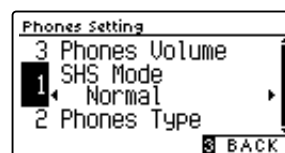

### 3. Uscire dall'impostazione SHS Mode

Premere il pulsante [BACK] FUNCTION (BACK) per uscire da questa impostazione e ritornare alla videata dei menu Function.

## 2 Phones Type (Tipo di cuffie)

Questa impostazione ottimizza il suono del pianoforte digitale CA59 durante l'ascolto attraverso diversi tipi di cuffia.

\* Questa impostazione non influisce sul suono dell'altoparlante Line Out.

### ■ Impostazione tipi di cuffia

| Phones Type          | Descrizione  |
|----------------------|--|
| Normal (predefinito) | Disattiva l'ottimizzazione delle cuffie.             |
| Open                 | Ottimizza il suono in un tipo aperto di cuffie.      |
| Semi-open            | Ottimizza il suono in un tipo di cuffie semi-aperto. |
| Closed               | Ottimizza il suono in un tipo di cuffie chiuse.      |
| In-ear               | Ottimizza il suono in cuffie tipo in-ear.            |
| Canal                | Ottimizza il suono in cuffie tipo canal.             |

### 1. Selezionare l'impostazione Phones Type

Dopo essere entrato nel menu Phone Settings (pag. 109):

Premere i pulsanti ▼ o ▲ per selezionare l'impostazione Phones Type.

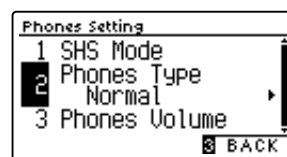

### 2. Variare l'impostazione Phones Type

Premere i pulsanti ◀ o ▶ per scorrere i diversi tipi di cuffia.

\* Per riportare questa impostazione ai valori di fabbrica, premere contemporaneamente i pulsanti ◀ e ▶.

\* Tutte le variazioni apportate a questa impostazione rimarranno sino allo spegnimento dello strumento.

\* Le impostazioni Phones Type preferite possono essere archiviate nella memoria Startup Setting per un comodo richiamo. Ulteriori informazioni sono disponibili a pag. 77.

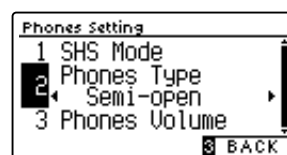
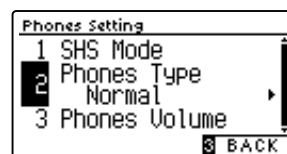

### 3. Uscire dall'impostazione Phones Type

Premere il pulsante [3] FUNCTION (BACK) per uscire da questa impostazione e tornare alla videata dei menu Function.

### 3 Phones Volume (Volume cuffie)

L'impostazione volume cuffie permette di aumentare il volume massimo delle stesse.

L'impostazione di fabbrica di Phones Volume è "Normale" al fine di proteggere le orecchie dell'utilizzatore da un volume eccessivo. E' possibile selezionare l'impostazione "Alto" in presenza di un importante impedimento, o in situazioni che richiedono l'aumento del livello massimo di volume delle cuffie.

\* Questa impostazione non influisce sull'altoparlante del suono Line Out.

#### ■ Impostazione volume cuffie

| Phones Volume        | Descrizione   |
|----------------------|---|
| Normal (predefinito) | I connettori delle cuffie diffondono il suono ad un volume normale.   |
| High                 | I connettori delle cuffie diffondono il suono ad un volume superiore. |

#### 1. Selezionare l'impostazione volume cuffie

Dopo essere entrati nel menu Phones Settings (pag. 109):

Premere i pulsanti ▼ o ▲ per selezionare l'impostazione Phones Volume.

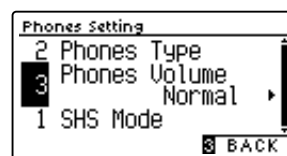

#### 2. Variare il tipo di volume delle cuffie

Premere i pulsanti ▼ o ▲ per alternare l'impostazione del volume delle cuffie tra "Normal" e "High (alto)".

\* Premere contemporaneamente i pulsanti ◀ e ▶ per tornare alle impostazioni di fabbrica.

\* Tutte le variazioni apportate all'impostazione rimarranno sino allo spegnimento dello strumento.

\* Le impostazioni preferite di Phones Volume possono essere archiviate nella memora Startup Setting per un comodo richiamo. Ulteriori informazioni sono disponibili a pag. 77.

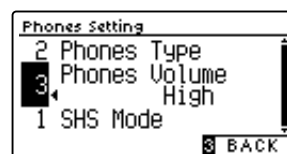
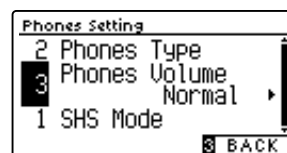

#### 3. Uscire dall'impostazione volume cuffie

Premere il pulsante [3] FUNCTION (BACK) per uscire dall'impostazione e tornare alla videata dei menu delle funzioni.



# USB MIDI (USB a connettore Host )

Il pianoforte digitale CA59 dispone di un connettore "USB to Host", che permette di collegare lo strumento ad un computer per essere utilizzato come dispositivo MIDI. A seconda del tipo di computer e sistema operativo installati, potrebbe essere richiesto un driver software supplementare per consentire una corretta funzionalità delle comunicazioni USB MIDI.

Per ulteriori informazioni sul driver USB MIDI, visitare il sito web seguente:

<https://www.kawai-global.com/support/downloads/>

## ■ Informazioni USB MIDI

---

- In caso di connessione contemporanea delle prese MIDI IN/OUT e della porta, la porta USB MIDI avrà la priorità.
- Assicurarsi che lo strumento sia spento prima di collegare il cavo USB MIDI.
- Quando lo strumento viene collegato ad un computer tramite porta USB MIDI, potrebbe esserci un breve ritardo sull'inizio delle comunicazioni.
- Se con lo strumento collegato al computer via USB hub, la comunicazione USB MIDI diventa instabile, si prega collegare il cavo USB MIDI direttamente ad una delle porte USB del computer.
- In caso di scollegamento brusco del cavo USB MIDI, o di accensione/spegnimento dello strumento mentre si utilizza USB MIDI il computer potrebbe diventare instabile nelle seguenti situazioni:
  - durante l'installazione del driver USB MIDI
  - durante il processo d'inizio delle operazioni di sistema del computer
  - quando MIDI è in funzione
  - quando il computer è in modalità di economizzazione energetica
- In caso di ulteriori problemi durante le comunicazioni USB MIDI con lo strumento collegato, controllare attentamente tutte le connessioni e le principali impostazioni MIDI nel sistema operativo del computer.

# Menu USB

Il menu USB contiene funzioni per caricare/salvare le memorie di registrazioni e brani da/verso un supporto di memoria USB. In questo menu è inoltre possibile rinominare e cancellare i file e formattare il supporto di memoria USB.

## ■ Funzioni menu USB

| Pag. no. | Funzione                 | Descrizione  |
|----------|--------------------------|--|
| 1        | Load Song                | Carica un brano dal supporto USB nella memoria interna dello strumento.                                      |
| 2        | Load Registration All    | Carica un file contenente tutte le memorie registration da un dispositivo USB sullo strumento.               |
| 3        | Load Registration Single | Carica una sola memoria registration da un dispositivo USB sullo strumento.                                  |
| 4        | Load Startup Setting     | Carica un file di impostazioni Startup da un dispositivo USB sullo strumento.                                |
| 5        | Save Internal Song       | Salva un brano registrato e archiviato nella memoria interna su un dispositivo USB come file di brano Kawai. |
| 6        | Save SMF Song            | Salva un brano archiviato nella memoria interna sul supporto USB come file SMF (MIDI).                       |
| 7        | Save Registration All    | Salva un file contenente tutte le memorie registration dallo strumento su un dispositivo USB.                |
| 8        | Save Registration Single | Salva una sola memoria registration dallo strumento su un dispositivo USB.                                   |
| 9        | Save Startup Setting     | Salva le impostazioni Startup in uso dallo strumento su un dispositivo USB.                                  |
| 10       | Rename File              | Rinomina un file archiviato sul supporto USB.  |
| 11       | Delete File              | Cancella un file archiviato su un supporto USB.  |
| 12       | Format USB               | Formatta una memoria USB, cancellando tutti i dati archiviati.   |

## ■ Entrare nel menu USB

Mentre sul display LCD è visualizzata la normale operatività:

Premere il pulsante ② FUNCTION (MENU).

Sul display LCD appariranno i menu delle funzioni.

Premere i pulsanti ▼ o ▲ per selezionare il menu USB.

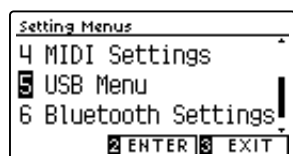

Premere nuovamente il pulsante ② FUNCTION (ENTER) per entrare nel menu USB.

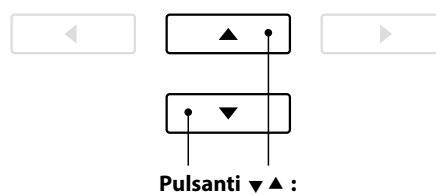
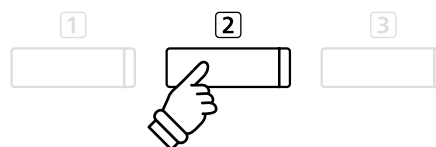

Per muovere il cursore di selezione.

## ■ Selezionare la funzione USB desiderata

Dopo essere entrati nel menu USB:

Premere i pulsanti ▼ o ▲ per posizionare il cursore di selezione sulla funzione desiderata.

Premere il pulsante ② FUNCTION (ENTER) per selezionare la funzione.

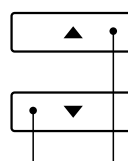

Per muovere il cursore di selezione.

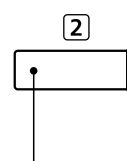

Per selezionare la funzione.

# 1 Load Song (Caricare un brano)

Questa funzione viene utilizzata per caricare sulla memoria interna dello strumento un brano registrato sul CA59 e archiviato in un dispositivo di memoria USB.

\* Questa funzione sovrascriverà ogni brano archiviato nella memoria selezionata.

\* Ulteriori informazioni sul Registratore interno sono disponibili a pag. 50.

## 1. Selezionare la funzione caricamento di un brano

Dopo essere entrati nel menu USB (pag. 114):

Premere i pulsanti ▼ o ▲ per selezionare la funzione Load Song.

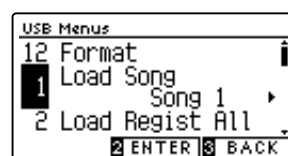

## 2. Selezionare la memoria del brano

Premere i pulsanti ◀ o ▶ per selezionare la memoria interna del brano da caricare.

\* Se la memoria contiene dati di brano, apparirà il simbolo \*.

Premere il pulsante [2] FUNCTION (ENTER).

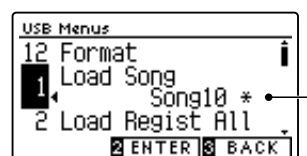

Il brano è stato registrato

Sul display LCD apparirà la videata di selezione del file con l'elenco dei files dei brani del CA59 che sono stati archiviati sul dispositivo USB.

## 3. Selezionare il brano da caricare

Premere i pulsanti ▼ o ▲ per muovere il cursore di selezione, quindi premere il pulsante [2] FUNCTION (LOAD) per selezionare il brano.

Sul display LCD apparirà una richiesta di conferma o annullamento del caricamento.

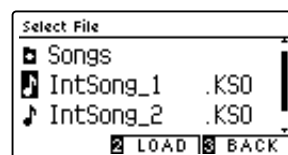

## 4. Confermare l'operazione di caricamento

Premere il pulsante [1] FUNCTION (YES) per confermare il caricamento oppure il pulsante [3] FUNCTION (NO) per annullare l'operazione.

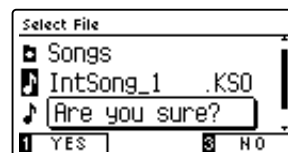

## 5. Uscire dalla funzione caricamento di un brano

Premere il pulsante [3] FUNCTION (BACK) per uscire dall'applicazione e tornare alla videata dei menu delle funzioni.

Le istruzioni per riprodurre il brano caricato sono consultabili a pag. 52.

## 2 Load Registration All (Caricare tutte le Registrations)

Questa funzione viene usata per caricare un file contenente tutte e 16 le registrations del CA59 archiviate su un dispositivo USB, nelle memorie registrations dello strumento.

\* Questa funzione sovrascriverà tutte le memorie registration esistenti.

\* Ulteriori informazioni sulle caratteristiche registration dello strumento sono disponibili a pag. 34.

### 1. Selezionare la funzione caricare tutte le registrations

Dopo essere entrati nel menu USB (pag. 114):

Premere i pulsanti ▼ o ▲ per selezionare la funzione Load Registration All.

Premere il pulsante **2** FUNCTION (ENTER).

Sul display LCD apparirà una videata di selezione file con l'elenco dei files registration del CA59 che sono stati archiviati sul supporto USB.

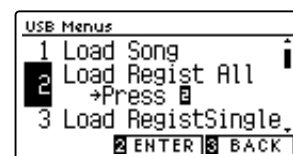

### 2. Selezionare il file registration da caricare

Premere i pulsanti ▼ o ▲ per muovere il cursore di selezione, quindi premere il pulsante **2** FUNCTION (LOAD) per selezionare il file registration.

Sul display LCD apparirà una richiesta di conferma o annullamento del caricamento.

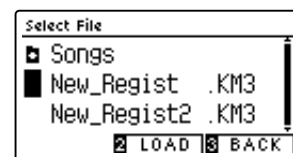

### 3. Confermare l'operazione di caricamento

Premere il pulsante **1** FUNCTION (YES) per confermare il caricamento oppure il pulsante **3** FUNCTION (NO) per annullare l'operazione.

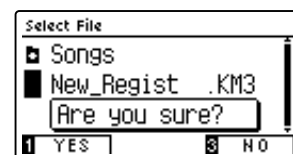

### 4. Uscire dalla funzione di caricare tutte le registrations

Premere il pulsante **3** FUNCTION (BACK) per uscire dall'applicazione e tornare alla videata dei menu delle funzioni.

Per utilizzare le registrations caricate, consultare le istruzioni Registration a pag. 34.

# 3 Load Registration Single (Caricare una sola Registration)

Questa funzione viene usata per caricare una sola registration del CA59 archiviata su un dispositivo USB, in una delle memorie registration dello strumento.

\* Questa funzione sovrascriverà la memoria Registration selezionata.

\* Ulteriori informazioni sulle caratteristiche registration dello strumento sono disponibili a pag. 34.

## 1. Selezionare la funzione caricare una sola registration

Dopo essere entrati nel menu USB (pag. 114):

Premere i pulsanti ▼ o ▲ per selezionare la funzione Load Registration Single.



## 2. Selezionare la memoria registration

Premere i pulsanti ◀ o ▶ per selezionare la memoria registration ove caricare la nuova registration.

Premere il pulsante 2 FUNCTION (ENTER).

Sul display LCD apparirà la videata di selezione dei file, con l'elenco dei file dei brani di CA59 archiviati nel dispositivo USB.



## 3. Selezionare il file registration da caricare

Premere i pulsanti ▼ o ▲ per muovere il cursore di selezione, quindi premere il pulsante 2 FUNCTION (LOAD) per selezionare il file registration.

Sul display LCD apparirà una richiesta di conferma o annullamento del caricamento.



## 4. Confermare l'operazione di caricamento

Premere il pulsante 1 FUNCTION (YES) per confermare il caricamento oppure il pulsante 3 FUNCTION (NO) per annullare l'operazione.



## 5. Uscire dalla funzione di caricare una sola registration

Premere il pulsante 3 FUNCTION (BACK) per uscire dall'applicazione e tornare alla videata dei menu delle funzioni.

Istruzioni sull'uso della registrazione caricata, sono disponibili a pag. 34 nel capitolo Registration.

## 4 Load Startup Setting (Caricare un'impostazione di avvio)

Questa funzione viene utilizzata per caricare un file impostazione di avvio archiviato su un supporto USB nella memoria avvio dello strumento. Le impostazioni caricate verranno usate come impostazioni di default ad ogni accensione dello strumento.

\* Questa funzione sovrascriverà tutte la memoria impostazioni di avvio precedentemente caricate.

\* Ulteriori informazioni sulle caratteristiche dell'impostazione di avvio sono disponibili a pag. 77.

### 1. Selezionare la funzione caricamento impostazione di avvio

Dopo essere entrati nel menu USB (pag. 114):

Premere i pulsanti ▼ o ▲ per selezionare la funzione Load Startup Setting.

Premere il pulsante **2** FUNCTION (ENTER).

Sul display LCD apparirà una videata di selezione file con l'elenco dei files di impostazioni di avvio del CA59 che sono stati archiviati sul dispositivo USB.



### 2. Selezionare il file di impostazioni di avvio da caricare

Premere i pulsanti ▼ o ▲ per muovere il cursore di selezione, quindi premere il pulsante **2** FUNCTION (LOAD) per selezionare il file di impostazioni di avvio.

Sul display LCD apparirà una richiesta di conferma o annullamento del caricamento.

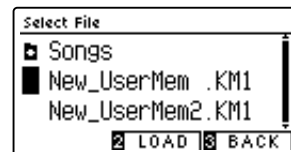

### 3. Confermare l'operazione di caricamento

Premere il pulsante **1** FUNCTION (YES) per confermare il caricamento oppure il pulsante **3** FUNCTION (NO) per annullare l'operazione.

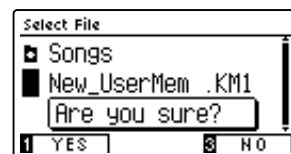

### 4. Uscire dalla funzione caricamento impostazione di avvio

Premere il pulsante **3** FUNCTION (BACK) per uscire dall'applicazione e tornare alla videata dei menu delle funzioni.

# 5 Save Internal Song (Salvare i brani interni)

Questa funzione viene utilizzata per salvare i brani registrati di CA59 archiviati nella memoria interna dello strumento su un dispositivo USB in formato originale Kawai.

\* I brani salvati in formato originale Kawai possono successivamente essere ricaricati nella memoria interna del registratore dello strumento.

\* Ulteriori informazioni sul Registratore interno sono disponibili a pag. 50.

## 1. Selezionare la funzione salvataggio di un brano

Dopo essere entrati nel menu USB (pag. 114):

Premere i pulsanti ▼ o ▲ per selezionare la funzione Save Song.



## 2. Selezionare la memoria del brano da salvare

Premere i pulsanti ◀ o ▶ per selezionare il brano della memoria interna da salvare.

\* Se la memoria contiene dati di brano, apparirà il simbolo \*.

Premere il pulsante 2) FUNCTION (ENTER).

Sul display LCD apparirà una videata per l'inserimento del nome del file.



Il brano è stato registrato

## 3. Denominare il brano

Premere i pulsanti ▼ o ▲ per scorrere i caratteri alfanumerici e i pulsanti ◀ o ▶ per muovere il cursore.

Premere il pulsante 2) FUNCTION (SAVE) per salvare il brano oppure il pulsante 3) FUNCTION (BACK) per annullare l'operazione.

Sul display LCD apparirà un messaggio di richiesta conferma o annullamento dell'operazione di salvataggio.



## 4. Confermare l'operazione di salvataggio

Premere il pulsante 1) FUNCTION (YES) per confermare l'operazione oppure il pulsante 3) FUNCTION (NO) per annullarla.

\* Il file del brano verrà salvato nella cartella principale del supporto USB. Non è possibile salvare il file in una cartella diversa.



## 5. Uscire dalla funzione salvataggio del brano

Premere il pulsante 3) FUNCTION (BACK) per uscire dall'applicazione e tornare alla videata dei menu delle funzioni.

## 6 Save SMF Song (Salvare un brano SMF)

Questa funzione viene utilizzata per salvare i brani registrati e archiviati nella memoria interna dello strumento su dispositivo USB in formato Standard MIDI File (SMF).

\* I brani salvati in formato SMF non possono essere ricaricati nella memoria interna del registratore dello strumento.

\* Ulteriori informazioni sul Registratore interno sono disponibili a pag. 50.

### 1. Selezionare il salvataggio di un brano SMF

Dopo essere entrati nel menu USB (pag. 114):

Premere i pulsanti ▼ o ▲ per selezionare la funzione Save SMF Song.

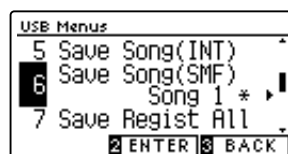

### 2. Selezionare la memoria del brano da salvare

Premere i pulsanti ◀ o ▶ per selezionare il brano della memoria interna da salvare.

\* Se la memoria contiene dati di brano, apparirà il simbolo \*.

Premere il pulsante [2] FUNCTION (ENTER).

Sul display LCD apparirà una videata per l'inserimento del nome del file.

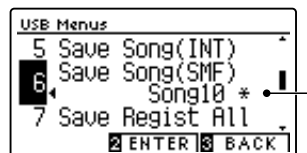

Il brano è stato registrato

### 3. Denominare il brano SMF

Premere i pulsanti ▼ o ▲ per scorrere i caratteri alfanumerici e i pulsanti ◀ o ▶ per muovere il cursore.

Premere il pulsante [2] FUNCTION (SAVE) per salvare il brano oppure il pulsante [3] FUNCTION (BACK) per annullare l'operazione.

Sul display LCD apparirà un messaggio di richiesta conferma o annullamento dell'operazione di salvataggio.



### 4. Confermare l'operazione di salvataggio

Premere il pulsante [1] FUNCTION (YES) per confermare l'operazione oppure il pulsante [3] FUNCTION (NO) per annullarla.

\* Il file SMF del brano verrà salvato nella cartella principale del dispositivo USB. Non è possibile salvare il file in una cartella diversa.

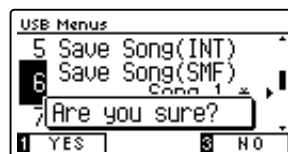

### 5. Uscire dalla funzione salvataggio di un brano SMF

Premere il pulsante [3] FUNCTION (BACK) per uscire dall'applicazione e tornare alla videata dei menu delle funzioni.



# 7 Save Registration All (Salvare tutte le registration)

Questa funzione viene usata per salvare un file contenente tutte le memorie registration di CA59 archiviate nello strumento, su un dispositivo USB.

\* Ulteriori informazioni sulle caratteristiche registration dello strumento sono disponibili a pag. 34.

## 1. Selezionare la funzione di salvare tutte le registration

Dopo essere entrati nel menu USB (pag. 114):

Premere i pulsanti ▼ o ▲ per selezionare la funzione Save Registration All.

Premere il pulsante 2) FUNCTION (ENTER).

Sul display LCD apparirà una videata per l'inserimento del nome del file.

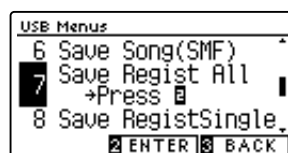

## 2. Denominare il file registrations

Premere i pulsanti ▼ o ▲ per scorrere i caratteri alfanumerici e i pulsanti ◀ o ▶ per muovere il cursore.

Premere il pulsante 2) FUNCTION (SAVE) per salvare il file registration, oppure il pulsante 3) FUNCTION (BACK) per annullare l'operazione.

Sul display LCD apparirà un messaggio di richiesta di conferma o annullamento del salvataggio.



## 3. Confermare l'operazione di salvataggio

Premere il pulsante 1) FUNCTION (YES) per confermare il salvataggio, oppure il pulsante 3) FUNCTION (NO) per annullare l'operazione.

\* Il file registration verrà salvato nella cartella principale del supporto USB. Non è possibile salvare il file in una cartella diversa.

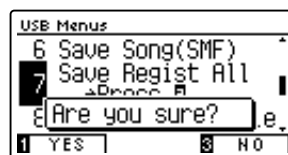

## 4. Uscire dalla funzione di salvare tutte le registration

Premere il pulsante 3) FUNCTION (BACK) per uscire dall'applicazione e tornare alla videata dei menu delle funzioni.

## 8 Save Registration Single (Salvare una sola registration)

Questa funzione viene usata per salvare una sola memoria registration di CA59 archiviata nello strumento, su un dispositivo USB.

\* Ulteriori informazioni sulle caratteristiche registration dello strumento sono disponibili a pag. 34.

### 1. Selezionare la funzione di salvare una sola registration

Dopo essere entrati nel menu USB (pag. 114):

Premere i pulsanti ▼ o ▲ per selezionare la funzione Save Registration Single.



### 2. Selezionare la memoria registration da salvare

Premere i pulsanti ◀ o ▶ buttons per selezionare la memoria registration da salvare.

Premere il pulsante [2] FUNCTION (ENTER).

Sul display LCD apparirà la videata per l'inserimento del nome del file.

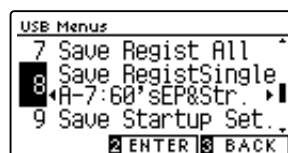

### 3. Denominare il file registrations

Premere i pulsanti ▼ o ▲ per scorrere i caratteri alfanumerici e i pulsanti ◀ o ▶ per muovere il cursore.

Premere il pulsante [2] FUNCTION (SAVE) per salvare la memoria registration, oppure il pulsante [3] FUNCTION (BACK) per annullare l'operazione.

Sul display LCD apparirà un messaggio di richiesta di conferma o annullamento del salvataggio.



### 4. Confermare l'operazione di salvataggio

Premere il pulsante [1] FUNCTION (YES) per confermare il salvataggio, oppure il pulsante [3] FUNCTION (NO) per annullare l'operazione.

\* Il file registration verrà salvato nella cartella principale del supporto USB. Non è possibile salvare il file in una cartella diversa.

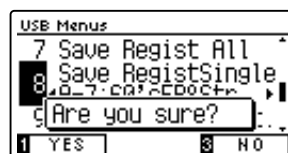

### 5. Uscire dalla funzione di salvare una sola registration

Premere il pulsante [3] FUNCTION (BACK) per uscire dall'applicazione e tornare alla videata dei menu delle funzioni.

## 9 Save Startup Setting (Salvare la impostazione di avvio)

Questa funzione viene utilizzata per salvare le impostazioni di avvio del CA59 su un supporto USB.

\* Ulteriori informazioni sulle caratteristiche della impostazione di avvio sono disponibili a pag. 77.

### 1. Selezionare la funzione di salvataggio impostazione di avvio

Dopo essere entrati nel menu USB (pag. 114):

Premere i pulsanti ▼ o ▲ per selezionare la funzione Save Startup Setting.

Premere il pulsante [2] FUNCTION (ENTER).

Sul display LCD apparirà una videata per l'inserimento del nome del file.



### 2. Denominare il file impostazione di avvio

Premere i pulsanti ▼ o ▲ per scorrere i caratteri alfanumerici e i pulsanti ◀ o ▶ per muovere il cursore.

Premere il pulsante [2] FUNCTION (SAVE) per salvare il file, oppure il pulsante [3] FUNCTION (BACK) per annullare l'operazione.

Sul display LCD apparirà un messaggio di richiesta di conferma o annullamento del salvataggio.



### 3. Confermare l'operazione di salvataggio

Premere il pulsante [1] FUNCTION (YES) per confermare il salvataggio, oppure il pulsante [3] FUNCTION (NO) per annullare l'operazione.

\* Il file verrà salvato nella cartella principale del supporto USB. Non è possibile salvare il file in una cartella diversa.



### 4. Uscire dalla funzione di salvataggio impostazione di avvio

Premere il pulsante [3] FUNCTION (BACK) per uscire dall'applicazione e tornare alla videata dei menu delle funzioni.

# 10 Rename File (Rinominare il file)

La funzione Rename File viene usata per rinominare files di brano, audio e registrations archiviati su un supporto USB.

## 1. Selezionare la funzione di ridenominazione del file

Dopo essere entrati nel menu USB (pag. 114):

Premere i pulsanti ▼ o ▲ per selezionare la funzione Rename File.

Premere il pulsante [2] FUNCTION (ENTER).

Sul display LCD apparirà la videata di selezione file con l'elenco dei files archiviati sul supporto USB.



## 2. Selezionare il file da ridenominare

Premere i pulsanti ▼ o ▲ per muovere il cursore di selezione, quindi premete il pulsante [2] FUNCTION (RENAME) per selezionare il file da ridenominare.

Sul display LCD apparirà una videata per l'inserimento del nome del file.



## 3. Ridenominare il file selezionato

Premere i pulsanti ▼ o ▲ per scorrere i caratteri alfanumerici e i pulsanti ◀ o ▶ per muovere il cursore.

Premere il pulsante [2] FUNCTION (RENAME) per ridenominare il file, oppure il pulsante [3] FUNCTION (BACK) per annullare l'operazione.

Sul display LCD apparirà un messaggio di richiesta di conferma o di annullamento dell'operazione.



## 4. Confermare la ridenominazione

Premere il pulsante [1] FUNCTION (YES) per confermare la ridenominazione, oppure il pulsante [3] FUNCTION (NO) per annullare l'operazione.

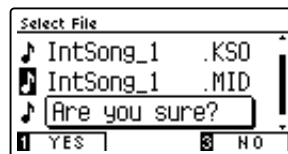

## 5. Uscire dalla funzione ridenominazione file

Premere il pulsante [3] FUNCTION (BACK) per uscire dall'applicazione e tornare alla videata dei menu nelle funzioni.

# 11 Delete File (Cancellare il file)

Questa funzione è usata per cancellare files brano, audio e registration archiviati su una memoria USB.  
Il file cancellato dal supporto USB non può più essere recuperato.

## 1. Selezionare la funzione cancellazione file

Dopo essere entrati nel menu USB (pag. 114):

Premere i pulsanti ▼ o ▲ per selezionare la funzione Delete File.

Premere il pulsante [2] FUNCTION (ENTER).

Sul display LCD apparirà la videata di selezione file con l'elenco dei files archiviati sul supporto USB.

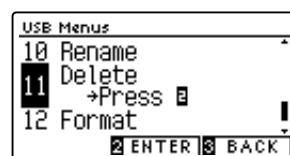

## 2. Selezionare il file da cancellare

Premere i pulsanti ▼ o ▲ per muovere il cursore di selezione, quindi premere il pulsante [2] FUNCTION (OK) per selezionare il file da cancellare.

Sul display LCD apparirà un messaggio di richiesta di conferma o annullamento dell'operazione.

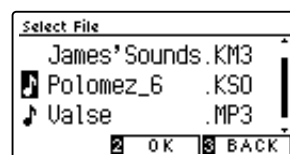

## 3. Confermare la cancellazione

Premere il pulsante [1] FUNCTION (YES) per confermare la cancellazione, oppure il pulsante [3] FUNCTION (NO) per annullare l'operazione.

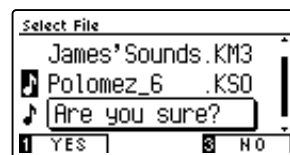

## 4. Uscire dalla funzione cancellazione file

Premere il pulsante [3] FUNCTION (BACK) per uscire dall'applicazione e tornare alla videata dei menu delle funzioni.

# 12 Format USB (Formattare il supporto USB)

La funzione Format USB viene usata per formattare il supporto USB collegato, cancellando tutti i dati archiviati.



**La funzione Format USB cancellerà tutti i dati archiviati nel supporto USB. Prestare molta attenzione nell'utilizzo di questa funzione al fine di evitare accidentali perdite di dati.**

## 1. Selezionare la funzione formattazione USB

Dopo essere entrati nel menu USB (pag. 114):

Premere i pulsanti ▼ o ▲ per selezionare la funzione Format USB.

Premere il pulsante **2** FUNCTION (ENTER).

Sul display LCD apparirà un messaggio di richiesta conferma o annullamento dell'operazione.

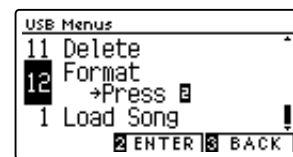

## 2. Confermare la formattazione

Premere il pulsante **1** FUNCTION (YES) per confermare la formattazione, oppure il pulsante **3** FUNCTION (NO) per annullare l'operazione.



## 3. Uscire dalla funzione formattazione USB

Premere il pulsante **3** FUNCTION (BACK) per uscire dall'applicazione e tornare alla videata dei menu delle funzioni.

# Bluetooth Settings (Impostazioni Bluetooth)

Il menù Bluetooth Settings contiene impostazioni per abilitare/disabilitare Bluetooth MIDI e Bluetooth Audio, e per regolare il volume dell'input di Bluetooth Audio.

\* La disponibilità della funzione Bluetooth MIDI dipende del luogo di mercato.

## ■ Impostazioni Bluetooth

| No. | Impostazione           | Descrizione   | Impostazione di default |
|-----|------------------------|---|-------------------------|
| 1   | Bluetooth Audio        | Attivare/disattivare la funzione Bluetooth Audio dello strumento. | Off                     |
| 2   | Bluetooth Audio Volume | Regolare il volume dell'input di Bluetooth Audio.                 | 10                      |
| 3   | Bluetooth MIDI         | Attivare/disattivare la funzione Bluetooth MIDI dello strumento.  | On                      |

\* Le impostazioni di fabbrica appariranno nella prima illustrazione del display LCD (es. Step 1) per ognuna delle seguenti spiegazioni.

## ■ Entrare nel menu Bluetooth Settings

Mentre sul display LCD è visualizzata la schermata normale:

Premere il pulsante ② FUNCTION (MENU).

Sul display LCD appariranno i menu Function.

Premere i pulsanti ▼ o ▲ per selezionare il menu Bluetooth Settings.



Premere nuovamente il pulsante ② FUNCTION (ENTER) per entrare nel menu Bluetooth Settings.

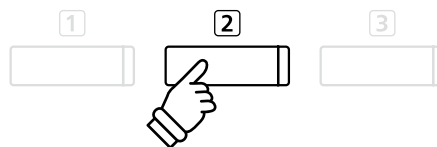
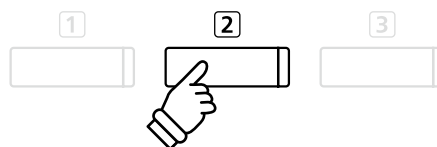

## ■ Selezionare e regolare l'impostazione desiderata

Dopo essere entrati nel menu Basic Settings :

Premere i pulsanti ▼ o ▲ per spostare il cursore di selezione sull'impostazione desiderata.

Premere i pulsanti ◀ o ▶ per regolare l'impostazione selezionata.

\* Per riportare l'impostazione in uso ai valori di fabbrica, premere contemporaneamente i pulsanti ◀ e ▶.

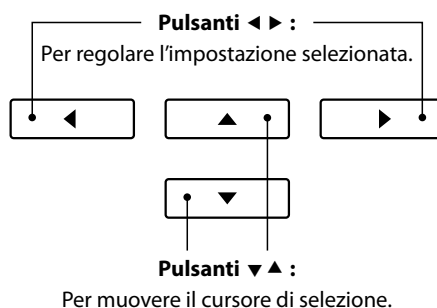

## 1 Bluetooth Audio

L'impostazione Bluetooth Audio viene usata per attivare/disattivare la funzione Bluetooth Audio del pianoforte digitale CA59. Se attiva, il pianoforte digitale CA59 può essere connesso a smartphone, tablet e altri dispositivi smart per facilitare la comunicazione audio wireless, consentendo la riproduzione della musica memorizzata su un dispositivo usando l'altoparlante/le cuffie dello strumento.

### ■ Impostazioni Bluetooth Audio

| Bluetooth Audio   | Descrizione   |
|-------------------|---|
| Off (predefinito) | La funzione Bluetooth Audio dello strumento si disattiverà. |
| On                | La funzione Bluetooth Audio dello strumento si attiverà.    |

### 1. Selezionare l'impostazione Bluetooth Audio

Dopo essere entrati nel menu Bluetooth Settings (pag. 127):

Premere i pulsanti ▼ o ▲ per selezionare l'impostazione Bluetooth Audio.



### 2. Variare l'impostazione Bluetooth Audio

Premere i pulsanti ◀ o ▶ per attivare o disattivare l'impostazione Bluetooth Audio.

\* Premere contemporaneamente i pulsanti ◀ e ▶ per ripristinare Bluetooth Audio sulle impostazioni di fabbrica.



### 3. Uscire dall'impostazione Bluetooth Audio

Premere il pulsante ③ FUNCTION (BACK) per uscire dall'impostazione Bluetooth Audio e tornare alla videata dei menu delle funzioni.

### ■ Connettere il pianoforte digitale CA59 ad un dispositivo intelligente usando Bluetooth Audio

Una volta attivata la funzione Bluetooth Audio del pianoforte digitale CA59, attivare le comunicazioni Bluetooth sul dispositivo smart. Dopo pochi secondi, viene visualizzato "CA59 Audio" nell'elenco dei dispositivi delle impostazioni Bluetooth del dispositivo smart. Toccare la voce "CA59 Audio" per collegare lo strumento al dispositivo smart. Ora è possibile riprodurre l'audio dal dispositivo smart usando gli altoparlanti/le cuffie dello strumento.

\* Se si verifica una perdita dell'audio/connettività o viene prodotto un rumore, verificare la compatibilità di Bluetooth Audio con il produttore del dispositivo smart.

\* Per un elenco di potenziali problemi e soluzioni consigliate per le comunicazioni Bluetooth, fare riferimento alla pag. 139 di questo manuale utente.

\* L'impostazione Auto Power Off verrà comunque osservata durante la riproduzione audio via Bluetooth Audio.



## 2 Bluetooth Audio Volume

L'impostazione Bluetooth Audio Volume serve per aumentare o diminuire il livello del volume della riproduzione del Bluetooth Audio.

Sebbene solitamente sia preferibile regolare il volume audio direttamente sul dispositivo smart, questa impostazione può essere comunque utile in determinate situazioni.

### 1. Selezionare l'impostazione Bluetooth Audio Volume

Dopo essere entrati nel menu Bluetooth Settings (pag. 127):

Premere i pulsanti ▼ o ▲ per selezionare l'impostazione Bluetooth Audio Volume.

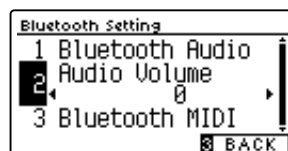

### 2. Regolazione dell'impostazione del volume di Bluetooth Audio Volume

Premere i pulsanti ◀ o ▶ per aumentare o diminuire il livello dell'impostazione di Bluetooth Audio Volume.

\* L'impostazione Bluetooth Audio Volume può essere regolata in una gamma compresa tra -15~+16.

\* Premere contemporaneamente i pulsanti ◀ e ▶ per ripristinare Bluetooth Audio Volume sulle impostazioni di fabbrica.

\* Aumentare l'impostazione Bluetooth Audio Volume oltre livelli normali può comportare una distorsione dell'audio o una minore qualità.



### 3. Uscire dall'impostazione Bluetooth Audio Volume

Premere il pulsante [3] FUNCTION (BACK) per uscire dall'applicazione e tornare alla videata dei menu delle funzioni.

### 3 Bluetooth MIDI

L'impostazione Bluetooth MIDI viene utilizzata per attivare/disattivare la funzione Bluetooth MIDI del pianoforte digitale CA59. Quando è attivata, il pianoforte digitale CA59 può essere connesso a smart phones, tablets, e altri dispositivi intelligenti per facilitare le comunicazioni wireless MIDI, permettendo di usufruire di una vasta gamma di applicazioni musicali per divertirsi suonando lo strumento.

#### ■ Impostazioni Bluetooth MIDI

| Bluetooth MIDI   | Descrizione  |
|------------------|--|
| Off              | La funzione Bluetooth MIDI dello strumento si disattiverà. |
| On (predefinito) | La funzione Bluetooth MIDI dello strumento si attiverà.    |

#### 1. Selezionare l'impostazione Bluetooth MIDI

Dopo essere entrati nel menu Bluetooth Settings (pag. 127):

Premere i pulsanti ▼ o ▲ per selezionare l'impostazione Bluetooth MIDI.



#### 2. Variare l'impostazione Bluetooth MIDI

Premere i pulsanti ◀ o ▶ per attivare o disattivare l'impostazione Bluetooth MIDI.

\* Premere contemporaneamente i pulsanti ◀ e ▶ per ripristinare Bluetooth MIDI sulle impostazioni di fabbrica.



#### 3. Uscire dall'impostazione Bluetooth MIDI

Premere il pulsante [3] FUNCTION (BACK) per uscire dall'impostazione Bluetooth MIDI e tornare alla videata dei menu delle funzioni.

#### ■ Connettere il pianoforte digitale CA59 ad un dispositivo intelligente usando Bluetooth MIDI

Dopo aver attivato la funzione Bluetooth MIDI del pianoforte digitale CA59, attivare la comunicazione Bluetooth sul dispositivo intelligente, quindi aprire l'app MIDI desiderata. Dopo pochi secondi, dovrebbe apparire "CA59" nell'elenco dei dispositivi dell'app. Toccare l'invio di "CA59" per connettere lo strumento al dispositivo intelligente. Ora dovrebbe essere possibile la comunicazione wireless tra le app MIDI e il pianoforte digitale CA59.

\* Quando il pianoforte digitale CA59 è connesso ad un dispositivo intelligente via Bluetooth MIDI, i connettori USB MIDI e MIDI IN/OUT saranno disattivati.

\* Si prega verificare la compatibilità Bluetooth MIDI con il produttore del dispositivo intelligente e con lo sviluppatore dell'applicazione.

\* Per un elenco di potenziali problemi e soluzioni consigliate durante l'uso delle comunicazioni Bluetooth consultare la pag. 138 di questo manuale utente.

\* Per istruzioni più dettagliate circa l'accoppiamento Bluetooth, consultare il manuale integrativo Bluetooth® Connectivity Guide, disponibile sul sito web della Kawai Global: <http://www.kawai-global.com/support/manual>

# Informazioni su Bluetooth®

Consultare le informazioni seguenti su Bluetooth.

## ■ A proposito di Bluetooth

- Marchio e logo Bluetooth® sono marchi registrati di proprietà della Bluetooth SIG, Inc. e l'uso di tali marchi da parte di Kawai Musical Instruments Mfg. Co., Ltd. è sotto licenza.
- Banda di frequenza radio: 2400~2483,5 MHz Potenza di trasmissione massima: 2,5 mW (Bluetooth Low Energy), 4,5mW (A2DP)
- La disponibilità della funzione Bluetooth dipende dall'area di mercato.

## ■ Per USA, Canada

It is strictly forbidden to use antenna except designated.  
This equipment must not be co-located or operated in conjunction with any other antenna or transmitter.

## ■ Per Canada

- This device complies with Industry Canada's licence-exempt RSSs. Operation is subject to the following two conditions:  
(1) This device may not cause interference; and  
(2) This device must accept any interference, including interference that may cause undesired operation of the device.
- Le présent appareil est conforme aux CNR d'Industrie Canada applicables aux appareils radio exempts de licence. L'exploitation est autorisée aux deux conditions suivantes :  
(1) l'appareil ne doit pas produire de brouillage;  
(2) l'utilisateur de l'appareil doit accepter tout brouillage radioélectrique subi, même si le brouillage est susceptible d'en compromettre le fonctionnement.

## ■ Per Sudafrica



## ■ Per Argentina

Marca : KAWAI, Bluegiga C-17079  
Modelo : MBH7BLZ07, WT32i **CNC** C-21199

## ■ Per Corea

- 해당 무선설비는 전파혼신 가능성이 있으므로 인명안전과 관련된 서비스는 할 수 없습니다
- B 급 기기 (가정용 방송통신기자재) 이 기기는 가정용 (B 급) 전자파적합기기로서 주로 가정에서 사용하는 것을 목적으로 하며, 모든 지역에서 사용할 수 있습니다.
- 모델명 MBH7BLZ07 WT32i-A
- 인증을 받은 상표 이름제조사 Kawai Musical Instruments Manufacturing Co., Ltd. Bluegiga Technologies Oy
- 원산지 일본 핀란드
- 기자재 명칭 정소출력 무선기기 (무선데이터통신시스템용 무선기기)
- 제조년 월 제품에 붙어있는 라벨을 확인하시기 바랍니다.

## ■ Per Messico

PIANO DIGITAL  
MARCA : KAWAI  
MODELO : MBH7BLZ07, RCPKAMB16-1764  
: WT32i, RCPKAWT17-1556



La operación de este equipo está sujeta a las siguientes dos condiciones:

- (1) es posible que este equipo o dispositivo no cause interferencia perjudicial
- (2) este equipo o dispositivo debe aceptar cualquier interferencia,

## ■ Per Brasile

Este equipamento opera em caráter secundário, isto é, não tem direito a proteção contra interferência prejudicial, mesmo de estações do mesmo tipo e não pode causar interferência a sistemas operando em caráter primário. Para consultas, visite: [www.anatel.gov.br](http://www.anatel.gov.br)



04349-16-10021

02414-18-01395

## ■ Per Taiwan

第十二條 經型式認證合格之低功率射頻電機，非經許可，公司、商號或使用者均不得擅自變更頻率、加大功率或變更原設計之特性及功能。

第十四條 低功率射頻電機之使用不得影響飛航安全及干擾合法通信；經發現有干擾現象時，應立即停用，並改善至無干擾時方得繼續使用。前項合法通信，指依電信法規定作業之無線電通信。低功率射頻電機須忍受合法通信或工業、科學及醫療用電波輻射性電機設備之干擾。

# Istruzioni di assemblaggio



Leggere attentamente queste istruzioni di assemblaggio prima di montare il pianoforte digitale CA59. Assicurarsi che il lavoro di assemblaggio del pianoforte digitale CA59 sia svolto da due o più persone, in particolare modo quando il corpo principale viene posizionato sul supporto.

## Parti

Prima di iniziare il montaggio del pianoforte digitale CA59, assicurarsi che tutte le parti sotto indicate siano presenti. E' inoltre necessario un avvitatore Phillips (non incluso) per assemblare le parti.

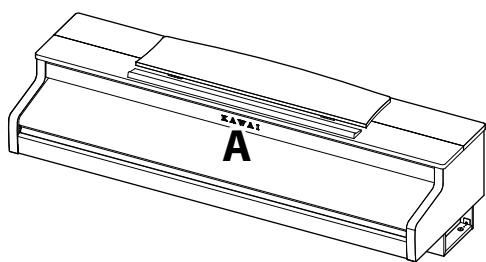

Unità principale

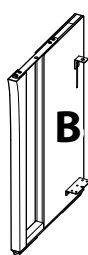

Pannello laterale  
(sinistro e destro)

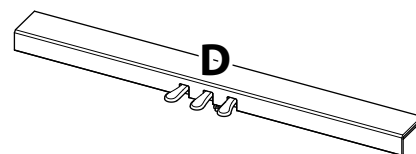

Pedaliere  
(inclusa manopola regolatrice)

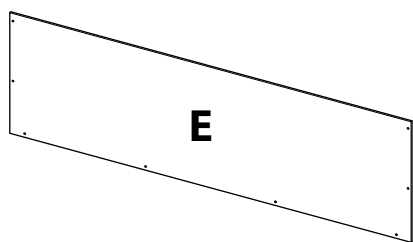

Pannello posteriore

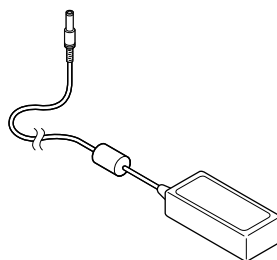

Adattatore AC/DC

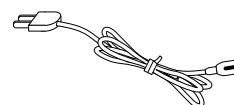

Cavo elettrico

### Set di viti

**a** Vite (con rondella) x 4



**b** Vite autofilettante (nera, 30 mm) x 4

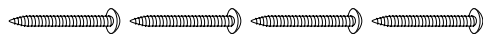

**c** Vite autofilettante (nera, 20 mm) x 4

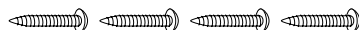

**d** Vite autofilettante (argento, 16 mm) x 4

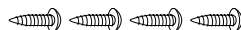

\* In caso di strumenti con finitura in bianco satinato, si sostituiranno le viti nere con delle viti argento.

\* Le viti filettate **d** vengono fornite separatamente in una bustina.

### Set gancio per cuffie

Gancio per cuffie



Viti di montaggio (14 mm) x 2



## 1. Unire i pannelli laterali alla pedaliera

- 1 Sciogliere ed estendere il cavo di connessione dei pedali fissato all'estremità inferiore della pedaliera (D).
- 2 Unire la pedaliera (D) ai pannelli laterali sinistro (B) e destro (C) utilizzando le viti temporanee di montaggio collocate alle due estremità della pedaliera.
- 3 Assicurarsi che la pedaliera e i pannelli laterali siano in stretto contatto e non ci siano fessure tra le parti assemblate.
- 4 Inserire le quattro viti corte autofilettanti color argento nei fori così come indicato e fissare saldamente la pedaliera ai pannelli sinistro e destro.

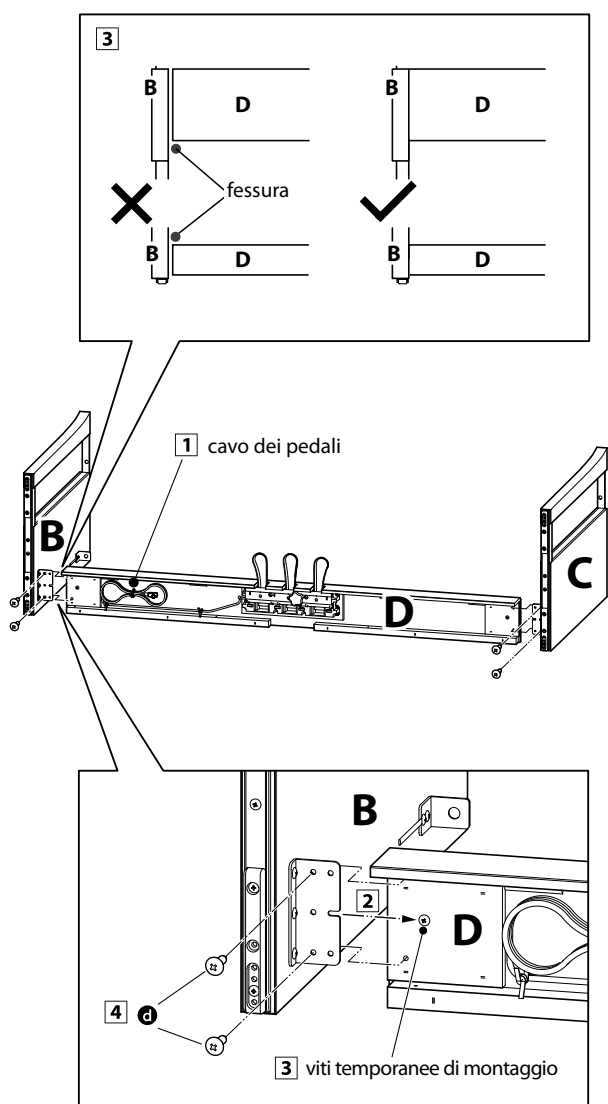

## 2. Unire il pannello posteriore

- 1 Portare in posizione verticale la pedaliera e i pannelli laterali assemblati.
  - \* Assicurarsi che la manopola regolatrice sia unita alla pedaliera.
- 2 Unire, senza stringere, il pannello posteriore (E) ai pannelli laterali con le quattro viti lunghe autofilettanti nere (b).
- 3 Unire, senza stringere, il pannello posteriore alla pedaliera con le quattro viti medie autofilettanti nere (c).
- 4 Regolare il posizionamento della pedaliera, dei pannelli laterali e del pannello posteriore in modo che tutte le parti siano allineate, quindi stringere le viti 2 e 4.

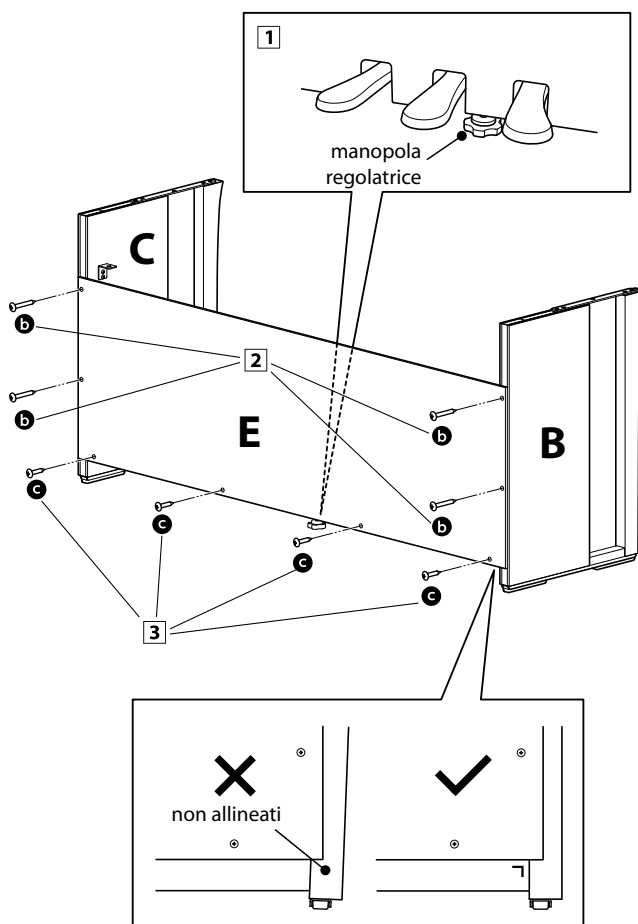

## 3. Montare l'unità principale sul supporto



**Assicurarsi che due o più persone seguano le seguenti istruzioni di assemblaggio.**

- 1 Sollevare l'unità principale e posizionarla delicatamente sul supporto. Posizionare l'unità principale leggermente verso la parte posteriore del supporto in modo che la guida delle viti sulla parte anteriore del supporto sia ancora visibile.
- 2 Far scorrere delicatamente l'unità principale in avanti sino a che non si ferma. Se posizionata correttamente, i fori delle viti di fissaggio saranno visibili nella parte inferiore dell'unità principale.

\* Se i fori non sono visibili, riacomodate (allentate) le viti fissate seguendo i passaggi 2-4.



**Prestare attenzione a non intrappolare le mani durante il posizionamento dell'unità principale sul supporto.**

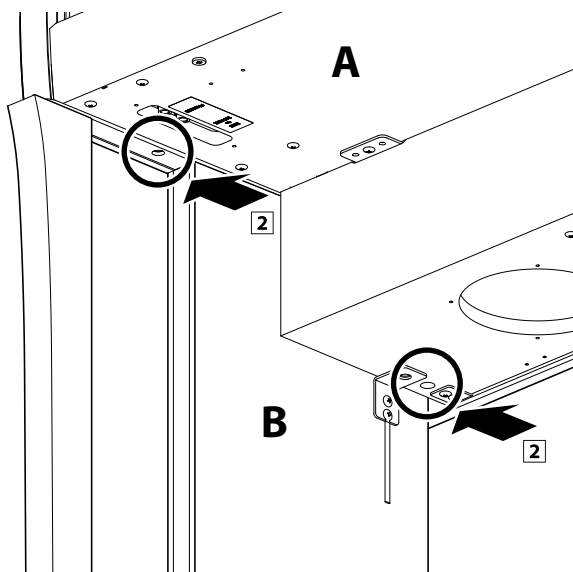
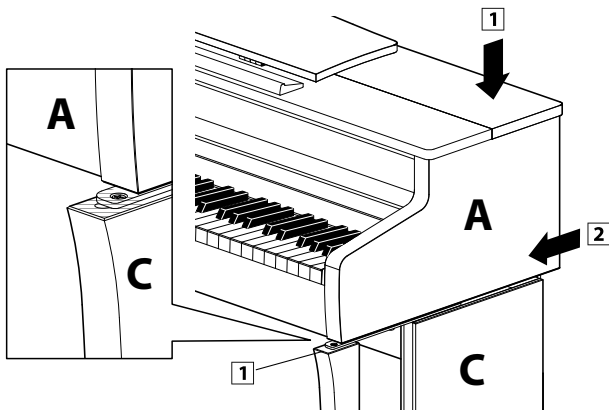

## 4. Fissare l'unità principale al supporto

- 1 Guardare la parte anteriore dello strumento per assicurarsi che l'unità principale e i pannelli laterali siano allineati.  
\* Se le parti non sono allineate, riacomodate (allentate) le viti fissate seguendo i passaggi 2-4.
- 2 Fissare, da sotto, la parte frontale dell'unità principale al supporto utilizzando su entrambi i lati due viti (con rondella) **a**.
- 3 Fissare, da sotto, la parte posteriore dell'unità principale al supporto utilizzando su entrambi i lati le rimanenti due viti (con rondella) **a**.
- 4 Quando tutte e quattro le viti sono inserite l'unità principale è posizionata correttamente sulla parte superiore del supporto, fissare saldamente tutte le viti.



**Fissare con forza tutte le viti al fine di unire saldamente l'unità principale al supporto.**

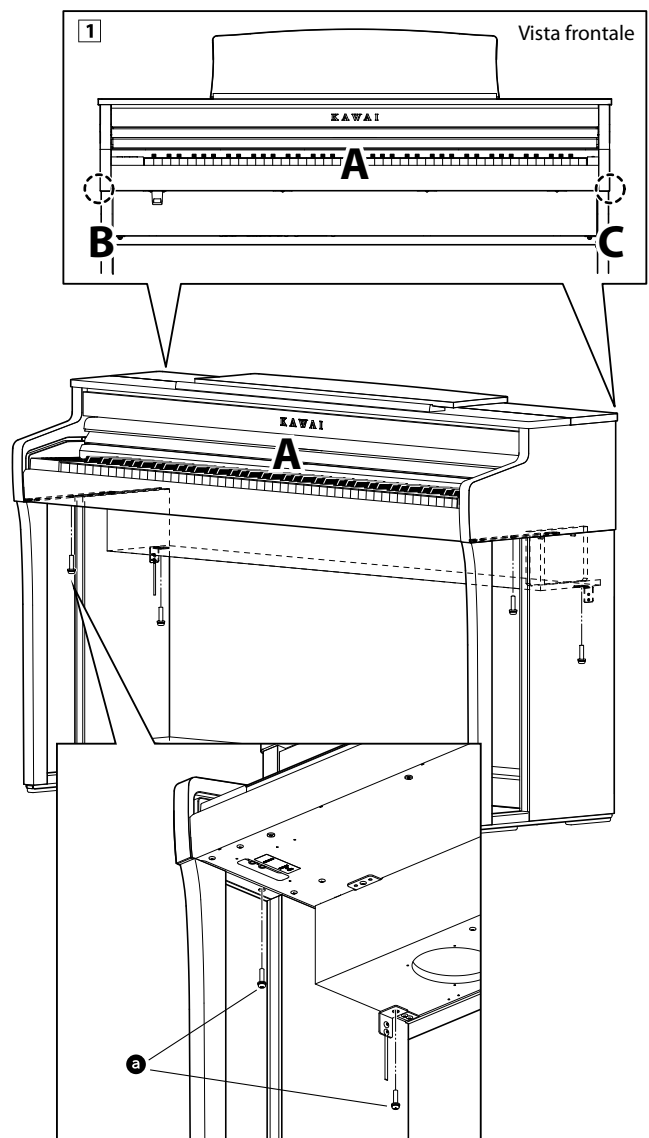

## 5. Collegare i pedali e il cavo di alimentazione

- 1 Collegare l'alimentatore AC/DC al terminale DC IN sotto l'unità principale, quindi far passare il cavo attraverso l'apertura del pannello posteriore e farlo uscire sul retro dello strumento.
- 2 Far passare il cavo del pedale (estendendolo dalla parte posteriore della pedaliera) attraverso l'apertura verso la parte frontale dell'unità principale e collegarlo al terminale PEDAL.
- 3 Quando l'alimentatore e i cavi dei pedali sono collegati, usare i leganti per fissarli e dare un aspetto ordinato.

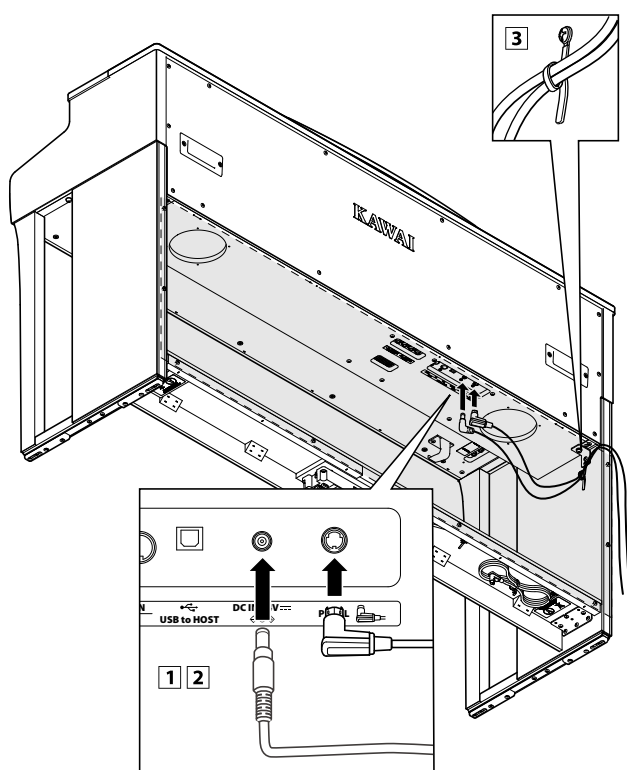

Per evitare di danneggiare le spine o piegarne i perni, collegare le spine nella giusta direzione e non applicare eccessiva forza durante il collegamento.

## 6. Unire il gancio per le cuffie (opzionale)

Il gancio per le cuffie è in dotazione al pianoforte digitale CA59 e può essere usato per appendere le cuffie quando non vengono usate.

- 1 Se lo si desidera, attaccare il gancio sotto l'unità principale con le due relative viti autofilettanti.

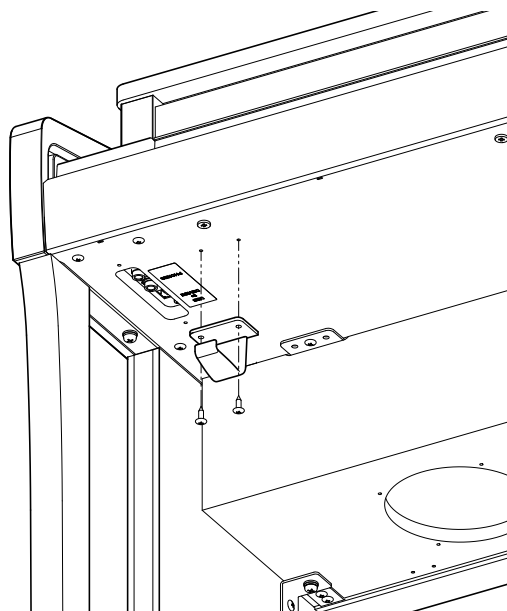

## 7. Regolare la manopola dei pedali

- 1 Ruotare la manopola in senso anti orario, sino a quando entra in contatto con il pavimento sostenendo saldamente i pedali.

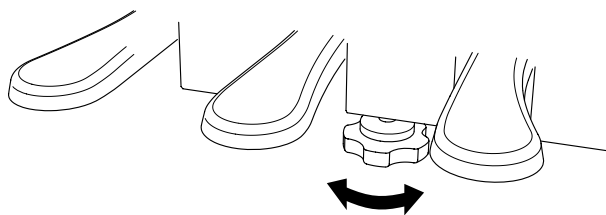

In caso di spostamento dello strumento far rientrare o rimuovere sempre la manopola, quindi regolarla nuovamente quando lo strumento è nella nuova collocazione.

# Connessione ad Altri Dispositivi

Il pianoforte digitale CA59 dispone di varie prese per collegare lo strumento a supporti MIDI, computers, altoparlanti e mixers. E' possibile collegare al sistema di amplificatori e altoparlanti dello strumento anche sorgenti audio esterne, quali un riproduttore MP3, tablet, o un'altra tastiera. L'illustrazione che segue offre una panoramica visiva dei connettori e delle loro tipiche applicazioni.

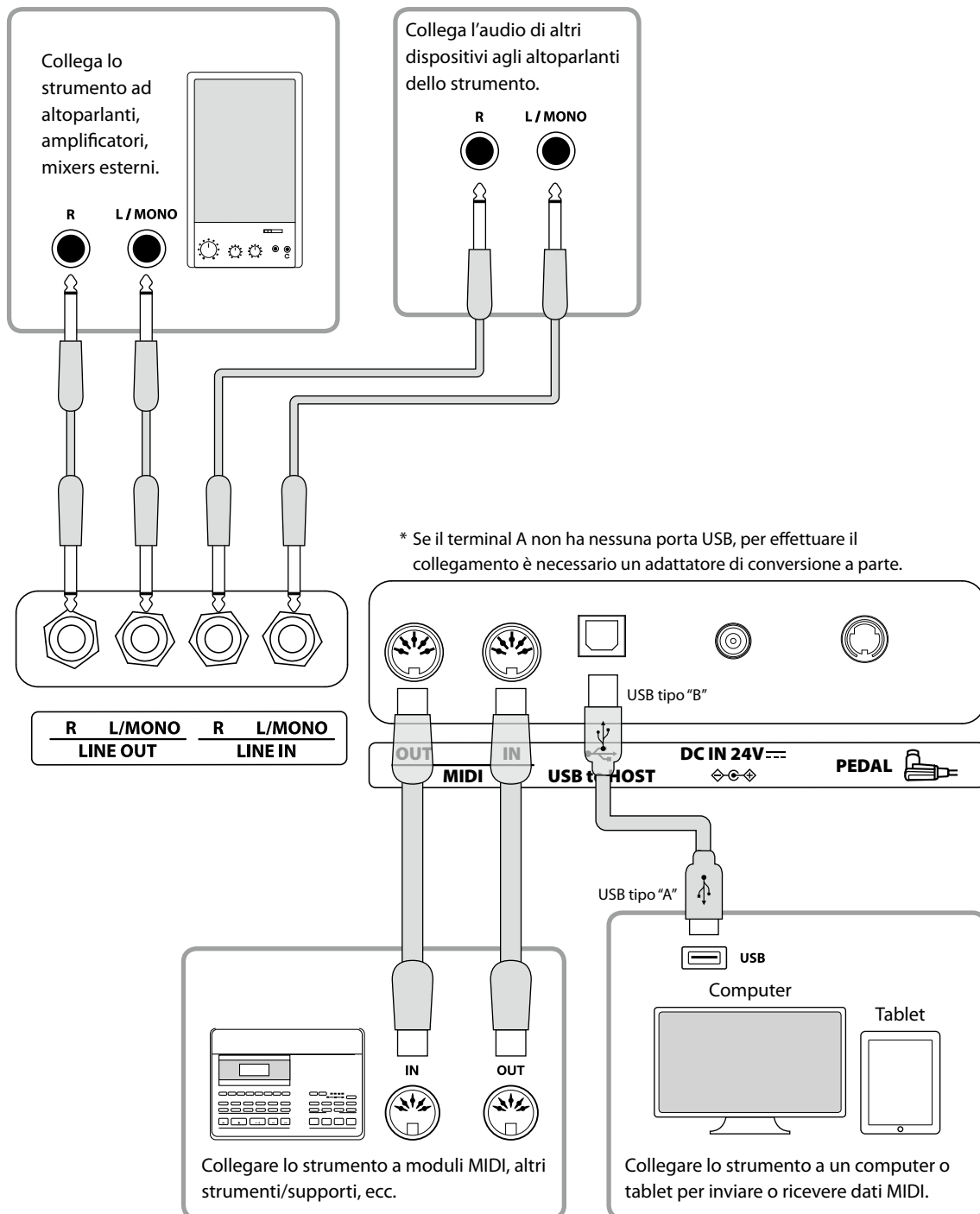

**Prima di collegare il pianoforte digitale CA59 ad altri dispositivi, assicurarsi che le apparecchiature e gli altri dispositivi siano spente. Se i collegamenti sono stati già fatti al momento dell'accensione, i rumori estranei che potrebbero danneggiare il pianoforte digitale CA59 farebbero probabilmente attivare la protezione del circuito di amplificazione bloccando la produzione del suono. In questo caso, spegnere e riaccendere per re-impostare il circuito di protezione dell'amplificazione.**

**Non collegare le prese LINE IN e LINE OUT del pianoforte digitale CA59 con lo stesso cavo in quanto ciò causa un loop audio (oscillazione del suono) che danneggia l'unità principale.**



## Pannello delle prese

### ■ Prese LINE IN (prese cuffie 1/4")

Queste prese vengono utilizzate per collegare un paio di uscite stereo da uno strumento elettronico o dispositivo audio agli altoparlanti del pianoforte digitale CA59. Utilizzare i controlli volume del dispositivo per regolare il livello LINE IN.

Per connettere un dispositivo in mono, collegare il cavo solo alla presa L/MONO.

### ■ Porta USB to HOST (tipo "B")

Questa porta USB viene utilizzata per collegare il pianoforte digitale CA59 ad un computer per mezzo di un cavo USB. Una volta collegato, lo strumento può essere utilizzato come un dispositivo standard MIDI per inviare e ricevere dati MIDI. Collegare un connettore USB di tipo "B" allo strumento e un connettore USB di tipo "A" al computer.

\* Ulteriori informazioni su USB MIDI sono disponibili a pag. 113.

Con adattatori di conversione aggiuntivi, questa porta può essere usata anche per collegare il pianoforte digitale CA59 a tablet e altri dispositivi mobili.

### ■ Prese LINE OUT (prese cuffie 1/4")

Queste prese vengono utilizzate per collegare l'uscita stereo del pianoforte digitale CA59 a altoparlanti, amplificatori, mixers, registratori esterni e ad apparecchiature similari.

Per fare uscire un segnale mono, collegare un cavo singolo alla presa L/MONO.

Il livello LINE OUT può essere regolato tramite il cursore MASTER VOLUME.

### ■ Prese MIDI IN/OUT

Queste prese vengono utilizzate per collegare il pianoforte digitale CA59 a un supporto esterno MIDI, o a un computer (usando un'interfaccia USB-MIDI quale alternativa alla porta "USB to Host").

\* Ulteriori informazioni su MIDI sono disponibili a pag. 1 di "Manuale delle impostazioni MIDI CA59."

\* Quando il pianoforte digitale CA59 è connesso ad un dispositivo intelligente via Bluetooth MIDI, le prese MIDI IN/OUT e la porta USB to Host saranno disattivate.

## Pannello cuffie

### ■ Prese PHONES (prese cuffie 1/4" e 1/8")

Queste prese vengono usate per connettere cuffie stereo al pianoforte digitale CA59. E' possibile collegare ed usare contemporaneamente due paia di cuffie. Quando le cuffie sono collegate, il suono non verrà emesso dagli altoparlanti.

### ■ Porta USB to DEVICE (tipo "A")

Questa porta USB viene utilizzata per collegare un dispositivo di memoria USB al pianoforte digitale CA59. Ciò permette di riprodurre direttamente files audio MP3/WAV e brani in files SMF. E' inoltre possibile registrare le esecuzioni su file audio MP3/WAV e salvare i brani registrati archiviati nella memoria interna.

### ■ Informazioni sul dispositivo USB

- La funzionalità "USB a dispositivo" del pianoforte digitale DG30 è conforme alle norme USB 2.0 Hi-Speed. E' possibile utilizzare ancora i vecchi dispositivi USB, tuttavia la velocità di trasferimento dei dati sarà limitata alla velocità di trasferimento massima del dispositivo.
- Connettere unicamente memorie removibili UBS all'apposita porta. Nonconnettere altri dispositivi USB.
- Non utilizzare prolunghe USB da connettere direttamente la memoria removibile USB allo strumento.

- Potrebbe essere necessario formattare il dispositivo di memoria USB prima di usarlo con il pianoforte digitale DG30. In tal caso vogliate prendere visione delle istruzioni relative alla funzione USB Format esposte a pag. 126. La formattazione del dispositivo ne cancellerà tutti i dati.
- Evitare la rimozione del dispositivo USB durante il caricamento o salvataggio dei dati, la ridenominazione o cancellazione dei files o la formattazione del dispositivo.
- Con questo strumento non è possibile utilizzare altri dispositivi USB quali il mouse del computer, tastiere, ricarica batterie, ecc.

# Soluzione dei problemi

Il prospetto sotto riportato riassume situazioni che si potrebbero verificare con il pianoforte digitale CA59 e ne spiega cause e soluzioni raccomandate.

## ■ Alimentazione

| Problema   | Possibile causa e soluzione   | Pag. no. |
|--|---|----------|
| <i>Lo strumento non si accende.</i>  | Controllare che il cavo di alimentazione sia fissato saldamente allo strumento e collegato ad una presa AC. | p. 14    |
| <i>Lo strumento si spegne da solo dopo un periodo di mancato utilizzo.</i> | Verificare se la funzione "Auto Power Off" è attiva.  | p. 80    |

## ■ Suono

| Problema   | Possibile causa e soluzione   | Pag. no.                                |
|--|---|---|
| <i>Lo strumento è acceso ma premendo i tasti non produce suono.</i>  | Controllare che il cursore MASTER VOLUME non sia impostato al livello più basso.  | p. 16                                   |
|  | Controllare che le cuffie (o un loro adattatore) non siano collegate alle prese PHONES.   | p. 16                                   |
|  | Controllare se l'impostazione Local Control nel menu delle impostazioni MIDI è settata su On.   | Manuale delle impostazioni MIDI<br>p. 5 |
| <i>Suono distorto quando si suona a volume molto alto.</i>   | Controllare che il cursore del MASTER VOLUME sia impostato al giusto livello, riducendo il volume se il suono è troppo distorto.<br>Quando si collega lo strumento ad un amplificatore/mixer mediante prese Line Out, ridurre il valore dell'impostazione "Line Out Volume" nel menu Basic Settings.  | p. 16                                   |
| <i>Suonando si sentono strani suoni o rumori.</i>  | Il pianoforte digitale CA59 tenta di riprodurre il più realisticamente possibile la ricca varietà di suoni presente in un pianoforte a coda. Ciò include varie risonanze, rumori e altre sottili caratteristiche che contribuiscono ad ottenere una esperienza pianistica completa.<br><br>Questi ulteriori suoni sono voluti proprio per aumentare il realismo dello strumento ma è possibile ridurne la prominenza, oppure disattivare completamente gli effetti utilizzando le impostazioni nel menu Virtual Technician. | p. 81                                   |
| <i>Le prime 18 note della tastiera sostengono molto di più delle note vicine anche quando il pedale del forte non è premuto.</i> | Questo è il comportamento corretto ed è destinato a riprodurre note "undamped" (in genere le prime due ottave) di un pianoforte a coda.   | -                                       |

## ■ Pedali

| Problema  | Possibile Causa e Soluzione   | Pag. no. |
|---|---|----------|
| <i>I pedali sono inaffidabili o non funzionano affatto.</i>               | Controllare che il cavo dei pedali sia collegato saldamente allo strumento. | p. 135   |
| <i>Quando si preme un pedale, la pedaliera si flette e non è stabile.</i> | Controllare che la manopola regolatrice sia completamente estesa.           | p. 135   |

## ■ Cuffie

| Problema   | Possibile causa e soluzione  | Pag. no.         |
|--|--|------------------|
| <i>Il volume delle cuffie è troppo basso.</i>    | Se la caratteristica "Impedenza nominale" è inferiore a 100 $\Omega$ (ohms), entrare nel menu "Phones Settings" e fissare l'impostazione "Phones Volume" su Alto ("High"). | p. 112           |
| <i>Il suono in uscita dalle cuffie è strano.</i> | Controllare che "SHS Mode" e "Phones Type" sia impostato su "Normal".  | p. 110<br>p. 111 |

## ■ USB (supporto di memoria)

| Problema   | Possibile causa e soluzione  | Pag. no. |
|--|--|----------|
| <i>Non viene avvertita la presenza del dispositivo USB, non si riesce a salvare sul dispositivo o non vi è indicazione di funzionamento quando viene collegato alla porta "USB to Device".</i> | Controllare che il dispositivo USB sia formattato per poter usare i files di sistema FAT/FAT32, e che non sia impostato in modalità "Protezione di scrittura" ("Write Protect").   | p. 137   |
|  | Scollegare il supporto di memoria USB, spegnere e riaccendere lo strumento, quindi collegare nuovamente il supporto USB. Se il supporto USB non dovesse funzionare ancora, potrebbe essere danneggiato o incompatibile. Provare un nuovo supporto USB. | -        |
| <i>Lo strumento fa una breve pausa quando si collega un dispositivo USB.</i>   | Questo avviene quando si usano dispositivi USB con una capacità grande (es. 8GB+).   | -        |

## ■ USB MIDI, MIDI, Bluetooth® MIDI

| Problema  | Possibile Causa e Soluzione   | Pag. no. |
|---|---|----------|
| <i>Lo strumento è collegato al computer con un cavo USB (o un adattatore USB-MIDI), ma il software non risponde alla pressione dei tasti.</i> | Controllare che sul computer sia installato un driver USB MIDI.   | p. 113   |
|   | Controllare che nelle impostazioni input/output del software del supporto sia stato selezionato "USB Audio Device" oppure "KAWAI USB MIDI". | p. 113   |
|   | Controllare che lo strumento non sia connesso al dispositivo intelligente via Bluetooth MIDI.   | p. 130   |
| <i>Lo strumento non si collega al dispositivo intelligente/app via Bluetooth.</i>   | Verificare di aver attivato la funzione Bluetooth Audio/MIDI dello strumento.   | p. 130   |
|   | Assicurarsi che la funzione Bluetooth del dispositivo mobile sia attiva.  | -        |
|   | Provare a cancellare la connessione Bluetooth dello strumento usando la funzione del dispositivo mobile "Forget Device".                    | -        |
|   | Provare a spegnere e riaccendere lo strumento e/o far ripartire il dispositivo mobile.  | -        |

## ■ Files MP3/WAV/SMF

| Problema   | Possibile causa e soluzione  | Pag. no. |
|--|--|----------|
| <i>Nessun suono viene emesso durante la riproduzione di un file audio MP3 o WAV archiviato su un supporto USB.</i>     | Controllare che il volume del riproduttore audio non sia impostato su 0.   | p. 59    |
|  | Controllare che il formato del file audio sia supportato e inserito nel prospetto "Caratteristiche dei formati supportati dai riproduttori audio" (Audio Player supported format specifications).                                  | p. 58    |
| <i>Un file audio MP3/WAV archiviato su un dispositivo USB ha un suono strano o non viene riprodotto correttamente.</i> | Controllare che il formato del file audio sia supportato e inserito nel prospetto "Caratteristiche dei formati supportati dai riproduttori audio" (Audio Player supported format specifications).                                  | p. 58    |
|  | La velocità di trasferimento dal dispositivo USB potrebbe essere troppo lenta per la riproduzione del file audio. Provare ad utilizzare un diverso dispositivo USB, assicurandosi che sia conforme agli standards USB2.0 Hi-Speed. | p. 137   |
| <i>Quando si registrano files audio MP3/WAV, il volume è troppo basso/troppo alto (distorto).</i>                      | Controllare l'impostazione di guadagno prima di registrare l'audio, e se necessario, regolare per aumentare/diminuire il livello di registrazione.   | p. 58    |

# Elenco brani dimostrativi

| Suono                       | Titolo del brano                                   | Compositore     |
|-----------------------------|--|-----------------|
| <b>PIANO 1</b>              |  |                 |
| SK Concert Grand            | Scherzo No.2                                       | Chopin          |
| EX Concert Grand            | La Campanella                                      | Liszt           |
| SK-5 Grand Piano            | Lieder Ohne Worte No.18 "Duetto"                   | Mendelssohn     |
| Jazz Clean                  | Original   | Kawai           |
| Warm Grand                  | Sonata No.30 Op.109                                | Beethoven       |
| Warm Grand 2                | La Fille aux Cheveux de lin                        | Debussy         |
| <b>PIANO 2</b>              |  |                 |
| Upright Piano               | Nocturne No. 20 Op. posth.                         | Chopin          |
| Standard Grand              | Petit chien  | Chopin          |
| Pop Grand                   | Original   | Kawai           |
| Modern Piano                | Original   | Kawai           |
| <b>ELECTRIC PIANO</b>       |  |                 |
| Classic E.Piano             | Original   | Kawai           |
| Modern E.P.                 | Original   | Kawai           |
| Modern E.P. 2               | Original   | Kawai           |
| <b>ORGAN</b>                |  |                 |
| Jazz Organ                  | Original   | Kawai           |
| Blues Organ                 | Original   | Kawai           |
| Church Organ                | Chorale Prelude "Wachet auf, ruft uns die Stimme." | Bach            |
| Diapason                    | Wohl mir, daß ich Jesum habe                       | Bach            |
| <b>HARPSI &amp; MALLETS</b> |  |                 |
| Harpsichord                 | French Suite No.6                                  | Bach            |
| Vibraphone                  | Original   | Kawai           |
| Clavi                       | Original   | Kawai           |
| <b>STRINGS</b>              |  |                 |
| Slow Strings                | Original   | Kawai           |
| String Pad                  | Original   | Kawai           |
| String Ensemble             | Le quattro stagioni La primavera                   | Vivaldi         |
| <b>VOCAL &amp; PAD</b>      |  |                 |
| Choir                       | Londonderry Air                                    | Irish folk song |
| Choir 2                     | Original   | Kawai           |
| New Age Pad                 | Original   | Kawai           |
| Atmosphere                  | Original   | Kawai           |
| <b>BASS &amp; GUITAR</b>    |  |                 |
| Wood Bass                   | Original   | Kawai           |
| Finger Bass                 | Original   | Kawai           |
| Fretless Bass               | Original   | Kawai           |
| W. Bass & Ride              | Original   | Kawai           |
| Ballad Guitar               | Original   | Kawai           |
| Pick Nylon Gt.              | Original   | Kawai           |

# Elenco impostazioni

La tabella sottostante elenca tutte le impostazioni/funzioni regolabili dall'interfaccia del pannello del pianoforte digitale CA59, oltre ai ranges/tipi, impostazioni di fabbrica e capacità di archiviazione delle memorie Registration e Startup Setting.

| No.                          | Impostazione              | Range / Tipo   | Impostazione Fabbrica | Registration | Startup Setting |
|------------------------------|---------------------------|--|-----------------------|--------------|-----------------|
| <b>1. Basic Settings</b>     |                           |  |                       |              |                 |
| 1                            | Key Transpose             | -12 (C)~+12 (C)  | 0 (C)                 | ●            | ●               |
| 2                            | Song Transpose            | -12 (C)~+12 (C)  | 0                     | -            | -               |
| 3                            | Tone Control              | Flat, Brilliance, Bass Boost, Bass Cut, Mid Boost, Loudness, Bright, Mellow, User    | Flat                  | ●            | ●               |
|                              | Brilliance                | -10~+10  | 0                     | ●            | ●               |
|                              | User Low                  | -6~+6  | 0 dB                  | ●            | ●               |
|                              | User Mid-low Freq.        | 250 Hz~4000 Hz   | 560 Hz                | ●            | ●               |
|                              | User Mid-low dB           | -6~+6  | 0 dB                  | ●            | ●               |
|                              | User Mid-high Freq.       | 250 Hz~4000 Hz   | 1250 Hz               | ●            | ●               |
|                              | User Mid-high dB          | -6~+6  | 0 dB                  | ●            | ●               |
|                              | User High                 | -6~+6  | 0 dB                  | ●            | ●               |
| 4                            | Speaker Volume            | Normal, Low  | Normal                | -            | ●               |
| 5                            | Low Volume Balance        | Off, 1~5   | 3                     | -            | -               |
| 6                            | Tuning                    | 427.0 Hz~453.0 Hz  | 440.0 Hz              | ●            | ●               |
| 7                            | Damper Hold               | Off, On  | Off                   | ●            | ●               |
| 8                            | Split                     | Off, On  | Off                   | ●            | ●               |
| 9                            | Four Hands                | Off, On  | Off                   | ●            | ●               |
| 10                           | Startup Setting           | n/a  | -                     | -            | -               |
| 11                           | Factory Reset             | n/a  | -                     | -            | -               |
| 12                           | Auto Display Off          | 15 secs., 5 min., 30 min.  | 5 min.                | -            | ●               |
| 13                           | Auto Power Off            | Off, 15 min., 60 min., 120 min.  | -                     | -            | -*              |
| <b>2. Virtual Technician</b> |                           |  |                       |              |                 |
| 1                            | Touch Curve               | Light+, Light, Normal, Heavy, Heavy+, Off, User                                      | Normal                | ●            | ●               |
| 2                            | Voicing                   | Normal, Mellow 1, Mellow 2, Dynamic, Bright 1, Bright 2, User                        | Normal                | ●            | ●               |
|                              | User Voicing              | -5~+5  | -                     | -            | ●               |
| 3                            | Damper Resonance          | Off, 1~10  | 5                     | ●            | ●               |
| 4                            | Damper Noise              | Off, 1~10  | 5                     | ●            | ●               |
| 5                            | String Resonance          | Off, 1~10  | 5                     | ●            | ●               |
| 6                            | Undamped String Resonance | Off, 1~10  | 5                     | ●            | ●               |
| 7                            | Cabinet Resonance         | Off, 1~10  | 1                     | ●            | ●               |
| 8                            | Key-off Effect            | Off, 1~10  | 5                     | ●            | ●               |
| 9                            | Fall-back Noise           | Off, 1~10  | 5                     | ●            | ●               |
| 10                           | Hammer Noise              | Off, 1~10  | 5                     | ●            | ●               |
| 11                           | Hammer Delay              | Off, 1~10  | Off                   | ●            | ●               |
| 12                           | Topboard Simulation       | Open3, Open2, Open1, Closed2, Closed1  | Open 3                | ●            | ●               |
| 13                           | Decay Time                | 1~10   | 5                     | ●            | ●               |
| 14                           | Release Time              | 1~10   | 5                     | ●            | ●               |
| 15                           | Minimum Touch             | 1~20   | 1                     | ●            | ●               |
| 16                           | Stretch Tuning            | Off, Normal, Wide, User  | Off                   | ●            | ●               |
|                              | User Tuning               | -50~+50  | -                     | -            | ●               |
| 17                           | Temperament               | Equal, Pure Major, Pure Minor, Pythagorean, Meantime, Werckmeister, Kirnberger, User | Equal Temp.           | ●            | ●               |
|                              | User Temperament          | -50~+50  | -                     | ●            | ●               |
| 18                           | Temperament Key           | C~B  | C                     | ●            | ●               |
| 19                           | Key Volume                | Normal, High Damping, Low Damping, High & Low Damping, Center Damping, User          | Normal                | ●            | ●               |
|                              | User Key Volume           | -50~+50  | -                     | -            | ●               |
| 20                           | Half-Pedal Adjust         | 1~10   | 5                     | ●            | ●               |
| 21                           | Soft Pedal Depth          | 1~10   | 3                     | ●            | ●               |

# Elenco impostazioni

| No.                          | Impostazione           | Range / Tipo  | Impostazione Fabbrica | Registration | Startup Setting |
|------------------------------|------------------------|---|-----------------------|--------------|-----------------|
| <b>3. Phones Settings</b>    |                        |   |                       |              |                 |
| 1                            | SHS Mode               | Off, Forward, Normal, Wide  | Normal                | -            | ●               |
| 2                            | Phones Type            | Normal, Open, Semi-open, Closed, Inner-ear, Canal                   | Normal                | -            | ●               |
| 3                            | Phones Volume          | Normal, High  | Normal                | -            | ●               |
| <b>4. MIDI Settings</b>      |                        |   |                       |              |                 |
| 1                            | MIDI Channel           | 1ch~16ch  | 1                     | ●            | ●               |
| 2                            | Send PGM Change #      | 1~128   | 1                     | ●            | ●               |
| 3                            | Local Control          | Off, On   | On                    | ●            | ●               |
| 4                            | Trans. PGM Change      | Off, On   | On                    | ●            | ●               |
| 5                            | Multi-timbral Mode     | Off, On1, On2   | Off                   | ●            | ●               |
| 6                            | Channel Mute           | Play, Mute (per ognuno dei canali)                                  | Play All              | ●            | ●               |
| <b>6. Bluetooth Settings</b> |                        |   |                       |              |                 |
| 1                            | Bluetooth Audio        | Off, On   | Off                   | -            | ●               |
| 2                            | Bluetooth Audio Volume | -15~+16   | 10                    | -            | ●               |
| 3                            | Bluetooth MIDI         | Off, On   | On                    | -            | ●               |
| <b>Dual Mode</b>             |                        |   |                       |              |                 |
|                              | Sound Combination      | n/a   | n/a                   | ●            | ●               |
|                              | Balance                | 1-9~9-1   | 9-9                   | ●            | ●               |
|                              | Layer Octave Shift     | -2~+2   | 0                     | ●            | ●               |
|                              | Dynamics               | Off, 1~10   | 10                    | ●            | ●               |
| <b>Split Mode</b>            |                        |   |                       |              |                 |
|                              | Sound Combination      | n/a   | n/a                   | ●            | ●               |
|                              | Balance                | 1-9~9-1   | 9-9                   | ●            | ●               |
|                              | Lower Octave Shift     | 0~+3  | 0                     | ●            | ●               |
|                              | Lower Pedal            | Off, On   | Off                   | ●            | ●               |
|                              | Split Point            | A0~C#8  | C4                    | ●            | ●               |
| <b>Four Hands Mode</b>       |                        |   |                       |              |                 |
|                              | Sound Combination      | n/a   | n/a                   | ●            | ●               |
|                              | Balance                | 1-9~9-1   | 9-9                   | ●            | ●               |
|                              | Right Octave Shift     | -3~+0   | -2                    | ●            | ●               |
|                              | Left Octave Shift      | 0~+3  | +2                    | ●            | ●               |
|                              | Split Point            | A0~C#8  | F4                    | ●            | ●               |
| <b>Reverb</b>                |                        |   |                       |              |                 |
|                              | Type                   | Room, Lounge, Small Hall, Concert Hall, Live Hall, Cathedral        | Suoni di default      | ●            | ●               |
|                              | Depth                  | 1~10  | Suoni di default      | ●            | ●               |
|                              | Time                   | 1~10  | Suoni di default      | ●            | ●               |
| <b>Effects</b>               |                        |   |                       |              |                 |
|                              | Type                   | Vedi pag. 28  | Suoni di default      | ●            | ●               |
|                              | Effect parameters      | Vedi pag. 28  | Suoni di default      | ●            | ●               |
| <b>Metronome</b>             |                        |   |                       |              |                 |
|                              | Tempo                  | 10~400 bpm  | 120 bpm               | ●            | ●               |
|                              | Beat                   | 1/4, 2/4, 3/4, 4/4, 5/4, 3/8, 6/8, 7/8, 9/8, 12/8, 100 Drum Rhythms | 4/4                   | ●            | ●               |
|                              | Volume                 | 1~10  | 5                     | ●            | ●               |
| <b>Internal Recorder</b>     |                        |   |                       |              |                 |
|                              | Key Transpose          | -12 (C)~+12 (C)   | 0 (C)                 | -            | -               |
|                              | Song Transpose         | -12 (C)~+12 (C)   | 0                     | -            | -               |
| <b>USB Recorder</b>          |                        |   |                       |              |                 |
|                              | Play Mode              | Single, 1-Repeat, All-Repeat, Random                                | Single                | -            | -               |
|                              | Tempo                  | 10~400 bpm  | 120 bpm               | -            | -               |
|                              | Key Transpose          | -12 (C)~+12 (C)   | 0                     | -            | -               |
|                              | Song Transpose         | -12 (C)~+12 (C)   | 0                     | -            | -               |
|                              | Song Part              | Play, Mute (per ognuno dei canali)                                  | Play All              | -            | -               |

\* Salvato automaticamente nella memoria Startup Setting.

# Elenco suoni

## PIANO 1

SK ConcertGrand

EX ConcertGrand

SK-5 GrandPiano

Jazz Clean

Warm Grand

Warm Grand 2

## PIANO 2

Upright Piano

Standard Grand

Pop Grand

Pop Grand 2

Boogie Piano

Modern Piano

## E.PIANO

Classic E.Piano

60's E.P.

Modern E.P.

Classic E.P.2

Modern E.P.2

## ORGAN

Jazz Organ

Blues Organ

Ballad Organ

Gospel Organ

Church Organ

Diapason

Diapason Oct.

Principal Oct.

## HARPSI & MALLETS

Harpsichord

Vibraphone

Clavi

Marimba

Celesta

## STRINGS

Slow Strings

String Pad

Warm Strings

String Ensemble

## VOCAL & PAD

Choir

Choir 2

New Age Pad

Atmosphere

## BASS & GUITAR

Wood Bass

Finger Bass

Fretless Bass

W.Bass & Ride

Ballad Guitar

Pick Nylon Gt.

# Elenco ritmi di batteria

| No. | Nome del ritmo |
|-----|----------------|
| 1   | 8 Beat 1       |
| 2   | 8 Beat 2       |
| 3   | 8 Beat 3       |
| 4   | 16 Beat 1      |
| 5   | 16 Beat 2      |
| 6   | 16 Beat 3      |
| 7   | 16 Beat 4      |
| 8   | 16 Beat 5      |
| 9   | 16 Beat 6      |
| 10  | Rock Beat 1    |
| 11  | Rock Beat 2    |
| 12  | Rock Beat 3    |
| 13  | Hard Rock      |
| 14  | Heavy Beat     |
| 15  | Surf Rock      |
| 16  | 2nd Line       |
| 17  | 50 Ways        |
| 18  | Ballad 1       |
| 19  | Ballad 2       |
| 20  | Ballad 3       |
| 21  | Ballad 4       |
| 22  | Ballad 5       |
| 23  | Light Ride 1   |
| 24  | Light Ride 2   |
| 25  | Smooth Beat    |
| 26  | Rim Beat       |
| 27  | Slow Jam       |
| 28  | Pop 1          |
| 29  | Pop 2          |
| 30  | Electro Pop 1  |
| 31  | Electro Pop 2  |
| 32  | Ride Beat 1    |
| 33  | Ride Beat 2    |
| 34  | Ride Beat 3    |
| 35  | Ride Beat 4    |
| 36  | Slip Beat      |
| 37  | Jazz Rock      |
| 38  | Funky Beat 1   |
| 39  | Funky Beat 2   |
| 40  | Funky Beat 3   |
| 41  | Funk 1         |
| 42  | Funk 2         |
| 43  | Funk 3         |
| 44  | Funk Shuffle 1 |
| 45  | Funk Shuffle 2 |
| 46  | Buzz Beat      |
| 47  | Disco 1        |
| 48  | Disco 2        |
| 49  | Hip Hop 1      |
| 50  | Hip Hop 2      |

| No. | Nome del ritmo    |
|-----|-------------------|
| 51  | Hip Hop 3         |
| 52  | Hip Hop 4         |
| 53  | Techno 1          |
| 54  | Techno 2          |
| 55  | Techno 3          |
| 56  | Heavy Techno      |
| 57  | 8 Shuffle 1       |
| 58  | 8 Shuffle 2       |
| 59  | 8 Shuffle 3       |
| 60  | Boogie            |
| 61  | 16 Shuffle 1      |
| 62  | 16 Shuffle 2      |
| 63  | 16 Shuffle 3      |
| 64  | T Shuffle         |
| 65  | Triplet 1         |
| 66  | Triplet 2         |
| 67  | Triplet 3         |
| 68  | Triplet 4         |
| 69  | Triplet Ballad 1  |
| 70  | Triplet Ballad 2  |
| 71  | Triplet Ballad 3  |
| 72  | Motown 1          |
| 73  | Motown 2          |
| 74  | Ride Swing        |
| 75  | H.H. Swing        |
| 76  | Jazz Waltz 1      |
| 77  | Jazz Waltz 2      |
| 78  | 5/4 Swing         |
| 79  | Fast 4 Beat       |
| 80  | H.H. Bossa Nova   |
| 81  | Ride Bossa Nova   |
| 82  | Beguine           |
| 83  | Mambo             |
| 84  | Cha Cha           |
| 85  | Samba             |
| 86  | Light Samba       |
| 87  | Surdo Samba       |
| 88  | Latin Groove      |
| 89  | Afro Cuban        |
| 90  | Songo             |
| 91  | Bembe             |
| 92  | Merenge           |
| 93  | Reggae            |
| 94  | Tango             |
| 95  | Habanera          |
| 96  | Waltz             |
| 97  | Ragtime           |
| 98  | Country & Western |
| 99  | March             |
| 100 | 6/8 March         |



# Dichiarazione di conformità UE

|   |  |
|---|--|
| <b>BG</b>   | <b>ОПРОСТЕНА ЕС ДЕКЛАРАЦИЯ ЗА СЪОТВЕТСТВИЕ</b>   |
| Bulgarian   | C настоящото Kawai Европа GmbH декларира, че този тип радиосъоръжение [ CA59 ] е в съответствие с Директива 2014/53/EU.<br>Цялостният текст на ЕС декларацията за съответствие може да се намери на следния интернет адрес:                                |
| <b>ES</b>   | <b>DECLARACIÓN UE DE CONFORMIDAD SIMPLIFICADA</b>  |
| Spanish   | Por la presente, Kawai Europa GmbH declara que el tipo de equipo radioeléctrico [ CA59 ] es conforme con la Directiva 2014/53/UE.<br>El texto completo de la declaración UE de conformidad está disponible en la dirección Internet siguiente:             |
| <b>CS</b>   | <b>ZJEDNODUŠENÉ EU PROHLÁŠENÍ O SHODĚ</b>  |
| Czech   | Tímto Kawai Europa GmbH prohlašuje, že typ rádiového zařízení [ CA59 ] je v souladu se směrnicí 2014/53/EU.<br>Úplné znění EU prohlášení o shodě je k dispozici na této internetové adrese:  |
| <b>DA</b>   | <b>FORENKLET EU-OVERENSSTEMMELSESESKLÆRING</b>   |
| Danish  | Herved erklærer Kawai Europa GmbH, at radioudstyrtypen [ CA59 ] er i overensstemmelse med direktiv 2014/53/EU.<br>EU-overensstemmelsestextens fulde tekst kan findes på følgende internetadresse:  |
| <b>DE</b>   | <b>VEREINFACHTE EU-KONFORMITÄTSESKLÄRUNG</b>   |
| German  | Hiermit erklärt Kawai Europa GmbH, dass der Funkanlagentyp [ CA59 ] der Richtlinie 2014/53/EU entspricht.<br>Der vollständige Text der EU-Konformitätserklärung ist unter der folgenden Internetadresse verfügbar:   |
| <b>ET</b>   | <b>LIHTSUSTATUD ELI VASTAVUSDEKLARATSIOON</b>  |
| Estonian  | Käesolevaga deklareerib Kawai Europa GmbH, et käesolev raadioseadme tüüp [ CA59 ] vastab direktiivi 2014/53/EL nõuetele.<br>ELi vastavusdeklaratsiooni täielik tekst on kättesaadav järgmisel internetiaadressil:  |
| <b>EL</b>   | <b>ΑΠΛΟΥΣΤΕΥΜΕΝΗ ΔΗΛΩΣΗ ΣΥΜΜΟΡΦΩΣΗΣ ΕΕ</b>   |
| Greek   | Με την παρούσα ο/η Kawai Europa GmbH, δηλώνει ότι ο ραδιοεξοπλισμός [ CA59 ] πληροί την οδηγία 2014/53/ΕΕ.<br>Το πλήρες κείμενο της δήλωσης συμμόρφωσης ΕΕ διατίθεται στην ακόλουθη ιστοσελίδα στο διαδίκτυο:  |
| <b>EN</b>   | <b>SIMPLIFIED EU DECLARATION OF CONFORMITY</b>   |
| English   | Hereby, Kawai Europa GmbH declares that the radio equipment type [ CA59 ] is in compliance with Directive 2014/53/EU.<br>The full text of the EU declaration of conformity is available at the following internet address:                                 |
| <b>FR</b>   | <b>DECLARATION UE DE CONFORMITE SIMPLIFIEE</b>   |
| French  | Le soussigné, Kawai Europa GmbH, déclare que l'équipement radioélectrique du type [ CA59 ] est conforme à la directive 2014/53/UE.<br>Le texte complet de la déclaration UE de conformité est disponible à l'adresse internet suivante:                    |
| <b>HR</b>   | <b>POJEDNOSTAVLJENA EU IZJAVA O SUKLADNOSTI</b>  |
| Croatian  | Kawai Europa GmbH ovime izjavljuje da je radijska oprema tipa [ CA59 ] u skladu s Direktivom 2014/53/EU.<br>Cjeloviti tekst EU izjave o sukladnosti dostupan je na sljedećoj internetskoj adresi:  |
| <b>IT</b>   | <b>DICHIARAZIONE DI CONFORMITÀ UE SEMPLIFICATA</b>   |
| Italian   | Il fabbricante, Kawai Europa GmbH, dichiara che il tipo di apparecchiatura radio [ CA59 ] è conforme alla direttiva 2014/53/UE.<br>Il testo completo della dichiarazione di conformità UE è disponibile al seguente indirizzo Internet:                    |
| <b>LV</b>   | <b>VIENKĀRŠOTA ES ATBILSTĪBAS DEKLARĀCIJA</b>  |
| Latvian   | Ar šo Kawai Europa GmbH deklarē, ka radioiekārtā [ CA59 ] atbilst Direktīvai 2014/53/ES.<br>Pilns ES atbilstības deklarācijas teksts ir pieejams šādā interneta vietnē:  |
| <b>LT</b>   | <b>SUPAPRASTINTA ES ATITIKTIKIOS DEKLARACIJA</b>   |
| Lithuanian  | Aš, Kawai Europa GmbH, patvirtinu, kad radijo įrenginių tipas [ CA59 ] atitinka Direktyvą 2014/53/ES.<br>Visas ES atitikties deklaracijos tekstas prieinamas šiuo interneto adresu:  |
| <b>HU</b>   | <b>EGYSZERŰSÍTETT EU-MEGFELELŐSÉGI NYILATKOZAT</b>   |
| Hungarian   | Kawai Europa GmbH igazolja, hogy a [ CA59 ] típusú rádióberendezés megfelel a 2014/53/EU irányelvnek.<br>Az EU-megfelelőségi nyilatkozat teljes szövege elérhető a következő internetes címen:   |
| <b>MT</b>   | <b>DIKJARAZZJONI SSMPLIFIKATA TA' KONFORMITÀ TAL-UE</b>  |
| Maltese   | B'dan, Kawai Europa GmbH, niddikjara li dan it-tip ta' tagħmir tar-radju [ CA59 ] huwa konformi mad-Direttiva 2014/53/UE.<br>It-test kollu tad-dikjarazzjoni ta' konformità tal-UE huwa disponibbli f'dan l-indirizz tal-Internet li ġejj:                 |
| <b>NL</b>   | <b>VEREENVOUDIGDE EU-CONFORMITEITSVERKLARING</b>   |
| Dutch   | Hierbij verklaar ik, Kawai Europa GmbH, dat het type radioapparatuur [ CA59 ] conform is met Richtlijn 2014/53/EU.<br>De volledige tekst van de EU-conformiteitsverklaring kan worden geraadpleegd op het volgende internetadres:                          |
| <b>PL</b>   | <b>UPROSZCZONA DEKLARACJA ZGODNOŚCI UE</b>   |
| Polish  | Kawai Europa GmbH niniejszym oświadcza, że typ urządzenia radiowego [ CA59 ] jest zgodny z dyrektywą 2014/53/UE.<br>Pełny tekst deklaracji zgodności UE jest dostępny pod następującym adresem internetowym:   |
| <b>PT</b>   | <b>DECLARAÇÃO UE DE CONFORMIDADE SIMPLIFICADA</b>  |
| Portuguese  | O(a) abaixo assinado(a) Kawai Europa GmbH declara que o presente tipo de equipamento de rádio [ CA59 ] está em conformidade com a Diretiva 2014/53/UE.<br>O texto integral da declaração de conformidade está disponível no seguinte endereço de Internet: |
| <b>RO</b>   | <b>DECLARAȚIA UE DE CONFORMITATE SIMPLIFICATĂ</b>  |
| Romanian  | Prin prezenta, Kawai Europa GmbH declară că tipul de echipamente radio [ CA59 ] este în conformitate cu Directiva 2014/53/UE.<br>Textul integral al declarației UE de conformitate este disponibil la următoarea adresă internet:                          |
| <b>SK</b>   | <b>ZJEDNODUŠENÉ EÚ VYHLÁSENIE O ZHODE</b>  |
| Slovak  | Kawai Europa GmbH týmto vyhlasuje, že rádiové zariadenie typu [ CA59 ] je v súlade so smernicou 2014/53/EÚ.<br>Úplné EÚ vyhlásenie o zhode je k dispozícii na tejto internetovej adrese:   |
| <b>SL</b>   | <b>POENOSTAVLJENA IZJAVA EU O SKLADNOSTI</b>   |
| Slovenian   | Kawai Europa GmbH potrjuje, da je tip radijske opreme [ CA59 ] skladen z Direktivo 2014/53/EU.<br>Celotno besedilo izjave EU o skladnosti je na voljo na naslednjem spletnem naslovu:  |
| <b>FI</b>   | <b>YKSINKERTAISTETTU EU-VAATIMUSTENMUKAISUUSVAKUUTUS</b>   |
| Finnish   | Kawai Europa GmbH vakuuttaa, että radiolaitetyyppi [ CA59 ] on direktiivin 2014/53/EU mukainen.<br>EU-vaatimustenmukaisuusvakuutuksen täysimittainen teksti on saatavilla seuraavassa internetosoitteessa:   |
| <b>SV</b>   | <b>FÖRENKLAD EU-FÖRSÄKRAN OM ÖVERENSSTÄMMELSE</b>  |
| Swedish   | Härmed försäkras Kawai Europa GmbH att denna typ av radioutrustning [ CA59 ] överensstämmer med direktiv 2014/53/EU.<br>Den fullständiga texten till EU-försäkran om överensstämmelse finns på följande webbadress:  |
| <a href="https://www.kawai-global.com/">https://www.kawai-global.com/</a> |  |

# Caratteristiche tecniche

| Pianoforte Digitale Kawai CA59       |   |
|--------------------------------------|---|
| <b>Tastiera</b>                      | Grand Feel Compact con effetto doppio scappamento, triplo sensore e contrappesi<br>88 tasti in legno con superficie Ivory Touch   |
| <b>Sorgente suono</b>                | Harmonic Imaging™ XL (HI-XL), campionatura di pianoforte su ogni singolo tasto  |
| <b>Suoni interni</b>                 | 44  |
| <b>Polifonia</b>                     | max. 256 note   |
| <b>Modalità tastiera</b>             | Modalità Dual, Split, Quattro mani (regolazione Volume/Bilanciamento)   |
| <b>Riverbero</b>                     | Tipo: Room, Lounge, Small Hall, Concert Hall, Live Hall, Cathedral  |
|                                      | Parametri: Reverb Depth, Reverb Time  |
| <b>Effetti</b>                       | Tipo: Mono Delay, Ping Delay, Triple Delay, Chorus, Classic Chorus, Ensemble, Tremolo, Classic Tremolo, Vibrato Tremolo, Tremolo+Amp, Auto Pan, Classic Auto Pan, Auto Pan+Amp, Phaser+Auto Pan, Phaser, Classic Phaser, Phaser+Amp, Phaser+Chorus, Rotary (1~6)  |
|                                      | Parametri: Dry/Wet, Time, Speed, Mono/Stereo, Accel./Rotary Speed – Parametri dipendenti dal tipo di effetto.   |
| <b>Tecnico virtuale</b>              | Curva di Tocco: Light 1/2/3/4, Normal, Heavy 1/2/3/4, Off (Constant), User Touch Curve  |
|                                      | Intonazione: Normal, Mellow 1, Mellow 2, Dynamic, Bright 1, Bright 2, User Voicing  |
|                                      | Risonanza, Rumore & Effetti: Damper Resonance, Damper Noise, String Resonance, Undamped String Resonance, Cabinet Resonance, Key-off Effect, Fall-back Noise, Hammer Noise, Topboard Simulation, Decay Time, Release Time   |
|                                      | Temperamenti & Accordatura: Equal, Pure Major, Pure Minor, Pythagorean, Meantone, Werckmeister, Kirnberger, User Temperament, Temperament Key, Stretch Tuning, User Tuning  |
|                                      | Altri: Hammer Delay, Minimum Touch, User Key Volume, Half-Pedal Adjust, Soft Pedal Depth  |
| <b>Registratore interno</b>          | 2 tracce x 10 brani – capacità di memoria circa 90.000 note   |
| <b>Funzioni USB</b>                  | Riproduzione: MP3, WAV, SMF   |
|                                      | Registrazione: MP3, WAV, SMF  |
|                                      | Altri: Load Song, Load Registration All, Load Registration Single, Load Startup Setting, Save Internal Song, Save SMF Song, Save Registration All, Save Registration Single, Save Startup Setting, Rename File, Delete File, Format USB, Convert Song to Audio, Overdub Audio   |
| <b>Metronomo</b>                     | Battiti: 1/4, 2/4, 3/4, 4/4, 5/4, 3/8, 6/8, 7/8, 9/8, 12/8 + 100 ritmi batteria   |
|                                      | Tempo: 10 - 400 bpm (20 - 800 bpm for eighth note rhythms)  |
| <b>Music Menu</b>                    | Brani dimostrativi: 33 brani  |
|                                      | Piano Music: 29 o 42 brani <sup>1</sup>   |
|                                      | Funzione Lesson: Brani dai volumi Alfred, Burgmüller, Czerny, Beyer e Bach <sup>2</sup> . Esercizi per le dita  |
|                                      | Concert Magic: 176 brani (88 x 2 banche)  |
| <b>Registrations</b>                 | 16 memorie (8 x 2)  |
| <b>Altre impostazioni e funzioni</b> | Key Transpose, Song Transpose, Tone Control (incl. User EQ), Speaker Volume, Low Volume Balance, Tuning, Damper Hold, Split, Four Hands, Startup Setting, Factory Reset, Auto Display Off, Auto Power Off, SHS Mode, Phones Type, Phones Volume, Lower Octave Shift, Lower Pedal On/Off, Split Balance, Layer Octave Shift, Layer Dynamics, Dual Balance, MIDI Channel, Send PGM#, Local Control, Transmit PGM#, Multi-timbral Mode, Channel Mute, Bluetooth Audio, Bluetooth Audio Volume, Bluetooth MIDI, Audio Recorder Gain |
| <b>Visore</b>                        | OLED 128 x 64 pixel   |
| <b>Pedale</b>                        | Forte (con funzione mezzo-pedale), Piano, Tonale. Sistema pedali Grand Feel   |
| <b>Bluetooth*</b>                    | Bluetooth (Ver. 4.1; GATT compatibile)<br>Conforme alle caratteristiche Bluetooth Low Energy MIDI, Bluetooth Audio  |
| <b>Connettori</b>                    | LINE IN (1/4" L/MONO, R), LINE OUT (1/4" L/MONO, R), Cuffie x 2 (1/4", 1/8")<br>MIDI (IN/OUT), USB to Host, USB to Device   |
| <b>Sistema altoparlanti</b>          | Altoparlanti: 13 cm x 2 (woofer)<br>(8 x 12 cm) x 2 (altoparlanti superiori)  |
|                                      | Potenza: 50 W x 2   |
| <b>Consumo elettrico</b>             | 20 W (adattatore AC PS-242)   |
| <b>Dimensioni (senza leggio)</b>     | 1425 (L) x 465 (P) x 915 (H) mm<br>56" (L) x 18 1/2" (P) x 36" (H)  |
| <b>Peso</b>                          | 66 Kg / 145,5 lbs.  |

<sup>1</sup> A seconda del luogo di mercato.

<sup>2</sup> I volumi Lesson sono venduti separatamente.

Le caratteristiche sono soggette a variazioni senza preavviso.

\* La disponibilità della funzione Bluetooth dipende dall'area di mercato.



# **KAWAI**

---

THE FUTURE OF THE PIANO

