



BRIDGE CAST

Manuale dell'Utente

Sommario

BRIDGE CAST - Manuale dell'Utente	3	Esportare un File Preset dell'Equalizzatore.....	48
Descrizioni del Pannello (del BRIDGE CAST)	4	Regolare l'Audio della Chat Vocale.....	51
Pannello superiore	4	Rendere Più Facile l'Ascolto dell'Audio della Chat Vocale	51
Pannello posteriore	8	51
Installare l'App e il Driver Dedicato	10	Impostazioni di Uscita (Output)	52
Riguardo all'App BRIDGE CAST	10	Modificare le Impostazioni dell'Audio in Uscita	52
Installare l'app BRIDGE CAST e il driver.....	11	Configurare un Profilo	53
Connessione al Vostro Computer o Dispositivo		Creare un profilo.....	53
Esterno e Configurazione delle Impostazioni	13	Esportare un Profilo	57
Riguardo ai cavi USB inclusi	13	Impostazioni System	60
Collegamento a un computer/dispositivo esterno	14	Back-Up/Ripristino delle Impostazioni in Questa Unità ...	60
Configurare le Impostazioni del Dispositivo sul Vostro	17	Ripristinare le Impostazioni di Fabbrica (Factory Reset) ..	63
Computer	17	Altre impostazioni	64
Connessione a una Consolle per Videogame, iPad o		Registrare un effetto sonoro	65
iPhone.....	19	Usare la musica di sottofondo e gli effetti sonori da	
Connessione ad una consolle per videogame	19	Roland Cloud (BGM CAST).....	67
Connettere un iPad/iPhone.....	22	Iscriverti a Roland Cloud	67
■ ■ ■ App ■ ■ ■	25	Usare la musica di sottofondo.....	68
Regolare il volume (schermata iniziale)	26	Usare gli effetti sonori	70
Sezione INPUT	27	Configurare le impostazioni di Roland Cloud e della	71
Sezione OUTPUT.....	30	musica di sottofondo	71
Regolare l'Audio del Microfono	31	■ ■ ■ Appendice ■ ■ ■	72
Prepararsi a Usare un Microfono	31	Rimuovere e Rimontare il Frontale di Questa Unità..	73
Calibrare la Qualità del Suono del Microfono (Cleanup) ..	33	Specifiche Principali.....	75
Processare l'Audio dal Microfono (Effetti Microfonici).....	35	Diagramma a Blocchi del Mixer (PC)	76
Salvare le Impostazioni dell'Effetto Microfonico come un	37	Diagramma a Blocchi del Mixer (CONSOLE/MOBILE)	
Preset.....	37	77
Esportare un File dei Preset degli Effetti del Microfono ...	40		
Regolare il Suono del Gioco	43		
Usare l'Equalizzatore per Regolare il Suono del Gioco.....	43		
Salvare le Impostazioni dell'Equalizzatore come un Preset	45		
.....	45		

BRIDGE CAST - Manuale dell'Utente



Riguardo all'app dedicata "BRIDGE CAST"



L'app dedicata BRIDGE CAST viene utilizzata per configurare le impostazioni di questa unità e vi aiuta a utilizzarne le funzionalità (per i computer con sistema operativo Windows/macOS).

Potete utilizzare questa app per una varietà di operazioni, come regolare la qualità del suono del microfono, regolare il suono del gioco o l'audio della voce delle chat, per la backup e il ripristino delle impostazioni di questa unità e molto altro ancora.

Prima di usare questa unità, scaricate l'app BRIDGE CAST e installatela sul vostro computer.

Per i dettagli, fate riferimento a "[Installare l'app BRIDGE CAST e il driver](#)(P.11)".

Sistemi operativi supportati

Accedete al sito web sotto per vedere quali sistemi operativi vengono supportati.

<https://roland.cm/bridgecast>

Prima di usare questa unità, leggete con attenzione le informazioni in "USARE L'UNITÀ IN MODO SICURO" e "NOTE IMPORTANTI" (nel foglietto "LEGGIMI PER PRIMO"). Dopo la lettura, tenete il documento(i) a portata di mano per future consultazioni.

© 2023 Roland Corporation

Descrizioni del Pannello (del BRIDGE CAST)

Questa sezione spiega i nomi dei componenti del BRIDGE CAST e il funzionamento di ognuno.

► **Pannello superiore(P.4)**

► **Pannello posteriore(P.8)**

Pannello superiore

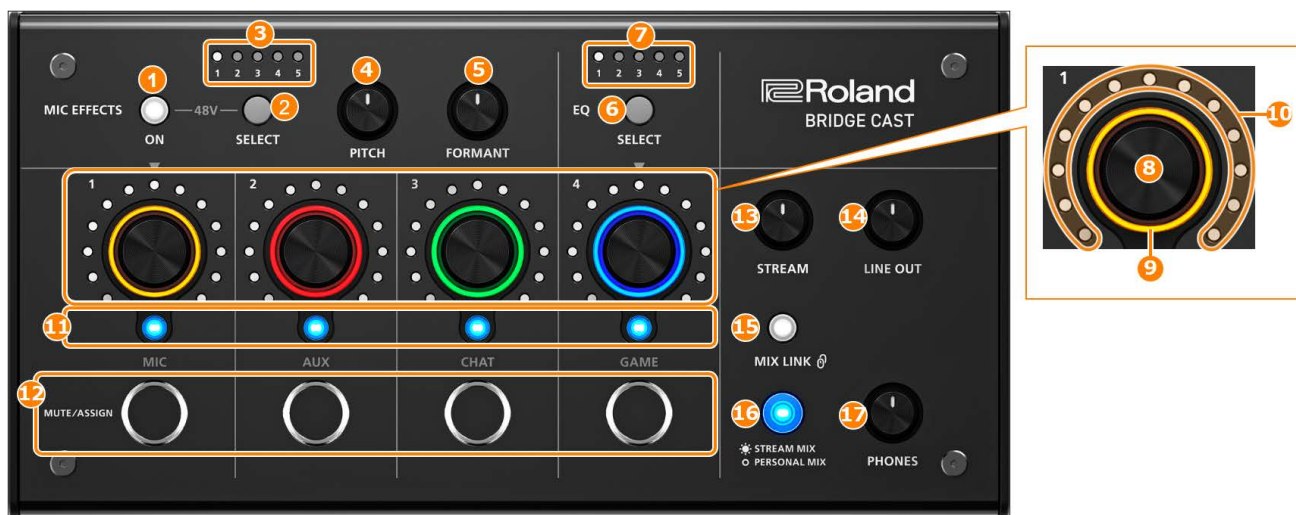

Potete utilizzare l'app dedicata "BRIDGE CAST" per accedere a impostazioni più dettagliate. Per i dettagli, fate riferimento a "Riguardo all'App BRIDGE CAST(P.10)".

Area MIC EFFECTS

Queste sono le impostazioni degli effetti applicati al microfono relative ai microfoni che utilizzate.

1. Tasto MIC EFFECTS [ON]

Attiva e disattiva l'effetto applicato al microfono (voice changer, riverbero). Quando è attivo, il tasto è acceso.

Voice changer	Altera l'altezza e la qualità timbrica della vostra voce.
Reverb	Aggiunge riverberazioni al suono.

Selezionare il tipo di microfono da utilizzare

Dovete impostare il tipo di microfono utilizzato per immettere l'audio da un microfono.

Tenete premuto il tasto MIC EFFECTS [ON] e ruotate la manopola CH [2].

Manopola CH [2]	Tipo di microfono
Ruotate in senso antiorario (la metà sinistra del misuratore di livello si illumina)	Microfono dinamico (quando l'alimentazione phantom è disattivata) Microfono a condensatore (quando è attiva l'alimentazione phantom)
In senso orario (la metà destra del misuratore di livello si illumina)	Headset (cuffia con microfono)

► App BRIDGE CAST: [Selezionare il tipo di microfono\(P.31\)](#)

Regolare il guadagno in ingresso (Sensitivity)

Tenete premuto il tasto MIC EFFECTS [ON] e ruotate la manopola CH [1].

► App BRIDGE CAST: [Regolare il Guadagno in Ingresso \(Sensitivity\)\(P.32\)](#)

Fornire l'alimentazione phantom (+48 V) al connettore MIC

Tenete premuto più a lungo i tasti MIC EFFECTS [ON] e MIC EFFECTS [SELECT] contemporaneamente per attivare e disattivare l'alimentazione phantom.

Quando premete i tasti simultaneamente, gli indicatori MIC EFFECTS 1–5 si accendono o spengono tutti, e viene indicata l'impostazione attuale dell'alimentazione phantom.

Indicatori MIC EFFECTS 1–5	Alimentazione phantom
Tutti spenti	Off (disattivata)
Tutti accesi	On (attiva)

Controllate che l'alimentazione phantom sia spenta quando collegate un microfono dinamico. I microfoni dinamici potrebbero subire malfunzionamenti se viene fornita l'alimentazione phantom.

2. Tasto MIC EFFECTS [SELECT]

Questo richiama un preset dell'effetto sul microfono. Ogni pressione del tasto alterna in ciclo le impostazioni in ordine da 1 a 5.

Riguardo ai preset

Potete personalizzare le impostazioni dell'effetto microfonico e sovrascrivere i preset quando utilizzate l'app BRIDGE CAST.

► [Salvare le Impostazioni dell'Effetto Microfonico come un Preset](#)(P.37)

3. Indicatori MIC EFFECTS 1–5

Il numero del preset dell'effetto microfonico correntemente selezionato si illumina.

4. Manopola [PITCH]

Modifica l'intonazione del voice changer (quanto la vostra voce suona grave o acuta).

► BRIDGE CAST app: [Cambiare l'audio \(Voice Changer\)](#)(P.35)

5. Manopola [FORMANT]

Modifica la formante del voice changer (il carattere della vostra voce).

► App BRIDGE CAST: [Cambiare l'audio \(Voice Changer\)](#)(P.35)

Area EQ

Usate l'equalizzatore per regolare il suono del gioco che viene immesso dalla porta USB (sorgente di ingresso: GAME*1).

*1: L'equalizzatore viene applicato solamente al suono del gioco che viene inviato al bus PERSONAL MIX. Quando l'impostazione della connessione della porta USB è "CONSOLE/MOBILE", la sorgente in ingresso è "USB".

6. Tasto EQ [SELECT]

Richiama i preset dell'equalizzatore. Ogni pressione del tasto alterna in ciclo le impostazioni in ordine da 1 a 5 e OFF.

Riguardo ai preset

Potete personalizzare le impostazioni dell'equalizzatore e sovrascrivere i preset quando utilizzate l'app BRIDGE CAST.

► [Salvare le Impostazioni dell'Equalizzatore come un Preset](#)(P.45)

7. Indicatori EQ 1–5

Il numero del preset dell'equalizzatore correntemente selezionato si illumina.

Area mixer

Utilizzate quest'area per regolare le sorgenti in ingresso assegnate ai canali 1–4, e i rispettivi volumi di uscita.

Potete modificare le impostazioni di ingresso/uscita per ogni bus (STREAM MIX, PERSONAL MIX).

Riguardo ai bus

Il termine “bus” si riferisce alle destinazioni a cui viene inviato l’audio di ogni sorgente in ingresso.

Vi sono due tipi di bus su questa unità: il bus “STREAM MIX” e il bus “PERSONAL MIX”. Il bus STREAM MIX può essere impiegato per le impostazioni dello streaming, mentre il bus PERSONAL MIX può essere usato per le impostazioni del vostro monitoraggio. Configurate ogni bus secondo le vostre necessità.

L’audio inviato ai bus viene emesso come un mix.

- * L’audio del microfono può essere inviato in uscita senza attraversare un bus (cioè l’audio del microfono non viene mixato con altro audio). L’audio del microfono può essere usato per le chat vocali.

8. Manopole CH [1]–[4]

Queste regolano il volume delle sorgenti in ingresso assegnate ad ogni canale.

Impostate la sorgente in ingresso da “[Input source](#)(P.29)”, a cui si accede dalla schermata iniziale → “CH.1”–“CH.4” dell’app BRIDGE CAST.

9. Colore degli indicatori CH 1–4

Indica lo stato di silenziamento dei canali.

Questi indicatori si illuminano quando il silenziamento è disattivato, e lampeggiano quando è attivo.

Potete modificare i colori degli indicatori. Impostateli da “[Cursore del colore del LED](#)(P.29)”, a cui si accede dalla scheda “HOME” dell’app BRIDGE CAST → “CH.1”–“CH.4”.

Potete anche far spegnere gli indicatori quando il silenziamento è attivo. Impostate questo dalla scheda “SYSTEM” nell’app BRIDGE CAST -> “[MUTE DISPLAY](#)(P.64)”.

10. Misuratori di livello CH 1–4

Questi indicano il livello in ingresso per ogni canale. Viene invece visualizzato il volume quando agite sulle manopole CH [1]–[4].

Potete disabilitare i misuratori di livello così che venga visualizzato solamente il volume. L’impostazione della visualizzazione del misuratore di livello si trova nella schermata del menu dell’app BRIDGE CAST, a cui si accede da “SYSTEM” → “[INDICATOR TYPE](#)(P.64)”.

11. Indicatori della selezione del bus CH 1–4

Questi indicatori si accendono e si spengono per indicare su quale bus funziona ogni canale.

Selezionate il bus utilizzato da ogni canale tramite i tasti di selezione del bus.

Acceso	Bus STREAM MIX
Spento	Bus PERSONAL MIX

Quando la sorgente in ingresso è “MIC” (audio dal microfono)

I bus vengono selezionati come segue.

Acceso	Bus STREAM MIX	–
Spento	Bus PERSONAL MIX	Impostate quale utilizzare da “ Sezione INPUT (P.27)” nell’app BRIDGE CAST.
	Audio dal microfono (non indirizzato attraverso un bus)	

12. Tasti MUTE/ASSIGN [1]–[4]

Usate questi tasti per silenziare l’audio e per eseguire le funzioni assegnate ai tasti.

Impostate le funzioni dei tasti MUTE/ASSIGN [1]–[4] da “[Funzioni del tasto MUTE/ASSIGN](#)(P.28)”, a cui si accede dalla schermata iniziale → “CH.1”–“CH.4” dell’app BRIDGE CAST.

Indicatori MUTE/ASSIGN 1–4

Questi indicatori si spengono quando la funzione di silenziamento (mute) assegnata ai tasti MUTE/ASSIGN [1]–[4] è attiva.

13. Manopola [STREAM]

Regola il volume del bus STREAM MIX che viene emesso dalla porta USB.

14. Manopola [LINE OUT]

Regola il volume dell’audio emesso dalla presa LINE OUT.

15. Tasto [MIX LINK]

Collega/scollega i due bus (STREAM MIX, PERSONAL MIX). Quando sono collegati tra loro, il tasto si illumina.

Quando il collegamento è attivo, potete regolare il livello di ingresso mantenendo il bilanciamento di volume per ogni bus.

Quando la sorgente in ingresso è "MIC", l'audio MIC (che non attraversa un bus), il bus STREAM MIX e il bus PERSONAL MIX sono collegati tra loro.

16. Tasti di selezione del bus

Questi tasti alternano i bus (STREAM MIX, PERSONAL MIX) da usare. I bus che vengono inviati in uscita dalle cuffie/headset cambiano contemporaneamente.

I tasti si illuminano e si spengono per indicare quale bus viene utilizzato.

Acceso	Bus STREAM MIX
Spento	Bus PERSONAL MIX

Anche gli indicatori di selezione del bus CH 1-4 si illuminano o si spengono in tandem.

17. Manopola [PHONES]

Regola il volume delle cuffie/headset.

MEMO

Potete cambiare il volume massimo delle cuffie/headset.

Impostate questo parametro da "SYSTEM" → "[PHONES GAIN\(P.64\)](#)" nella schermata del menu dell'app BRIDGE CAST.

* Cambiate questa impostazione solo dopo aver abbassato completamente il volume delle cuffie/headset.

Pannello posteriore



1. Porta 5 V (USB Type-C[®])

Usate un cavo USB disponibile in commercio o il cavo USB incluso per collegare un trasformatore di CA USB (disponibile in commercio). Questa unità si accende automaticamente quando viene collegato un trasformatore di CA USB.

Usate un trasformatore di CA USB con un'uscita minima di 5 V/1,0 A.

Potete alimentare questa unità tramite il bus senza collegare un trasformatore di CA USB.

2. Porta USB (USB Type-C[®])

Usate il cavo USB incluso (da USB Type-C[®] a USB Type-C[®], o da USB Type-C[®] a USB A) per il collegamento al computer, consolle per videogame o a un iPad/iPhone.

Le impostazioni dell'[interruttore di connessione USB](#) dovrebbero venir configurate a seconda del dispositivo collegato.

Riguardo al funzionamento con l'alimentazione dal bus

Questa unità può funzionare alimentata dal bus. L'unità funziona con l'alimentazione dal bus quando non è connessa ad un trasformatore di CA USB (disponibile in commercio). Questa unità si accende automaticamente quando riceve l'alimentazione dal dispositivo che è collegato tramite la porta USB.

Questa unità alterna tra i modi di alimentazione a seconda del cavo USB (incluso) che collegate.

Cavo USB	Modo di alimentazione	Limitazioni
Cavo da Type-C [®] a USB Type-C [®]	Modo Full	Nessuna limitazione
USB Type-C [®] a USB A	Modo Save	La luminosità degli indicatori (P.64) viene limitata. Per utilizzare questa unità senza limitazioni delle funzionalità, collegate un trasformatore di CA USB (almeno 5 V/1,0 A) disponibile in commercio per alimentare la porta 5 V mentre la utilizzate.

Se non desiderate alimentare questa unità tramite il bus USB, o se non funziona in modo stabile, o quando volete collegare un iPad/iPhone alla porta USB, collegate un trasformatore di CA USB (disponibile in commercio) alla porta 5V.

3. Selettore dell'impostazione della connessione USB

Impostatelo su "PC" o "CONSOLE/MOBILE", a seconda del dispositivo a cui collegate la porta USB.

Le impostazioni del selettore delle impostazioni della connessione USB vengono caricate all'avvio di questa unità. Non modificate le impostazioni del selettore dopo aver avviato l'unità.

PC: connettendosi a un computer

Questo vi permette di trasmettere e ricevere audio e i messaggi MIDI tra più dispositivi.

Ingresso audio (sorgente)	Uscita audio	Ingresso/uscita MIDI
CHAT GAME MUSIC SYSTEM	MIC (audio dal microfono: non indirizzato attraverso un bus) STREAM (bus audio STREAM MIX) PERSONAL (bus audio PERSONAL MIX)	BRIDGE CAST CTRL (per trasmettere/ricevere messaggi MIDI) <ul style="list-style-type: none"> Per i dettagli sui messaggi MIDI che possono essere trasmessi e ricevuti, fate riferimento alla "MIDI Implementation Chart" (PDF). https://roland.cm/bridgecast_on "BRIDGE CAST CTRL" e "BRIDGE CAST APP" vengono riconosciuti come dispositivi MIDI, accedendo da un'app compatibile MIDI sul vostro computer.

Il driver dedicato deve essere installato quando utilizzate l'impostazione "PC".

► [Installare l'app BRIDGE CAST e il driver\(P.11\)](#)

CONSOLE/MOBILE: connettendosi a una consolle per videogame, iPad o iPhone

Questo vi permette di trasmettere e ricevere i seguenti segnali audio.

Potete anche connettere un computer con l'impostazione "CONSOLE/MOBILE".

Ingresso audio (sorgente)	Uscita audio
USB	MIC (audio dal microfono: non indirizzato attraverso un bus) o STREAM (bus audio STREAM MIX) Impostate l'audio da emettere tramite la porta USB da "OUTPUT" → " USB OUT MODE (MOBILE/CONSOLE) " nella schermata del menu dell'app BRIDGE CAST.

4. Presa LINE OUT(tipo stereo mini)

Collegate questa presa ai vostri diffusori monitor o altri dispositivi audio. Questa è una spina stereo mini da 3,5 mm.

Impostate l'audio da emettere da "OUTPUT" → "[LINE OUT MODE\(P.52\)](#)" nella schermata del menu dell'app BRIDGE CAST.

5. Presa AUX (tipo stereo phone mini a quattro conduttori)

Collegatela al vostro tablet, smartphone o dispositivo simile. Questa presa è compatibile con spine mini da 3,5 mm a quattro conduttori (TRRS).

Quando usate un cavo con una spina mini a quattro conduttori, potete immettere l'audio dal vostro smartphone e inviare l'audio del microfono (mix mono) al vostro smartphone.

Con una spina mini a tre conduttori, è disponibile solo l'ingresso audio.

6. Connettore MIC (XLR)

Collegate qui il vostro microfono. Quando è collegato un microfono a condensatore che richiede l'alimentazione phantom, il connettore MIC può fornire l'alimentazione phantom (+48 V).

Alimentazione phantom di questa unità: CC 48 V, 6 mA Max

Assegnazione dei Pin della presa MIC

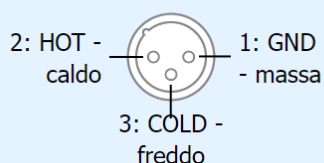

Dovete impostare il tipo di microfono da utilizzare e il guadagno in ingresso (sensibilità) per immettere l'audio dal microfono.

► App BRIDGE CAST: [Prepararsi a Usare un Microfono\(P.31\)](#)

► Operazioni su questa unità: [Selezionare il tipo di microfono da usare\(P.4\)](#), [Regolare il guadagno in ingresso \(sensibilità\) del microfono\(P.4\)](#)

7. Presa PHONES/HEADSET (tipo stereo phone mini a quattro conduttori)

Collegate qui le vostre cuffie o headset. L'audio dal bus che viene utilizzato viene emesso da questa presa.

Quando utilizzate un headset, viene immesso l'audio dal microfono dell'headset.

Usate un headset (cuffia con microfono) con una spina di tipo CTIA mini da 3,5 mm (a 4 conduttori).

Dovete impostare il tipo di microfono da utilizzare e il guadagno in ingresso (sensibilità) per immettere l'audio dal microfono.

► App BRIDGE CAST: [Prepararsi a Usare un Microfono\(P.31\)](#)

► Operazioni su questa unità: [Selezionare il tipo di microfono da usare\(P.4\)](#), [Regolare il guadagno in ingresso \(sensibilità\) del microfono\(P.4\)](#)

Installare l'App e il Driver Dedicato

Questa sezione spiega l'app dedicata "BRIDGE CAST", utilizzata per controllare e configurare le impostazioni di questa unità, così come installare il driver dedicato.

- ▶ [Riguardo all'App BRIDGE CAST\(P.10\)](#)
- ▶ [Installare l'app BRIDGE CAST e il driver\(P.11\)](#)

Riguardo all'App BRIDGE CAST



L'app dedicata BRIDGE CAST viene utilizzata per configurare le impostazioni di questa unità e vi aiuta a utilizzarne le funzionalità (per i computer con sistema operativo Windows/macOS).

Con l'app, potete effettuare impostazioni dettagliate della qualità sonora del microfono, come sopprimere i suoni indesiderati ripresi dal microfono, ridurre le differenze nel volume del microfono e così via.

Potete anche utilizzare questa app per una varietà di operazioni, come regolare il suono del gioco o l'audio della voce delle chat, per la backup e il ripristino delle impostazioni di questa unità e molto altro ancora.

Fate riferimento a "[Installare l'App BRIDGE CAST e il Driver\(P.11\)](#)" per i dettagli su come scaricare e installare l'app BRIDGE CAST.

Potete utilizzare l'app BRIDGE CAST per controllare questa unità collegando l'unità stessa a un computer tramite un cavo USB.

- ▶ [Connessione al Vostro Computer o Dispositivo Esterno e Configurazione delle Impostazioni\(P.13\)](#)

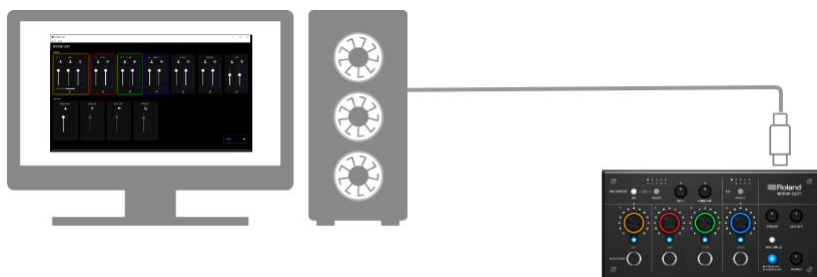

Installare l'app BRIDGE CAST e il driver

Per controllare questa unità e configurare le sue impostazioni, installate l'app dedicata "BRIDGE CAST" sul vostro computer.

Un driver dedicato deve essere installato per connettere questa unità a un computer, e per gestire sorgenti audio multiple.

Selettore dell'impostazione della connessione USB	Driver	Ingresso/uscita USB
PC	Driver dedicato	Audio: 4 ingressi/3 uscite, MIDI
CONSOLE/MOBILE	Driver Standard dell'OS	Audio: 1 ingresso/1 uscita

► [Utenti Windows](#)

► [Utenti Mac](#)

Utenti Windows

Scaricare e installare l'app e il driver dedicato

1. Posizionate il selettore dell'impostazione della connessione USB di questa unità su "PC".

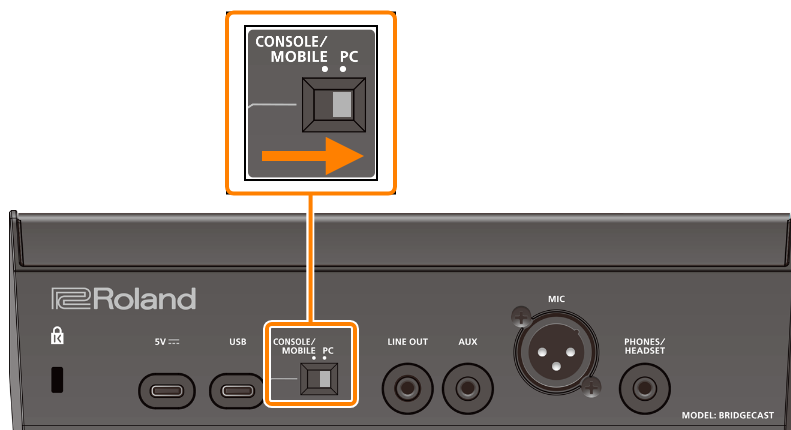

2. Dopo aver avviato il vostro computer, usate il cavo USB incluso (da USB Type-C® a USB Type-C®, o da USB Type-C® a USB A) per collegare la porta USB di questa unità al computer.

Questa unità si avvia automaticamente, e gli indicatori del pannello operativo si illuminano. Il driver dedicato viene poi scaricato automaticamente via Internet, completando l'installazione.

Scaricare l'app BRIDGE CAST

1. Avviate un browser e accedete al seguente sito Web.
<https://roland.cm/bridgecast>
2. Nella pagina di download, cercate "BRIDGE CAST APP Ver.xxx for Windows" e cliccate sul link.
"xxx" indica il numero della versione.
3. Seguite le istruzioni sullo schermo per scaricare l'app BRIDGE CAST.

Installare l'app BRIDGE CAST

1. Cliccate col tasto destro del mouse sul file compresso che è stato scaricato, e selezionate "Extract All".
2. Aprite la cartella decompressa ed effettuate un doppio clic sull'installer "Roland_BRIDGE_CAST_Installer.exe".
3. Seguite le istruzioni sullo schermo per installare l'app BRIDGE CAST.

Se vedete un messaggio di conferma User Account Control, cliccate "Sì".

■ Utenti Mac

Installare il driver dedicato

1. **Avviate un browser e accedete alla seguente pagina Web.**

<https://roland.cm/bridgecast>

2. **Nella pagina di download, cercate "BRIDGE CAST Driver Ver.xxx for macOS" e cliccate sul link.**

"xxx" indica il numero della versione.

3. **Seguite le istruzioni sullo schermo per scaricare il driver dedicato.**

Scaricare l'app BRIDGE CAST

1. **Avviate un browser e accedete alla seguente pagina Web.**

<https://roland.cm/bridgecast>

2. **Nella pagina di download, cercate "BRIDGE CAST APP Ver.xxx for macOS" e cliccate sul link.**

"xxx" indica il numero della versione.

3. **Seguite le istruzioni sullo schermo per scaricare l'app BRIDGE CAST.**

Installare l'app BRIDGE CAST e il driver dedicato

1. **Effettuate un doppio clic sul file compresso per decomprimere il driver dedicato che avete scaricato.**
2. **Aprite la cartella decompressa ed effettuate un doppio clic sul file "BRIDGECAST_USBDriver.pkg".**
3. **Seguite le istruzioni sullo schermo per installare il driver dedicato.**
4. **Effettuate un doppio clic sul file compresso dell'app BRIDGE CAST che avete scaricato per decomprimerlo.**
5. **Effettuate un doppio clic sul file "Roland_BRIDGE_CAST.dmg".**
6. **Seguite le istruzioni sullo schermo per installare l'app BRIDGE CAST.**

Connessione al Vostro Computer o Dispositivo Esterno e Configurazione delle Impostazioni

Questa sezione spiega come connettere questa unità al vostro computer o dispositivo esterno (come un microfono, diffusori monitor o un tablet) e come configurare le impostazioni del dispositivo sul vostro computer.

- ▶ **Riguardo ai cavi USB inclusi(P.13)**
- ▶ **Collegamento a un computer/dispositivo esterno(P.14)**
- ▶ **Configurare le Impostazioni del Dispositivo sul Vostro Computer(P.17)**

Riguardo ai cavi USB inclusi

Questa unità include due cavi USB.

Siate certi di utilizzare i cavi USB inclusi quando collegate la porta USB ad un dispositivo (computer, console per videogame, o iPad/iPhone).

Non utilizzate il cavo USB incluso con altri dispositivi oltre a questa unità.

Cavo da USB Type-C® a USB Type-C®

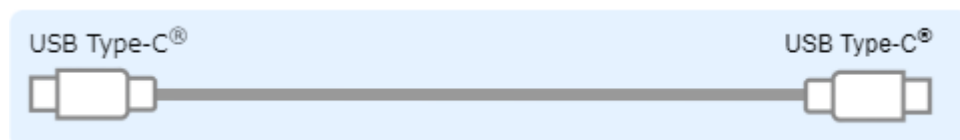

Cavo da USB Type-C® a USB A



Riguardo al funzionamento con l'alimentazione dal bus

Questa unità può funzionare alimentata dal bus. L'unità funziona con l'alimentazione dal bus quando non è connessa ad un trasformatore di CA USB (disponibile in commercio).

Questa unità alterna tra i modi di alimentazione a seconda del cavo USB (incluso) che collegate.

Cavo USB	Modo di alimentazione	Limitazioni
Cavo da USB Type-C® a USB Type-C®	Modo Full	Nessuna limitazione
USB Type-C® a USB A	Modo Save	La luminosità degli indicatori (P.64) viene limitata. Per utilizzare questa unità senza limitazioni delle funzionalità, collegate un trasformatore di CA USB (almeno 5 V/1,0 A) disponibile in commercio per alimentare la porta 5 V mentre la utilizzate.

MEMO

- Usate un cavo USB disponibile in commercio o il cavo USB incluso per collegare un trasformatore di CA USB (disponibile in commercio).
- Quando collegate un iPad/iPhone alla porta USB, collegate un trasformatore di CA USB disponibile in commercio (almeno 5 V/1,0 A) alla porta 5V. Questa unità potrebbe funzionare in modo scorretto se non utilizzate un trasformatore di CA USB a causa dell'alimentazione dal bus insufficiente.

Collegamento a un computer/dispositivo esterno

Questo esempio mostra come collegare questa unità e regolare l'audio per un'applicazione di gioco sul computer o una chat vocale.

- * Per evitare malfunzionamenti e/o danni ai diffusori o ad altri dispositivi, abbassate sempre il volume, e spegnete tutti i dispositivi prima di eseguire qualsiasi collegamento.
- * Controllate sempre che il livello di volume sia abbassato prima di accendere/spegnere l'unità. Anche con il volume al minimo, potreste avvertire un rumore all'accensione/spegnimento. Ma questo è normale, e non indica un malfunzionamento.

1. **Collegate il vostro microfono, diffusori monitor, cuffie o un dispositivo esterno a questa unità.**
2. **Impostate il selettore delle impostazioni di connessione USB su "PC".**
3. **Dopo aver avviato il vostro computer, usate il cavo USB incluso (da USB Type-C® a USB Type-C®, o da USB Type-C® a USB A) per collegare la porta USB di questa unità al computer.**

Questa unità si avvia automaticamente, e gli indicatori del pannello operativo si illuminano.

Utenti Windows	Il driver dedicato viene scaricato e installato automaticamente (solo la prima volta).
Utenti Mac	Deve venir installato un driver dedicato.

4. **Accendete il vostro dispositivo esterno.**
5. **Lanciate l'app BRIDGE CAST.**
6. **Regolate il volume per assicurare un bilanciamento di volume corretto mentre [giocate o chattate sul vostro computer](#), o mentre parlate nel [microfono](#).**

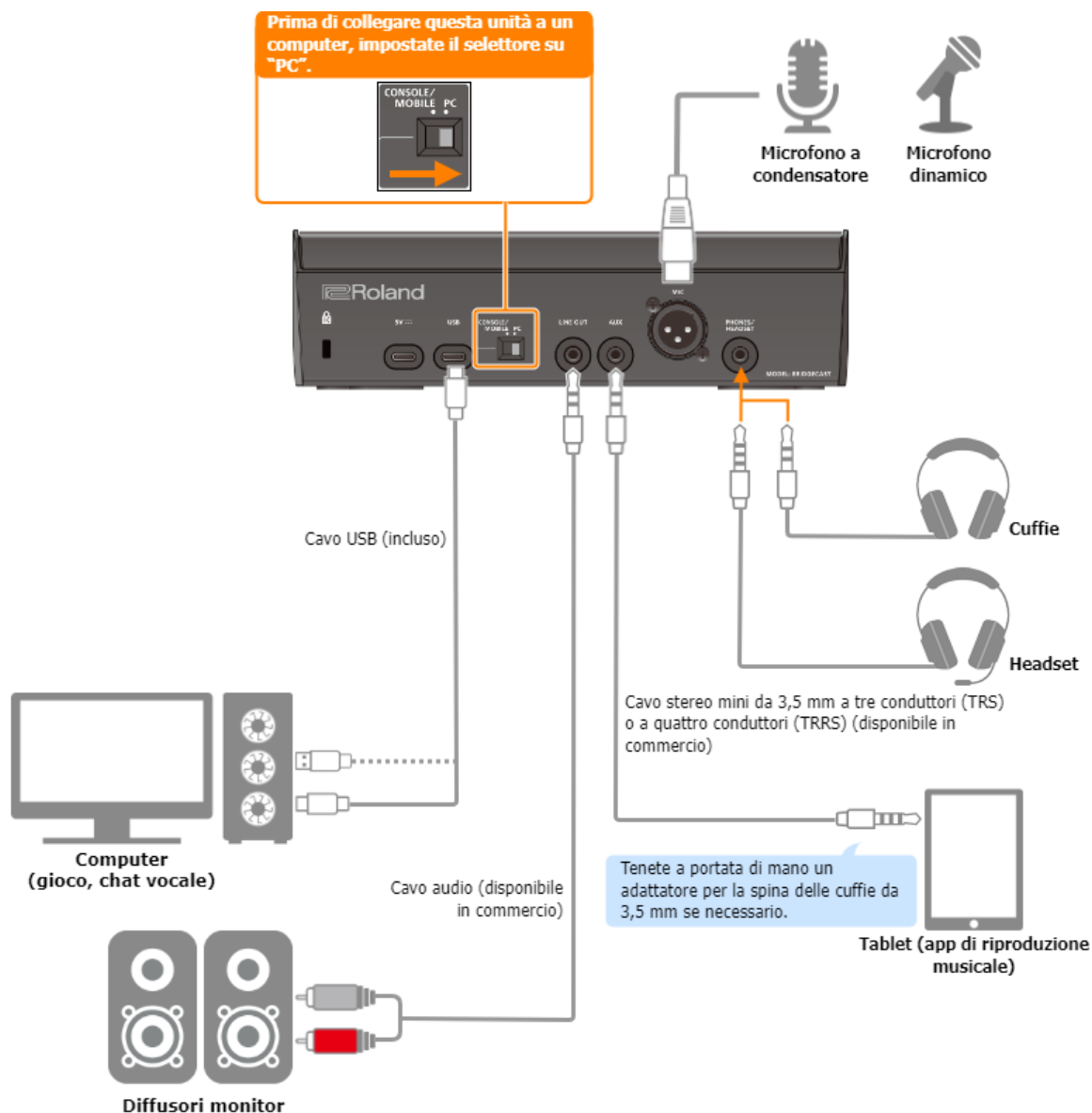

Riguardo all’Alimentazione

Questa unità non è dotata di un interruttore di alimentazione. L’unità si accende automaticamente quando viene collegata ad un computer (alimentazione dal bus).

Per spegnere l’unità, prima spegnete tutti i dispositivi esterni e poi scollegate il cavo USB che collega questa unità al computer.

Limitazioni delle funzionalità durante il funzionamento con l’alimentazione dal bus

Quando utilizzate il **cavo da USB Type-C® a USB A** incluso per collegare questa unità a un computer, la [luminosità degli indicatori](#)(P.64) di questa unità è limitata.

Per utilizzare questa unità senza limitazioni delle funzionalità, collegate un trasformatore di CA USB (almeno 5 V/1,0 A) disponibile in commercio per alimentare la porta 5 V mentre la utilizzate.

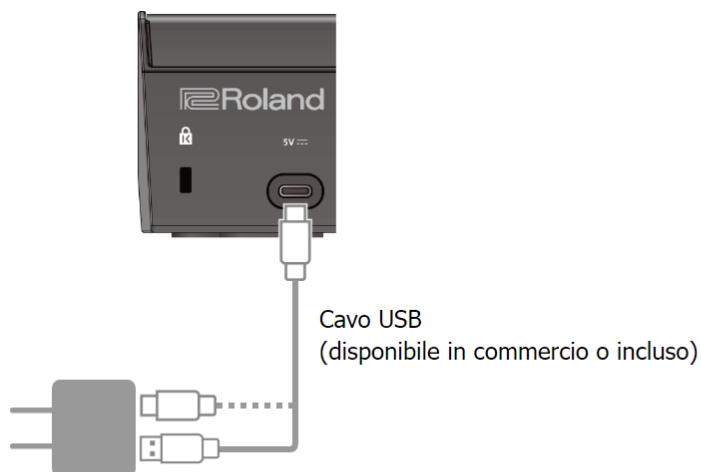

Trasformatore di CA USB (almeno 5 V/1,0 A)

Ingresso audio microfonico

Dovete impostare il tipo di microfono da utilizzare e il guadagno in ingresso (sensibilità) per immettere l'audio dal microfono.

- ▶ App BRIDGE CAST: [Prepararsi a Usare un Microfono\(P.31\)](#)
- ▶ Operazioni su questa unità: [Selezionare il tipo di microfono da usare\(P.4\)](#), [Regolare il guadagno in ingresso \(sensibilità\) del microfono\(P.4\)](#)

Impostazioni del dispositivo sul computer

Dovete configurare il dispositivo (device) di ingresso e uscita e le impostazioni del dispositivo di riproduzione/registrazione sul vostro computer se volete trasmettere/ricevere audio come desiderato tra il computer e questa unità.

- ▶ [Configurare le Impostazioni del Dispositivo sul Vostro Computer\(P.17\)](#)

Regolare il Volume

Regolate il volume di ingresso e uscita agendo su questa unità o sull'app.

- ▶ [Regolare il volume \(schermata iniziale\)\(P.26\)](#)

MEMO

Potete cambiare il volume massimo delle cuffie/headset.

Impostate questo parametro da "SYSTEM" → "[PHONES GAIN\(P.64\)](#)" nella schermata del menu dell'app BRIDGE CAST.

- * Cambiate questa impostazione solo dopo aver abbassato completamente il volume delle cuffie/headset.

Link correlati:

[Installare l'app BRIDGE CAST e il driver\(P.11\)](#)

Configurare le Impostazioni del Dispositivo sul Vostro Computer

Configurate il dispositivo (device) di ingresso e uscita e le impostazioni del dispositivo di riproduzione/registrazione sul vostro computer a seconda del gioco, chat vocale o altro software da utilizzare, se volete trasmettere/ricevere audio come desiderato tra il computer e questa unità.

- ▶ [Lista dei dispositivi](#)
- ▶ [Esempi di impostazione](#)
- ▶ [Trasmettere e ricevere messaggi MIDI.](#)

Lista dei dispositivi

Se regolate le impostazioni di connessione USB su "PC" e collegate questa unità al vostro computer, l'unità viene riconosciuta dal computer come segue.

Dispositivo audio	Nome dispositivo	Spiegazione
Dispositivo di riproduzione	Selezionate il dispositivo di riproduzione a seconda del segnale audio che volete inviare a questa unità dal vostro computer.	
	CHAT (BRIDGE CAST)	Applicazione audio per chat vocale
	GAME (BRIDGE CAST)	Audio del gioco
	MUSIC (BRIDGE CAST)	App di riproduzione musicale o browser audio
	SYSTEM (BRIDGE CAST)	Audio del sistema operativo
Dispositivo di registrazione	Selezionate il dispositivo di registrazione a seconda del segnale audio che volete immettere da questa unità nel vostro computer.	
	MIC (BRIDGE CAST)	Audio dal microfono (non indirizzato attraverso un bus)
	PERSONAL (BRIDGE CAST)	Bus audio PERSONAL MIX
	STREAM (BRIDGE CAST)	Bus audio STREAM MIX

Esempi di impostazione

Ecco alcuni esempi di impostazione.

Fate riferimento al manuale del vostro computer o delle relative applicazioni per i dettagli sulle impostazioni dell'ingresso e uscita audio.

Quando usate un gioco

Per inviare il suono di un gioco sul vostro computer a questa unità, impostate il dispositivo di uscita del gioco su "GAME (BRIDGE CAST)".

Utilizzando un'applicazione per la chat vocale

Per immettere l'audio del microfono di questa unità nell'app di chat vocale sul vostro computer, e poi emettere l'audio delle altre parti della chat vocale dal vostro computer a questa unità, impostate il dispositivo di ingresso e uscita della vostra app di chat vocale come illustrato sotto.

Dispositivo di ingresso	Dispositivo di uscita
MIC (BRIDGE CAST)	CHAT (BRIDGE CAST)

Usando un'applicazione di riproduzione musicale o browser

Quando inviate in uscita l'audio dal vostro computer (come l'audio da un lettore musicale o da un brano che viene riprodotto nel vostro browser) a questa unità, impostate il dispositivo di riproduzione (uscita) dell'app di riproduzione musicale o del browser su "MUSIC (BRIDGE CAST)".

Trasmettere e ricevere messaggi MIDI.

Potete trasmettere e ricevere messaggi di controllo MIDI tra un'app compatibile MIDI sul vostro computer e questa unità.

- * Fate riferimento al manuale dell'utente o altra documentazione dell'app compatibile MIDI che state usando per i dettagli sulle impostazioni MIDI sul vostro computer.

Trasmettere (da questa unità ad un'app compatibile MIDI)

- Per trasmettere un messaggio MIDI premete uno dei tasti MUTE/ASSIGN [1]–[4] a cui è assegnato un messaggio di controllo MIDI.
Impostate le funzioni dei tasti MUTE/ASSIGN [1]–[4] da "CHANNEL" → "CH.1"–"CH.4" → "Funzioni del tasto MUTE/ASSIGN(P.28)", nella schermata del menu dell'app BRIDGE CAST.
- Impostate il dispositivo di ingresso MIDI nella vostra app compatibile MIDI su "BRIDGE CAST CTRL".

Ricevere (da un'app compatibile MIDI a questa unità)

- Impostate il dispositivo di uscita MIDI nella vostra app compatibile MIDI su "BRIDGE CAST CTRL".
- Fate riferimento alla "MIDI Implementation Chart" (PDF) per i dettagli sui messaggi MIDI che possono essere ricevuti.
https://roland.cm/bridgecast_om

Link correlati:

[Installare l'app BRIDGE CAST e il driver\(P.11\)](#)

Connessione a una Consolle per Videogame, iPad o iPhone

Questa sezione spiega come collegare questa unità ad una consolle per videogame, iPad o iPhone.

- ▶ **Connessione ad una consolle per videogame(P.19)**
- ▶ **Connettere un iPad/iPhone(P.22)**

Connessione ad una consolle per videogame

Questo è un esempio di come connettere i dispositivi quando volete usare il vostro tablet o smartphone per una chat vocale mentre ascoltate il suono del gioco.

- * Per evitare malfunzionamenti e/o danni ai diffusori o ad altri dispositivi, abbassate sempre il volume, e spegnete tutti i dispositivi prima di eseguire qualsiasi collegamento.
- * Controllate sempre che il livello di volume sia abbassato prima di accendere/spegnere l'unità. Anche con il volume al minimo, potreste avvertire un rumore all'accensione/spegnimento. Ma questo è normale, e non indica un malfunzionamento.

1. **Collegate il vostro microfono, cuffie, tablet o altro dispositivo esterno a questa unità.**
2. **Impostate il selettore delle impostazioni di connessione USB su "CONSOLE/MOBILE".**
3. **Dopo aver avviato la vostra consolle per videogame, usate il cavo USB incluso (da USB Type-C° a USB Type-C°, o da USB Type-C° a USB A) per collegare la consolle per videogame alla porta USB di questa unità.**

Questa unità si avvia automaticamente, e gli indicatori del pannello operativo si illuminano.

4. **Accendete il vostro dispositivo esterno.**
5. **Regolate il volume su questa unità per assicurare un bilanciamento di volume corretto mentre provate il suono della consolle per videogame, della chat vocale e dal microfono.**

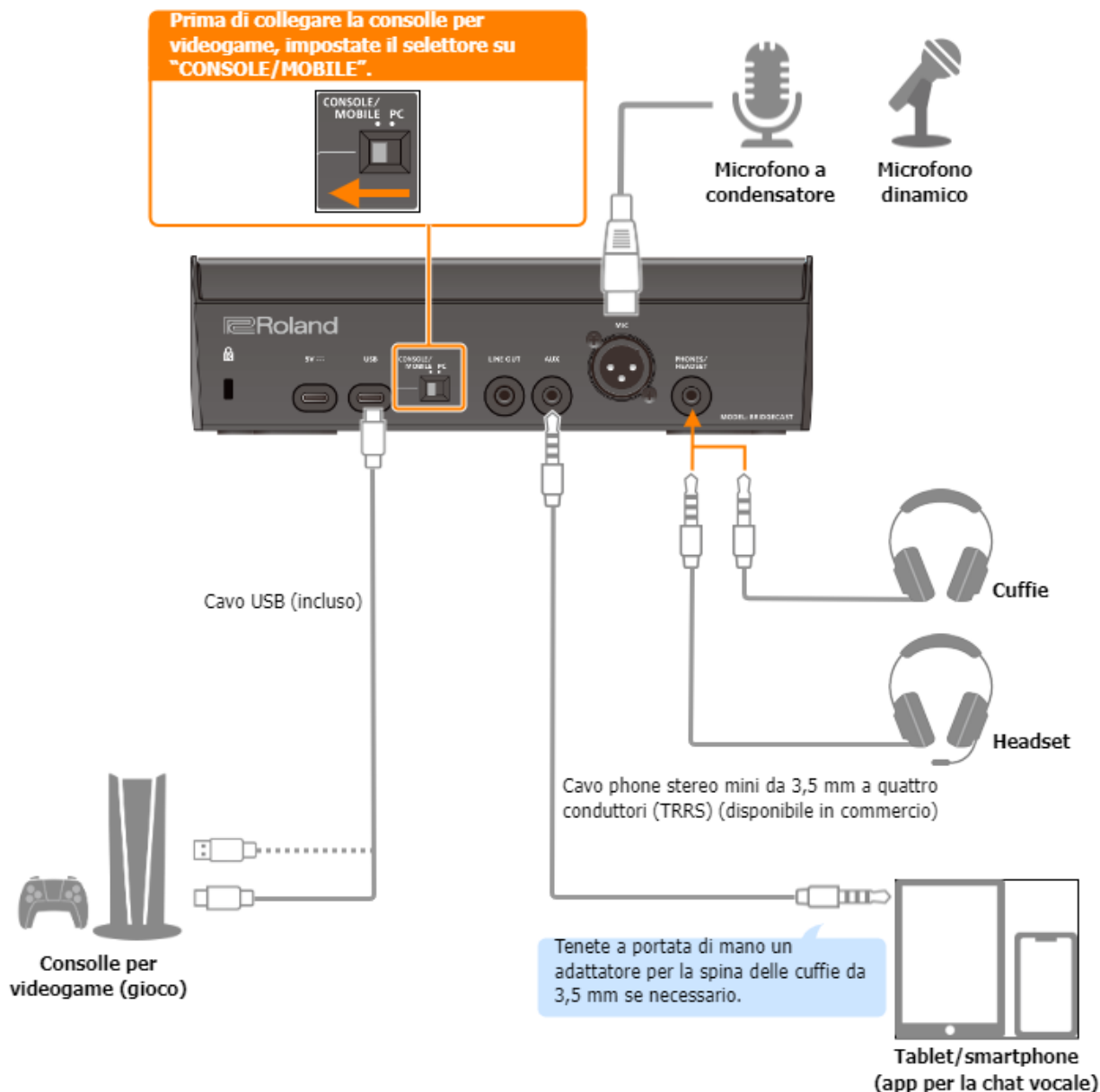

Riguardo all’Alimentazione

Questa unità non è dotata di un interruttore di alimentazione. L’unità si accende automaticamente quando viene collegata a una consolle per videogame (alimentazione dal bus).

Per spegnere l’unità, prima spegnete tutti i dispositivi esterni e poi scollegate il cavo USB che collega questa unità alla consolle per videogame.

Limitazioni delle funzionalità durante il funzionamento con l’alimentazione dal bus

Quando utilizzate il **cavo da USB Type-C® a USB A** incluso per collegare questa unità a una consolle per videogame, la **luminosità degli indicatori**(P.64) di questa unità è limitata.

Per utilizzare questa unità senza limitazioni delle funzionalità, collegate un trasformatore di CA USB (almeno 5 V/1,0 A) disponibile in commercio per alimentare la porta 5 V mentre la utilizzate.

Ingresso audio microfonico

Dovete impostare il tipo di microfono da utilizzare e il guadagno in ingresso (sensibilità) per immettere l’audio dal microfono.

- ▶ [Selezionare il tipo di microfono da utilizzare](#)(P.4)
- ▶ [Regolare il guadagno in ingresso \(Sensitivity\) del microfono](#)(P.4)

Regolare il Volume

Agite sulle manopole CH [1]–[4] per regolare il volume.

Tasti di selezione del bus	Manopola CH [1]	Manopola CH [2]	Manopola CH [3]	Manopola CH [4]
STREAM MIX (acceso)	Volume per il monitoraggio della vostra voce (audio del microfono)	Volume della voce delle altre parti durante una chat vocale (Presa audio AUX)	Volume del gioco (Porta USB audio)	Volume degli effetti sonori
PERSONAL MIX (spento)	<p>Regola uno dei seguenti volumi.</p> <ul style="list-style-type: none"> ● Volume per il monitoraggio della vostra voce (audio del microfono; impostazione di default di fabbrica) ● Volume della vostra voce, come viene sentita dalle altre parti della chat vocale (uscita audio del microfono dalla presa AUX) <p>Cambiate in anticipo il bus da utilizzare a seconda delle necessità. Impostate quale utilizzare dalla schermata iniziale(P.26) nell'app BRIDGE CAST.</p>	Volume della voce delle altre parti durante una chat vocale (Presa audio AUX)	Volume del gioco (Porta USB audio)	Volume degli effetti sonori

Per i dettagli sulle impostazioni dell'applicazione della chat vocale, fate riferimento ai contenuti dell'aiuto o al manuale dell'utente della vostra applicazione.

Tasti MUTE/ASSIGN [1]–[4]

Secondo le impostazioni di fabbrica, sono assegnate le seguenti funzioni.

Tasti MUTE/ASSIGN [1]–[3]	Tasto MUTE/ASSIGN [4]
Silenza e desilenza l'audio di ogni canale.	Riproduce un effetto sonoro (suono preset).

MEMO

- Non potete usare l'app BRIDGE CAST mentre è collegata una consolle per videogame alla porta USB. Prima di collegare la consolle per videogame, effettuate le impostazioni appropriate nell'app BRIDGE CAST.
- Quando volete usare l'audio del microfono in una chat vocale all'interno del gioco, cambiate le impostazioni così che venga emessa solo la vostra voce tramite la porta USB.
Da "OUTPUT" nella schermata del menu dell'app BRIDGE CAST, impostate "[USB OUT MODE \(MOBILE/CONSOLE\)](#)(P.52)" su "MIC".

Connettere un iPad/iPhone

Questo è un esempio di come connettere i dispositivi quando volete usare il vostro tablet o smartphone per una chat vocale mentre ascoltate il suono del gioco.

- * Per evitare malfunzionamenti e/o danni ai diffusori o ad altri dispositivi, abbassate sempre il volume, e spegnete tutti i dispositivi prima di eseguire qualsiasi collegamento.
- * Controllate sempre che il livello di volume sia abbassato prima di accendere/spegnere l'unità. Anche con il volume al minimo, potreste avvertire un rumore all'accensione/spegnimento. Ma questo è normale, e non indica un malfunzionamento.

1. **Collegate il vostro microfono, cuffie, o altro dispositivo esterno a questa unità.**
2. **Impostate il selettore delle impostazioni di connessione USB su "CONSOLE/MOBILE".**
3. **Collegate un trasformatore di CA USB disponibile in commercio (almeno 5 V/1,0 A) a una presa di corrente.**
4. **Usate un cavo USB disponibile in commercio o il cavo USB incluso per collegare il trasformatore di CA USB alla porta 5V.**

Questa unità si avvia automaticamente, e gli indicatori del pannello operativo si illuminano.

5. **Usate un cavo da USB Type-C® a USB Type-C® disponibile in commercio per collegare la porta USB al vostro iPad/iPhone.**

Quando collegate un iPad/iPhone dotato di un connettore Lightning utilizzate un Lightning to USB 3 Camera Adapter, disponibile separatamente.

Consigliamo di utilizzare prodotti originali Apple.

6. **Accendete il vostro dispositivo esterno.**
7. **Regolate il volume su questa unità per assicurare un bilanciamento di volume corretto mentre provate il suono del gioco (sull'iPad/iPhone), della chat vocale e dal microfono.**

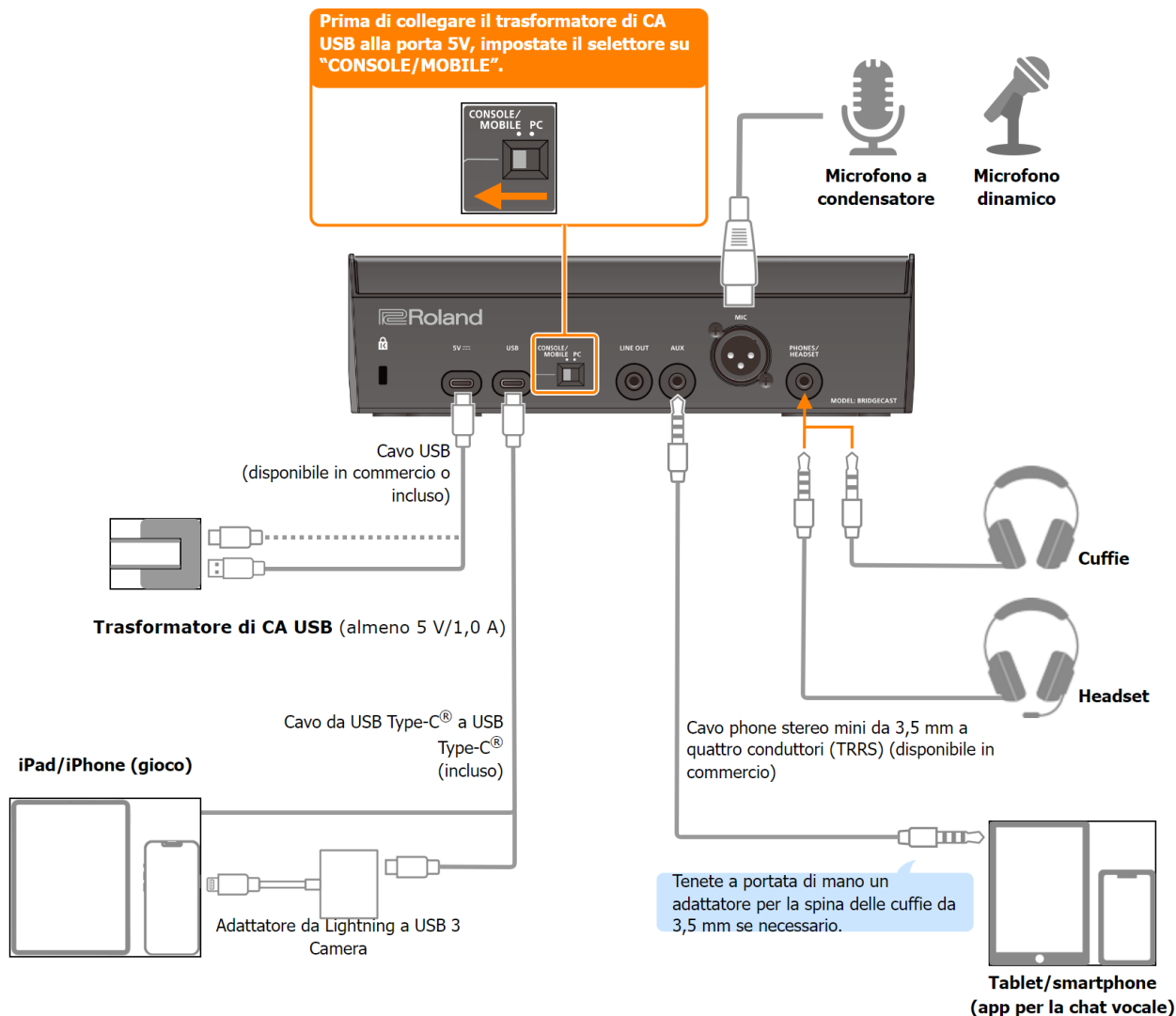

Riguardo all’Alimentazione

- Questa unità non è dotata di un interruttore di alimentazione. L’unità si accende automaticamente quando collegate un trasformatore di CA USB (disponibile in commercio) per fornire l’alimentazione.
- Questa unità potrebbe funzionare in modo scorretto se cercate di alimentarla dal vostro iPad/iPhone (alimentazione dal bus) a causa dell’alimentazione dal bus insufficiente. Collegate un trasformatore di CA USB disponibile in commercio (almeno 5 V/1,0 A) alla porta 5V.
- Per spegnere l’unità, prima spegnete tutti i dispositivi esterni e poi scollegate i cavi USB nel seguente ordine.
 - (1) Cavo USB collegato all’iPad/iPhone
 - (2) Cavo USB collegato al trasformatore di CA USB

Ingresso audio microfonico

Dovete impostare il tipo di microfono da utilizzare e il guadagno in ingresso (sensibilità) per immettere l’audio dal microfono.

- ▶ [Selezionare il tipo di microfono da utilizzare\(P.4\)](#)
- ▶ [Regolare il guadagno in ingresso \(Sensitivity\) del microfono\(P.4\)](#)

Regolare il Volume

Agite sulle manopole CH [1]–[4] per regolare il volume.

Tasti di selezione del bus	Manopola CH [1]	Manopola CH [2]	Manopola CH [3]	Manopola CH [4]
STREAM MIX (acceso)	Volume per il monitoraggio della vostra voce (audio del microfono)	Volume della voce delle altre parti durante una chat vocale (Presa audio AUX)	Volume del gioco (Porta USB audio)	Volume degli effetti sonori
PERSONAL MIX (spento)	<p>Regola uno dei seguenti volumi.</p> <ul style="list-style-type: none"> ● Volume per il monitoraggio della vostra voce (audio del microfono; impostazione di default di fabbrica) ● Volume della vostra voce, come viene sentita dalle altre parti della chat vocale (uscita audio del microfono dalla presa AUX) <p>Cambiate in anticipo il bus da utilizzare a seconda delle necessità. Impostate quale utilizzare dalla schermata iniziale(P.26) nell'app BRIDGE CAST.</p>	Volume della voce delle altre parti durante una chat vocale (Presa audio AUX)	Volume del gioco (Porta USB audio)	Volume degli effetti sonori

Per i dettagli sulle impostazioni dell'applicazione della chat vocale, fate riferimento ai contenuti dell'aiuto o al manuale dell'utente della vostra applicazione.

Tasti MUTE/ASSIGN [1]–[4]

Secondo le impostazioni di fabbrica, sono assegnate le seguenti funzioni.

Tasti MUTE/ASSIGN [1]–[3]	Tasto MUTE/ASSIGN [4]
Silenza e desilenza l'audio di ogni canale.	Riproduce un effetto sonoro (suono preset).

MEMO

- Non potete usare l'app BRIDGE CAST mentre è collegato un iPad/iPhone alla porta USB. Prima di collegare l'iPad/iPhone, effettuate le impostazioni appropriate nell'app BRIDGE CAST.
- Quando volete usare l'audio del microfono in una chat vocale all'interno del gioco, cambiate le impostazioni così che venga emessa solo la vostra voce tramite la porta USB.
Da "OUTPUT" nella schermata del menu dell'app BRIDGE CAST, impostate "[USB OUT MODE \(MOBILE/CONSOLE\)](#)(P.52)" su "MIC".

■■■■ App ■■■■

[Regolare il volume \(schermata iniziale\)\(P.26\)](#)

Regolare l'audio del microfono

[Prepararsi a Usare un Microfono\(P.31\)](#)

[Calibrare la Qualità del Suono del Microfono \(Cleanup\)\(P.33\)](#)

[Processare l'Audio dal Microfono \(Effetti Microfonici\)\(P.35\)](#)

[Salvare le Impostazioni dell'Effetto Microfonico come un Preset\(P.37\)](#)

[Esportare un File dei Preset degli Effetti del Microfono\(P.40\)](#)

Regolare il Suono del Gioco

[Usare l'Equalizzatore per Regolare il Suono del Gioco\(P.43\)](#)

[Salvare le Impostazioni dell'Equalizzatore come un Preset\(P.45\)](#)

[Esportare un File Preset dell'Equalizzatore\(P.48\)](#)

Regolare l'audio della chat

[Rendere Più Facile l'Ascolto dell'Audio della Chat Vocale\(P.51\)](#)

Impostazioni di Uscita (Output)

[Modificare le Impostazioni dell'Audio in Uscita\(P.52\)](#)

Configurare un Profilo

[Creare un profilo\(P.53\)](#)

[Esportare un Profilo\(P.57\)](#)

Impostazioni System

[Back-Up/Ripristino delle Impostazioni in Questa Unità\(P.60\)](#)

[Ripristinare le Impostazioni di Fabbrica \(Factory Reset\)\(P.63\)](#)

[Altre impostazioni\(P.64\)](#)

Musica di sottofondo ed effetti sonori

[Registrare un effetto sonoro\(P.65\)](#)

[Usare la musica di sottofondo e gli effetti sonori da Roland Cloud \(BGM CAST\)\(P.67\)](#)

Regolare il volume (schermata iniziale)

La schermata iniziale appare quando lanciate l'app BRIDGE CAST.



* L'immagine sopra mostra come appare la schermata quando l'impostazione di connessione della porta USB è "PC".

Per i dettagli sul flusso del segnale audio, fate riferimento al ["Diagramma a Blocchi del Mixer \(PC\)\(P.76\)"](#) e al ["Diagramma a Blocchi del Mixer \(CONSOLE/MOBILE\)\(P.77\)"](#).

1. ▶ **Sezione INPUT(P.27)**
2. ▶ **Sezione OUTPUT(P.30)**
3. **Scheda del Menu**





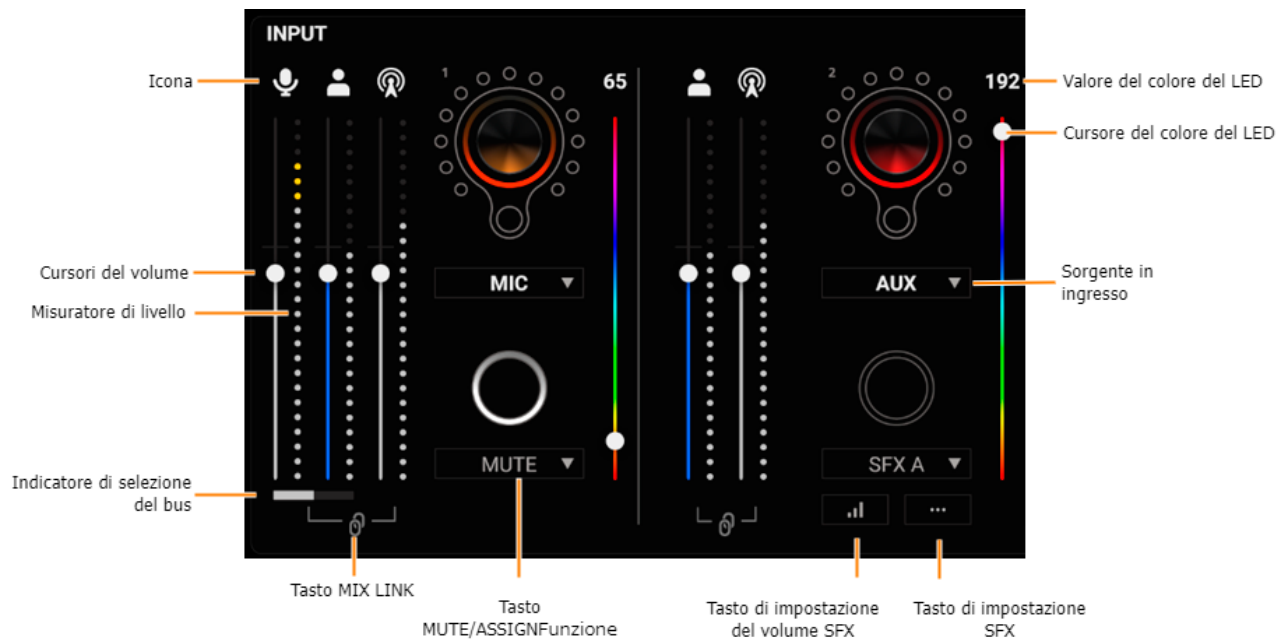

Seleziona tra le schermate.

Scheda del Menu	Fate riferimento alle pagine sotto per i dettagli.
HOME	Sezione INPUT(P.27) ● Registrare un effetto sonoro(P.65) Sezione OUTPUT(P.30)
MIC SETUP	Prepararsi a Usare un Microfono(P.31)
MIC CLEANUP	Calibrare la Qualità del Suono del Microfono (Cleanup)(P.33)
MIC EFFECT	Processare l'Audio dal Microfono (Effetti Microfonici)(P.35) Salvare le Impostazioni dell'Effetto Microfonico come un Preset(P.37) Esportare un File dei Preset degli Effetti del Microfono(P.40)
GAME	Usare l'Equalizzatore per Regolare il Suono del Gioco(P.43) Salvare le Impostazioni dell'Equalizzatore come un Preset(P.45) Esportare un File Preset dell'Equalizzatore(P.48)
CHAT	Rendere Più Facile l'Ascolto dell'Audio della Chat Vocale(P.51)
OUTPUT	Modificare le Impostazioni dell'Audio in Uscita(P.52)
PROFILE	Creare un profilo(P.53) Esportare un Profilo(P.57)
SYSTEM	Back-Up/Ripristino delle Impostazioni in Questa Unità(P.60) Ripristinare le Impostazioni di Fabbrica (Factory Reset)(P.63) Altre impostazioni(P.64)
BGM CAST	Iscriversi a Roland Cloud(P.67) Usare la musica di sottofondo(P.68) Usare gli effetti sonori(P.70) Configurare le impostazioni di Roland Cloud e della musica di sottofondo(P.71)

Sezione INPUT

Questi controlli regolano il volume di ogni sorgente in ingresso.



Nome	Spiegazione
Icona	Questa indica su quale bus state agendo. Cliccate l'icona per silenziare e desilenzia l'audio.
	  Segnale del microfono che non viene indirizzato attraverso un bus * Solo quando la sorgente in ingresso è "MIC"
	  Audio inviato al bus PERSONAL MIX
	  Audio inviato al bus STREAM MIX
Cursori del volume	Trascinate i cursori del volume per regolare il volume. Potete usare i tasti cursore sulla tastiera per una regolazione precisa delle impostazioni.
Misuratore di livello	Indica i livelli di volume.
Indicatore di selezione del bus	Questo indica quale bus viene controllato, e cambia quando agite sui tasti di selezione del bus sul BRIDGE CAST. Quando la sorgente in ingresso è "MIC"

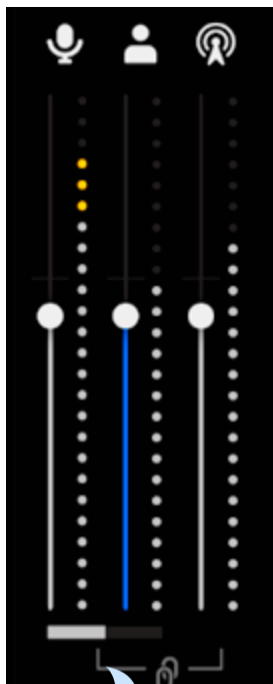

La barra bianca indica il bus che viene controllato da questa unità.
 Cliccate la barra bianca per alternare tra i bus.

Per l'audio dal microfono (non indirizzato attraverso un bus) e per il PERSONAL MIX, usate l'app BRIDGE CAST per impostare quale viene controllato da questa unità.

<p>Tasto MIX LINK</p>	<p>Collega/scollega i due bus (STREAM MIX, PERSONAL MIX). Questo funziona in modo uguale al tasto [MIX LINK] sul BRIDGE CAST.</p> <p>Quando il collegamento è attivo, potete regolare il livello di ingresso mantenendo il bilanciamento di volume per ogni bus.</p> <p>* Quando la sorgente in ingresso è "MIC", l'audio MIC (che non attraversa un bus), il bus STREAM MIX e il bus PERSONAL MIX sono collegati tra loro.</p>																										
<p>Funzioni del tasto MUTE/ASSIGN</p>	<p>Questo imposta la funzione dei tasti MUTE/ASSIGN [1]-[4].</p> <table border="1"> <tr> <td data-bbox="416 1263 735 1319">CH MUTE ALL (*3)</td> <td data-bbox="735 1263 1450 1435"> Silenzia e annulla il silenziamento dei canali indirizzati ai bus STREAM MIX e PERSONAL MIX. Quando la sorgente in ingresso è "MIC", silenzia e annulla il silenziamento dell'audio del microfono (che non attraversa un bus), e dell'audio del microfono indirizzato ai bus STREAM MIX/PERSONAL MIX. </td> </tr> <tr> <td data-bbox="416 1435 735 1491">CH MUTE TO STREAM MIX (*3)</td> <td data-bbox="735 1435 1450 1491"> Silenzia e annulla il silenziamento dell'audio dei canali indirizzati al bus STREAM MIX. </td> </tr> <tr> <td data-bbox="416 1491 735 1637">CH MUTE TO PERSONAL MIX (*3)</td> <td data-bbox="735 1491 1450 1637"> Silenzia e annulla il silenziamento dell'audio dei canali indirizzati al bus PERSONAL MIX. Silenzia e annulla il silenziamento dell'audio del microfono (che non attraversa un bus), e dell'audio del microfono indirizzato al bus PERSONAL MIX quando la sorgente in ingresso è "MIC". </td> </tr> <tr> <td data-bbox="416 1637 735 1760">SFX A, SFX B</td> <td data-bbox="735 1637 1450 1760"> Riproduce l'effetto sonoro memorizzato in SFX A o SFX B. Potete registrare un file musicale (.wav) che desiderate in SFX A e in SFX B. ► Registrare un effetto sonoro(P.65) </td> </tr> <tr> <td data-bbox="416 1760 735 1794">SFX BEEP</td> <td data-bbox="735 1760 1450 1794"> Riproduce un beep. </td> </tr> <tr> <td data-bbox="416 1794 735 1827">MUTE OUTPUT ALL</td> <td data-bbox="735 1794 1450 1827"> Silenzia tutte le uscite audio. </td> </tr> <tr> <td data-bbox="416 1827 735 1883">MUTE STREAM OUT</td> <td data-bbox="735 1827 1450 1883"> Silenzia e annulla il silenziamento dell'audio del bus STREAM MIX che viene emesso dalla porta USB. </td> </tr> <tr> <td data-bbox="416 1883 735 1939">MUTE LINE OUT</td> <td data-bbox="735 1883 1450 1939"> Silenzia e annulla il silenziamento dell'audio emesso dalla presa LINE OUT. </td> </tr> <tr> <td data-bbox="416 1939 735 1973">MUTE PHONES</td> <td data-bbox="735 1939 1450 1973"> Silenzia e annulla il silenziamento dell'audio della cuffia o headset. </td> </tr> <tr> <td data-bbox="416 1973 735 2007">PROFILE 1-5</td> <td data-bbox="735 1973 1450 2007"> Seleziona tra i profili 1-5. </td> </tr> <tr> <td data-bbox="416 2007 735 2040">GAME EQ 1-5</td> <td data-bbox="735 2007 1450 2040"> Richiama i preset dell'equalizzatore 1-5. </td> </tr> <tr> <td data-bbox="416 2040 735 2074">GAME EQ OFF</td> <td data-bbox="735 2040 1450 2074"> Disattiva l'equalizzatore. </td> </tr> <tr> <td data-bbox="416 2074 735 2087">MIC EFFECTS 1-5</td> <td data-bbox="735 2074 1450 2087"> Richiama i preset dell'effetto sul microfono 1-5. </td> </tr> </table>	CH MUTE ALL (*3)	Silenzia e annulla il silenziamento dei canali indirizzati ai bus STREAM MIX e PERSONAL MIX. Quando la sorgente in ingresso è "MIC", silenzia e annulla il silenziamento dell'audio del microfono (che non attraversa un bus), e dell'audio del microfono indirizzato ai bus STREAM MIX/PERSONAL MIX.	CH MUTE TO STREAM MIX (*3)	Silenzia e annulla il silenziamento dell'audio dei canali indirizzati al bus STREAM MIX.	CH MUTE TO PERSONAL MIX (*3)	Silenzia e annulla il silenziamento dell'audio dei canali indirizzati al bus PERSONAL MIX. Silenzia e annulla il silenziamento dell'audio del microfono (che non attraversa un bus), e dell'audio del microfono indirizzato al bus PERSONAL MIX quando la sorgente in ingresso è "MIC".	SFX A, SFX B	Riproduce l'effetto sonoro memorizzato in SFX A o SFX B. Potete registrare un file musicale (.wav) che desiderate in SFX A e in SFX B. ► Registrare un effetto sonoro (P.65)	SFX BEEP	Riproduce un beep.	MUTE OUTPUT ALL	Silenzia tutte le uscite audio.	MUTE STREAM OUT	Silenzia e annulla il silenziamento dell'audio del bus STREAM MIX che viene emesso dalla porta USB.	MUTE LINE OUT	Silenzia e annulla il silenziamento dell'audio emesso dalla presa LINE OUT.	MUTE PHONES	Silenzia e annulla il silenziamento dell'audio della cuffia o headset.	PROFILE 1-5	Seleziona tra i profili 1-5.	GAME EQ 1-5	Richiama i preset dell'equalizzatore 1-5.	GAME EQ OFF	Disattiva l'equalizzatore.	MIC EFFECTS 1-5	Richiama i preset dell'effetto sul microfono 1-5.
CH MUTE ALL (*3)	Silenzia e annulla il silenziamento dei canali indirizzati ai bus STREAM MIX e PERSONAL MIX. Quando la sorgente in ingresso è "MIC", silenzia e annulla il silenziamento dell'audio del microfono (che non attraversa un bus), e dell'audio del microfono indirizzato ai bus STREAM MIX/PERSONAL MIX.																										
CH MUTE TO STREAM MIX (*3)	Silenzia e annulla il silenziamento dell'audio dei canali indirizzati al bus STREAM MIX.																										
CH MUTE TO PERSONAL MIX (*3)	Silenzia e annulla il silenziamento dell'audio dei canali indirizzati al bus PERSONAL MIX. Silenzia e annulla il silenziamento dell'audio del microfono (che non attraversa un bus), e dell'audio del microfono indirizzato al bus PERSONAL MIX quando la sorgente in ingresso è "MIC".																										
SFX A, SFX B	Riproduce l'effetto sonoro memorizzato in SFX A o SFX B. Potete registrare un file musicale (.wav) che desiderate in SFX A e in SFX B. ► Registrare un effetto sonoro (P.65)																										
SFX BEEP	Riproduce un beep.																										
MUTE OUTPUT ALL	Silenzia tutte le uscite audio.																										
MUTE STREAM OUT	Silenzia e annulla il silenziamento dell'audio del bus STREAM MIX che viene emesso dalla porta USB.																										
MUTE LINE OUT	Silenzia e annulla il silenziamento dell'audio emesso dalla presa LINE OUT.																										
MUTE PHONES	Silenzia e annulla il silenziamento dell'audio della cuffia o headset.																										
PROFILE 1-5	Seleziona tra i profili 1-5.																										
GAME EQ 1-5	Richiama i preset dell'equalizzatore 1-5.																										
GAME EQ OFF	Disattiva l'equalizzatore.																										
MIC EFFECTS 1-5	Richiama i preset dell'effetto sul microfono 1-5.																										

	MIDI CC 1–4 (*1)	Trasmette i messaggi MIDI di control change 1–4 dalla porta di uscita MIDI (CTRL) della porta USB.
	SOUND EFFECTS A (BGM CAST)–SOUND EFFECTS D (BGM CAST)	Riproduce gli effetti sonori che avete selezionato per SOUND EFFECTS A–D. ▶ Usare gli effetti sonori (P.70)
Cursore del colore del LED	Imposta il colore degli indicatori CH1–4. Il colore degli indicatori CH 1–4 e dei LED cambia a seconda del movimento del cursore del colore del LED.	
Sorgente in ingresso	Assegna le sorgenti in ingresso alle manopole CH [1]–[4] di questa unità. Usate le manopole CH [1]–[4] su questa unità per cambiare il volume delle sorgenti in ingresso assegnate.	
	MIC	L'audio del microfono dinamico, microfono a condensatore collegato alla presa MIC, o l'audio del microfono dell'headset collegato alla presa PHONES/HEADSET * Quando questo è impostato su "MIC", dovete selezionare il tipo di microfono. ▶ Selezionare il tipo di microfono (P.31)
	AUX	Ingresso audio dalla presa AUX
	CHAT (*1) GAME (*1) MUSIC (*1) SYSTEM (*1) USB (*2)	Audio immesso dalla porta USB.
	SFX	Effetti sonori (SFX A, SFX B, SFX BEEP)
Tasto di impostazione del volume SFX	Appare una finestra popup per impostare il volume di SFX A e di SFX B. Per regolare il bilanciamento di volume tra SFX A e SFX B, usate il cursore SFX A o SFX B (regolabile da 0 a 100).	
		
Tasto di impostazione SFX	Appare una finestra popup per selezionare l'effetto sonoro. ▶ Registrazione un effetto sonoro (P.65)	

(*1) Questo può essere impostato quando l'impostazione della connessione della porta USB è "PC"

(*2) Questo può essere impostato quando l'impostazione della connessione della porta USB è "CONSOLE/MOBILE".

(*3) Questo non funziona quando "SOURCE" è impostata su "SFX".





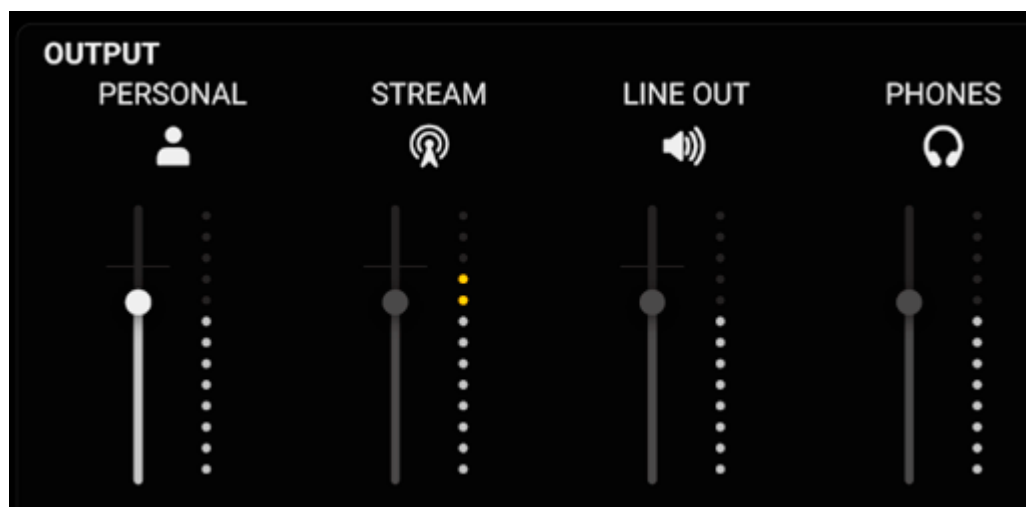



Sezione OUTPUT

Questo regola il volume di uscita.



Non potete regolare il volume di STREAM, LINE OUT e PHONES usando l'app BRIDGE CAST. Regolate il volume usando invece le manopole di questa unità

Cliccate l'icona per silenziare e desilenziare l'audio.

Nome	Icona	Spiegazione	Operazioni su questa unità
PERSONAL (*1)	 	Trascinate il cursore del volume per regolare il volume del segnale del bus PERSONAL MIX che viene emesso dalla porta USB.	-
STREAM	 	Mostra il volume del bus STREAM MIX che viene emesso dalla porta USB (non può essere controllato).	Manopola [STREAM]
LINE OUT	 	Mostra il volume dell'audio emesso dalla presa LINE OUT (non può essere controllato).	Manopola [LINE OUT]
PHONES	 	Mostra il volume delle cuffie/headset (non può essere controllato).	Manopola [PHONES]

(*1) Solo quando l'impostazione della connessione della porta USB è "PC"

Regolare l'Audio del Microfono

Questa sezione spiega come regolare l'audio del microfono.

- ▶ **Prepararsi a Usare un Microfono(P.31)**
- ▶ **Calibrare la Qualità del Suono del Microfono (Cleanup)(P.33)**
- ▶ **Processare l'Audio dal Microfono (Effetti Microfonici)(P.35)**
- ▶ **Salvare le Impostazioni dell'Effetto Microfonico come un Preset(P.37)**
- ▶ **Esportare un File dei Preset degli Effetti del Microfono(P.40)**

Prepararsi a Usare un Microfono

Ecco come impostare il tipo di microfono utilizzato e il guadagno in ingresso del microfono (sensibilità).

- ▶ [Selezionare il tipo di microfono da utilizzare](#)
- ▶ [Regolare il guadagno in ingresso \(Sensitivity\)](#)

Selezionare il tipo di microfono da utilizzare

1. Nella schermata del menu, cliccate la scheda "MIC SETUP" e impostate il "MIC TYPE".

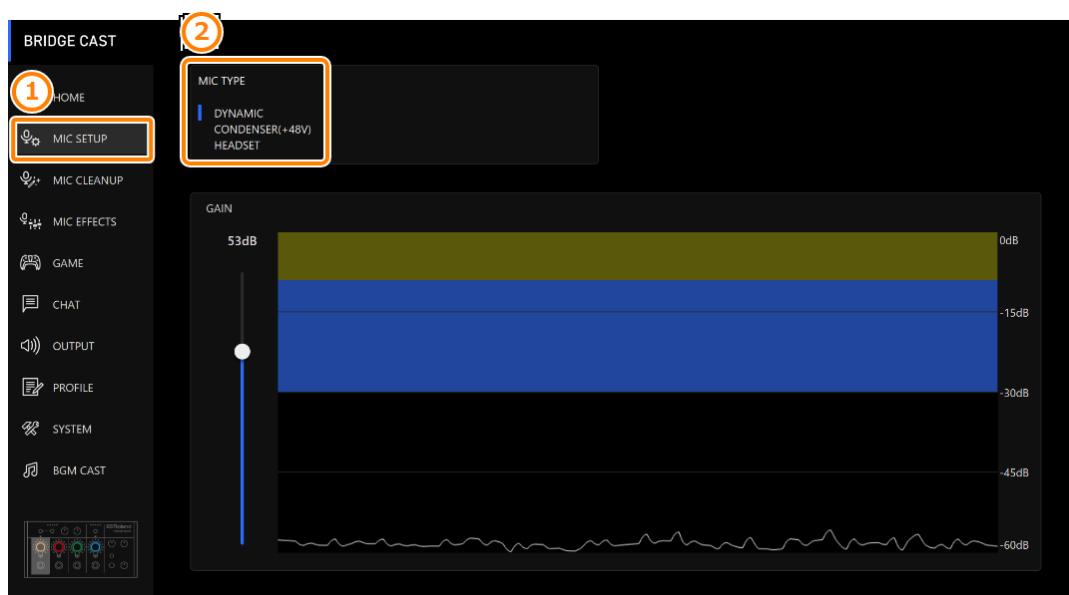

Menu	Valore	Spiegazione
MIC TYPE	Selezionate un tipo di microfono a seconda del microfono che state utilizzando.	
	DYNAMIC	Microfono dinamico
	CONDENSER (+48V)	Microfono a condensatore * Se selezionate "CONDENSER(+48V)", l'alimentazione phantom viene fornita dalla presa MIC. * Non utilizzate l'impostazione "CONDENSER(+48V)" se state usando un microfono dinamico. I microfoni dinamici potrebbero subire malfunzionamenti se viene fornita l'alimentazione phantom.
	HEADSET	Headset (cuffia con microfono)

Regolare il guadagno in ingresso (Sensitivity)

Ecco come regolare il guadagno in ingresso del microfono così che l'audio in ingresso abbia un livello appropriato.

1. Nella schermata del menu, cliccate la scheda "MIC SETUP" e parlate del microfono mentre regolate il "GAIN".

Alzate il guadagno in ingresso il più possibile, verificando che la forma d'onda nel grafico resti all'interno dell'area blu.



Calibrare la Qualità del Suono del Microfono (Cleanup)

Ecco come regolare la qualità del suono dell'audio del microfono per rendere il suono della vostra voce chiaro e definito.

Questa funzione vi aiuta a sopprimere il rumore ambientale o a normalizzare le differenze di volume tra i microfoni, per esempio.

1. Nella schermata del menu, cliccate la scheda "MIC CLEANUP" e impostate i parametri nei rispettivi menu.

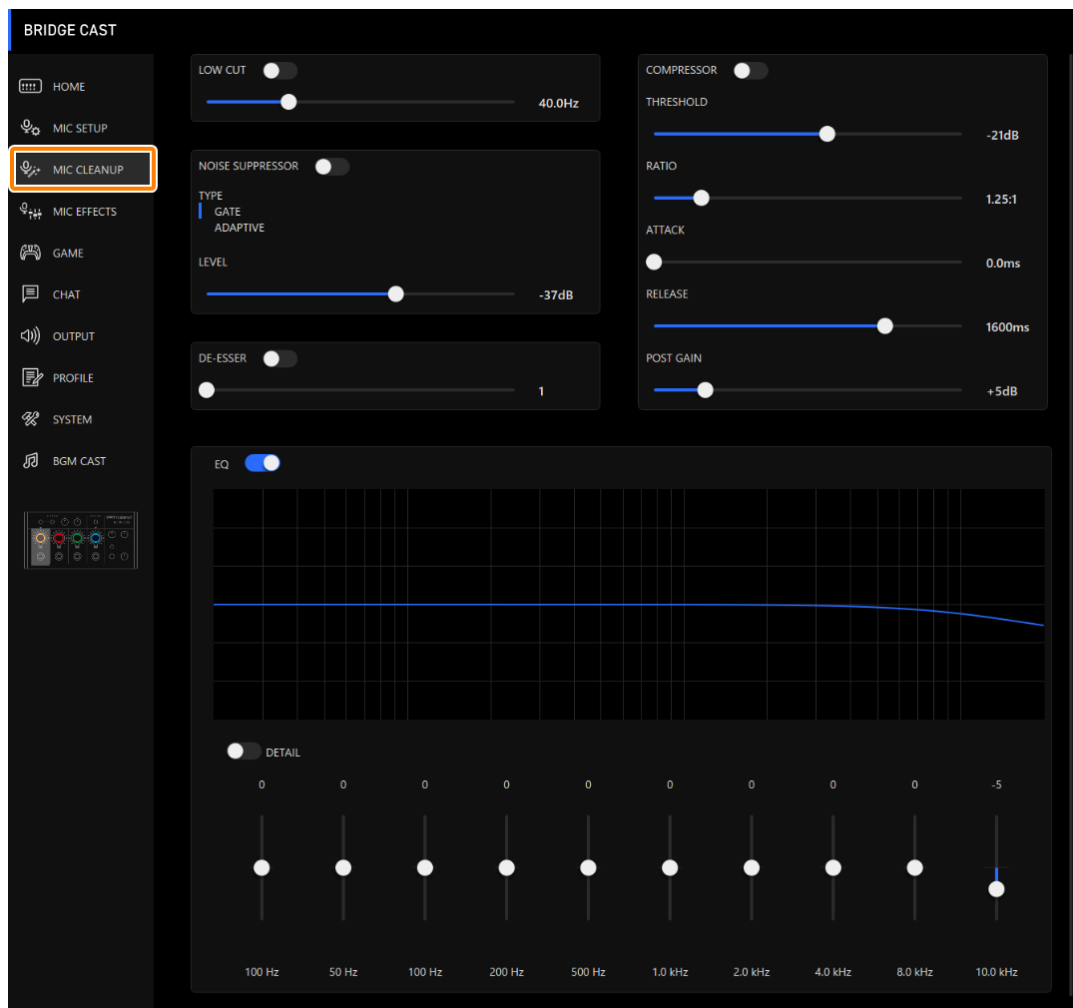

Menu	Valore	Spiegazione
LOW CUT: Taglia l'audio non necessario alle basse frequenze.		
LOW CUT	Off, On	Attiva e disattiva la funzione che taglia le basse frequenze.
	Flat-500 Hz	Imposta il punto di frequenza e da cui viene tagliata l'uscita. Le frequenze al di sotto del punto di frequenza che impostate qui vengono ridotte.
NOISE SUPPRESSOR: Questo sopprime i rumori raccolti dal microfono nell'ambiente circostante.		
NOISE SUPPRESSOR	Off, On	Attiva e disattiva il soppressore di rumore.
TYPE	Imposta il tipo di soppressore di rumore.	
	GATE	Sopprime i suoni che hanno un volume più basso della soglia. Questo aiuta a rimuovere il rumore bianco e altri rumori simili durante il silenzio.
LEVEL	ADAPTIVE	Analizza il suono ambientale per sopprimere il rumore ambientale inutile.
	-96-0 dB	Specifica il livello utilizzato come soglia per la compressione dell'audio.
	Quando viene usato GATE	
	0-9	Imposta il livello per la soppressione del rumore. Valori più grandi sopprimono maggiormente il rumore.
	Quando viene usato ADAPTIVE	* Se sentite cambiamenti indesiderati del suono quando usate il soppressore del rumore, come un audio dal livello più basso o cambiamenti nella qualità

del suono, questi problemi possono essere risolti se aumentate il guadagno in ingresso del microfono.

COMPRESSOR: Rende più intensi i suoni a livello più basso. Questo riduce le differenze tra i suoni più intensi e quelli più deboli, rendendo il livello audio più costante.		
COMPRESSOR	Off, On	Attiva e disattiva il compressore.
THRESHOLD	-48–0 dB	Specifica il livello usato come soglia a cui viene applicato il compressore. Riduce il livello dei suoni che superano il livello che specificate qui.
RATIO	1.00:1–Inf:1	Imposta il rapporto a cui viene ridotto il livello sonoro, quando supera la soglia. Per esempio, se impostate "RATIO" a "2.00:1", i livelli audio che superano la soglia vengono ridotti di 1/2.
ATTACK	0–100 ms	Imposta quanto tempo impiega il compressore per essere applicato. * I tempi sono approssimativi. Questo cambia anche a seconda del volume.
RELEASE	50–5000 ms	Imposta quanto tempo impiega l'effetto del compressore per essere annullato. * I tempi sono approssimativi. Questo cambia anche a seconda del volume.
POST GAIN	-0–+30 dB	Regola il livello di volume di uscita finale dopo aver applicato il compressore.
DE-ESSER: Riduce il rumore delle consonanti sibilanti (i suoni che sentite quando pronunciate parole con la "s" e altri suoni sibilanti).		
DE-ESSER	Off, On	Attiva e disattiva il de-esser.
	1–10	Regola l'intensità dell'effetto de-esser.
EQ: Questo è un equalizzatore a 10 bande, che vi permette di regolare il volume di ogni banda di frequenza.		
EQ	Off, On	Attiva e disattiva l'equalizzatore.
DETAIL	Off, On	Quando questo è attivo, potete impostare la frequenza centrale e il Q (l'ampiezza della banda di frequenze).
Gain (cursori verticali)	-12–+12	Regola la quantità di enfasi/taglio di ogni banda di frequenze.
Frequency (cursori orizzontali)	Banda 1	20.9–396 (Hz)
	Bande 2–4	20.9–471 (Hz)
	Bande 5–7	341 Hz–3.36 kHz
	Bande 8, 9	3.00–20.2 kHz
	Banda 10	793 Hz–20.2 kHz
Q	0.3–16.0	Regola l'ampiezza di banda usata per l'enfasi o l'attenuazione della banda di frequenze. * Questa impostazione è disponibile quando l'interruttore "DETAIL" è abilitato.

Processare l'Audio dal Microfono (Effetti Microfonic)

Potete applicare degli effetti all'audio del microfono (voice changer e riverbero) per processare la voce.

- ▶ [Cambiare l'audio \(Voice Changer\)](#)
- ▶ [Aggiungere il riverbero al suono \(Reverb\)](#)

Cambiare l'audio (Voice Changer)

Questo effetto altera l'altezza e la qualità timbrica della vostra voce. Potete creare trasformazioni come "da voce femminile a voce maschile", "da una voce maschile a una voce femminile", e così via.

1. Nella schermata del menu, cliccate la scheda "MIC EFFECTS" e impostate i parametri nei rispettivi menu.

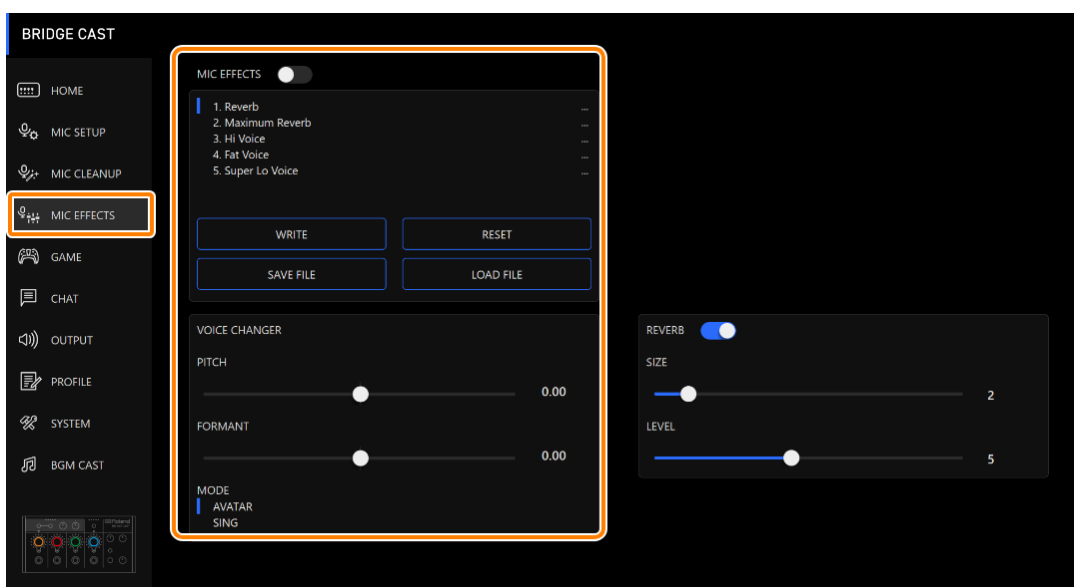

Menu	Valore	Spiegazione
MIC EFFECTS	Off, On	Attiva e disattiva l'effetto voice changer.
PITCH	-1.00–1.00	Regola l'intonazione del suono. Il valore "0" rappresenta l'intonazione originale.
FORMANT	-1.00–1.00	Regola il carattere (formante) della voce. Impostazioni nella gamma negativa (-) producono un carattere vocale più mascolino, e impostazioni nella gamma positiva (+) producono un carattere vocale più femminile. Il valore "0" rappresenta la voce originale.
MODE	AVATAR, SING	Specifica se l'intonazione e le formanti vengono sempre convertite (AVATAR) o no (SING).

Aggiungere il riverbero al suono (Reverb)

Potete aggiungere il riverbero alla voce per creare l'impressione di una maggiore spazialità. Questo è anche efficace per dare più enfasi quando annunciate il titolo di una produzione o di un programma.

1. Nella schermata del menu, cliccate la scheda "MIC EFFECTS" e impostate i parametri nei rispettivi menu.

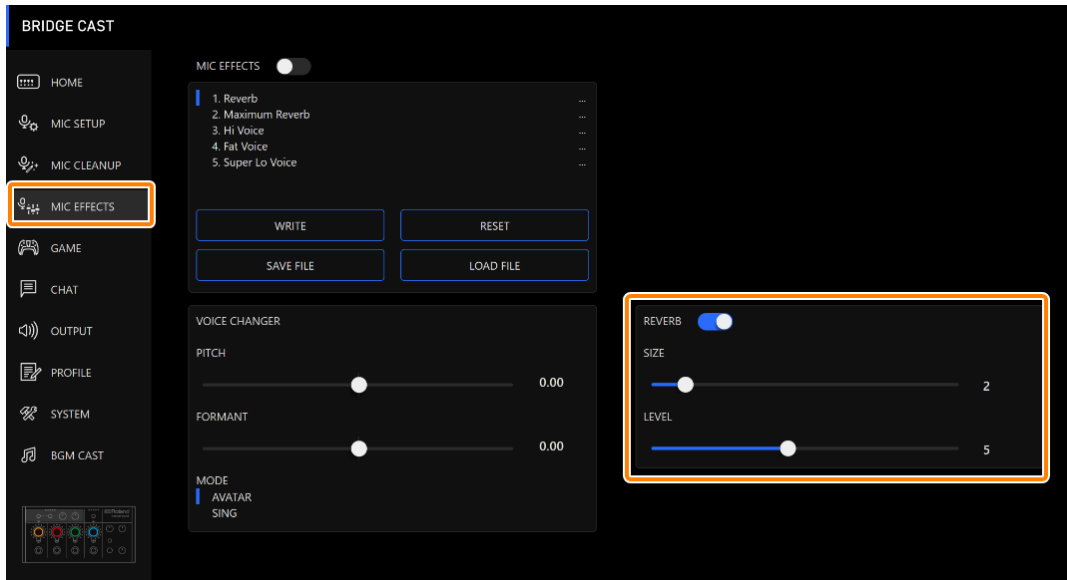

Menu	Valore	Spiegazione
REVERB	Off, On	Attiva e disattiva il riverbero. * Per aggiungere il riverbero al suono, sia "REVERB" che "MIC EFFECTS" devono essere attivi.
SIZE	1-10	Seleziona la dimensione della stanza. Valori maggiori simulano spazi più ampi, rendendo più lungo il suono della riverberazione.
LEVEL	1-10	Imposta la dimensione delle riverberazioni.

MEMO

Potete salvare sino a cinque impostazioni dell'effetto come preset e richiamarle quando desiderate.

- ▶ [Salvare le Impostazioni dell'Effetto Microfonico come un Preset\(P.37\)](#)

Potete anche salvare i preset dell'effetto come un singolo file.

- ▶ [Esportare un File dei Preset degli Effetti del Microfono\(P.40\)](#)

Salvare le Impostazioni dell'Effetto Microfonico come un Preset

Potete salvare le impostazioni correnti dell'effetto del microfono come preset e richiamarle quando necessario.

Potete memorizzare sino a 5 preset.

* Dei preset modificabili sono preregistrati come default di fabbrica.

► [Salvare le vostre impostazioni come preset](#)

► [Richiamare un preset](#)

► [Inizializzare un preset](#)

Salvare le vostre impostazioni come preset

* Le impostazioni on/off di "MIC EFFECTS" non vengono salvate.

1. Nella schermata del menu cliccate la scheda "MIC EFFECTS" e poi cliccate il tasto [WRITE].

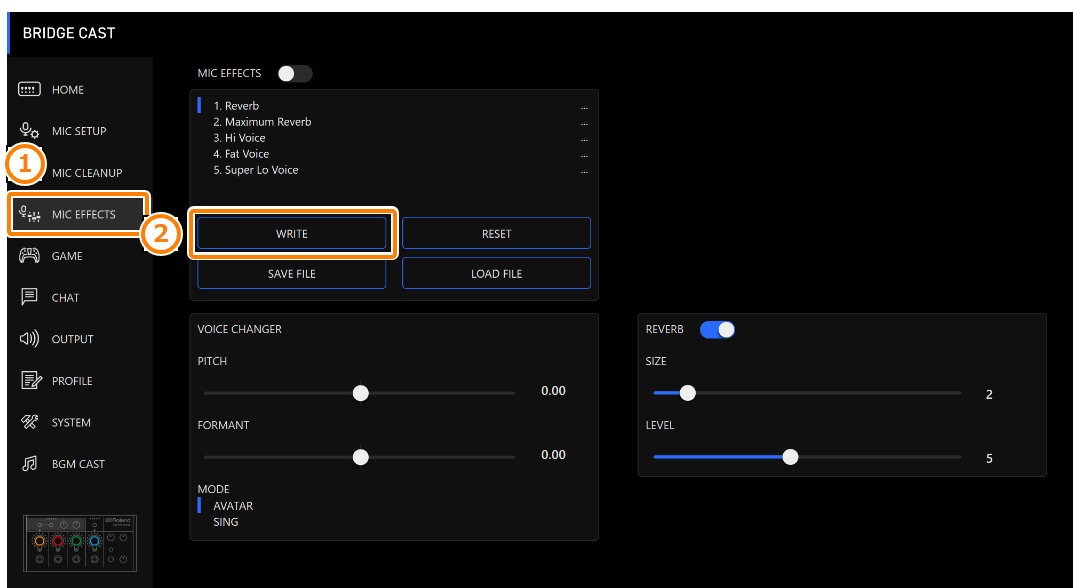

2. Immettete il nome del preset e cliccate il numero di destinazione di salvataggio del preset in "WRITE TO".

I nomi dei preset possono contenere fino a 18 caratteri alfanumerici a singolo byte o simboli.

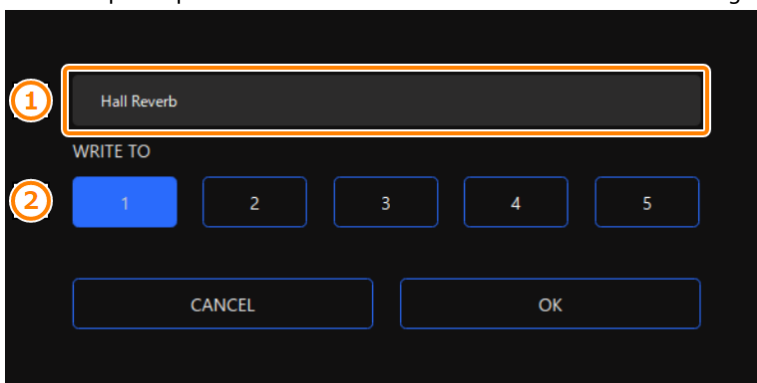

3. Cliccate il tasto [OK].

Questo sovrascrive le impostazioni dell'effetto.

MEMO

Potete modificare i nomi dei preset in un secondo tempo.

Per fare questo, cliccate  vicino al nome del preset, immettete il nome nella finestra del nome e cliccate il tasto [OK].

Richiamare un preset

1. Nella schermata del menu cliccate la scheda "MIC EFFECTS" e poi cliccate il preset che volete richiamare.

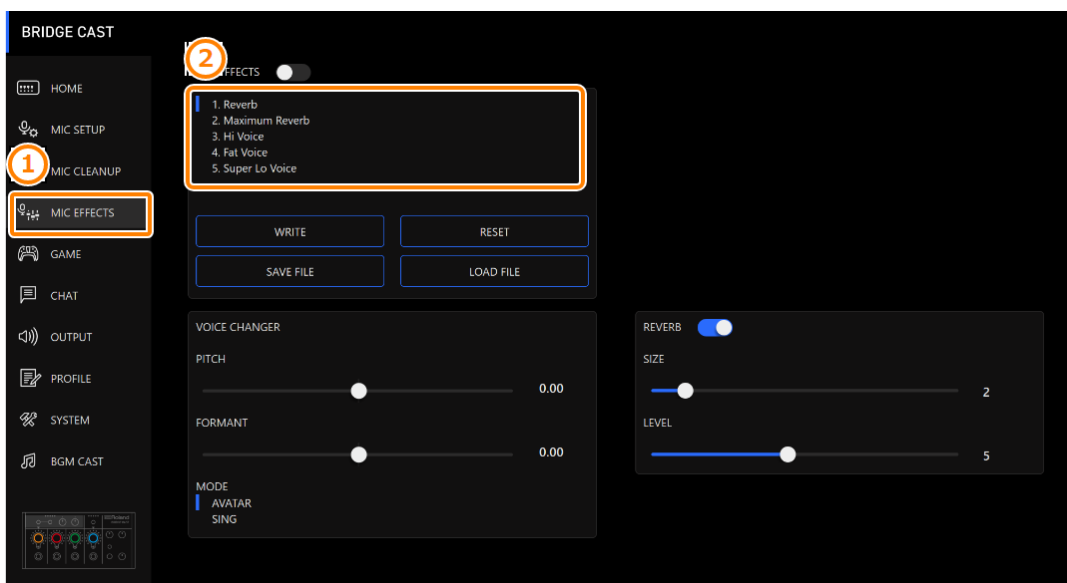

Questo richiama le impostazioni dell'effetto.

MEMO

Quando modificate le impostazioni di un preset che avete richiamato, il nome del preset cambia da bianco a giallo.

Inizializzare un preset

Ecco come inizializzare un preset e ripristinare i preset 1–5 alla loro condizione di default.

1. Nella schermata del menu, cliccate la scheda "MIC EFFECTS" e poi cliccate il tasto [RESET].

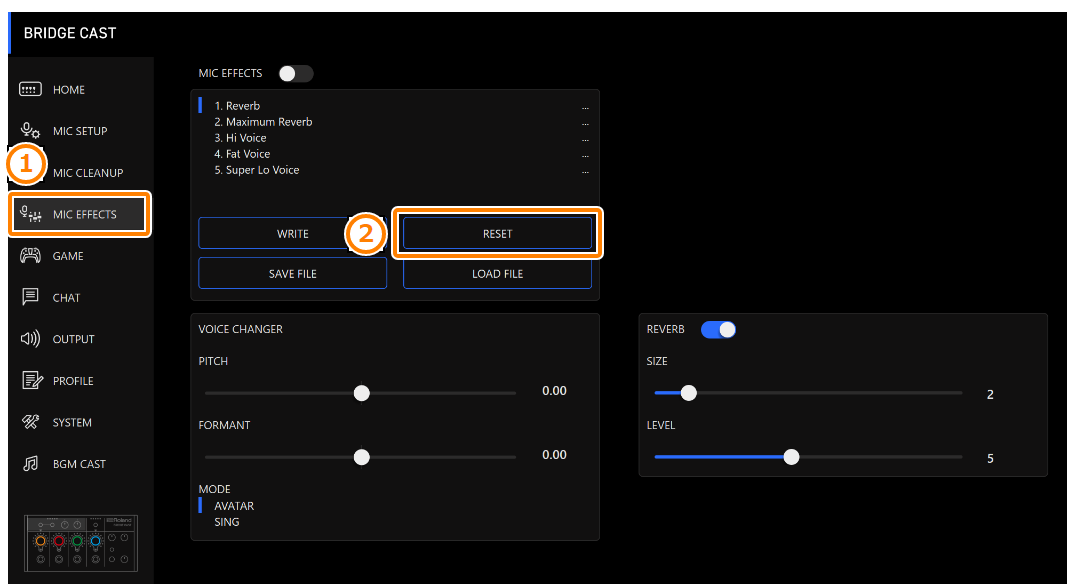

Appare un messaggio di conferma.

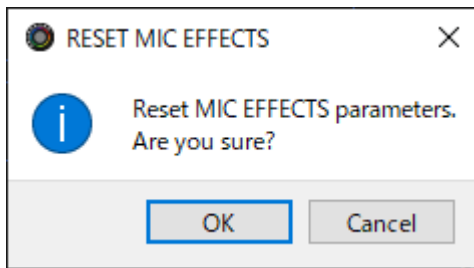

2. Cliccate il tasto [OK].

Appare un messaggio di conferma dopo che i dati sono stati inizializzati.

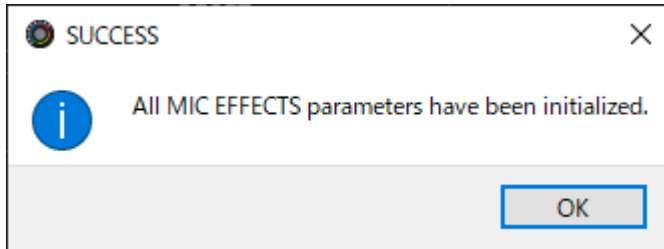

3. Cliccate il tasto [OK] per chiudere il messaggio.

Link correlati:

[Esportare un File dei Preset degli Effetti del Microfono\(P.40\)](#)

Esportare un File dei Preset degli Effetti del Microfono

Potete salvare i preset dell'effetto (1–5) come un singolo file (.brdgcEfx) nel vostro computer. Usate l'app BRIDGE CAST quando volete ricaricare il file salvato in questa unità.

- ▶ [Salvare un file dei preset](#)
- ▶ [Caricare un file dei preset](#)

Salvare un file dei preset

1. Nella schermata del menu, cliccate la scheda "MIC EFFECTS" e poi cliccate il tasto [SAVE FILE].

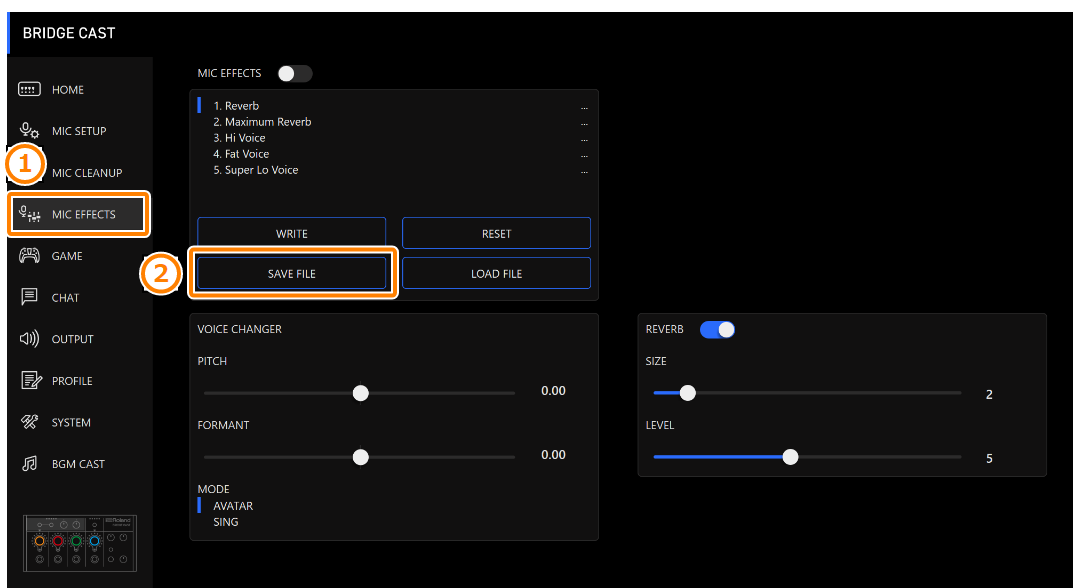

2. Nel riquadro di dialogo Save, attribuite un nome al file e specificate la destinazione di salvataggio, e cliccate il tasto [Save].

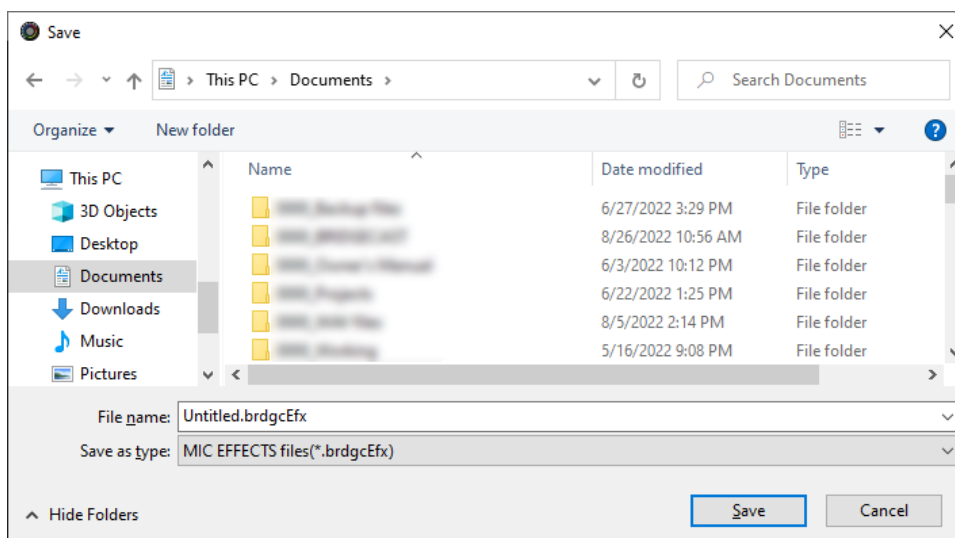

Questo salva il file (.brdgcEfx).

Caricare un file dei preset

Ecco come applicare nuovamente le impostazioni dei preset dell'effetto (1-5) che avete salvato in questa unità.

1. Nella schermata del menu, cliccate la scheda "MIC EFFECTS" e poi cliccate il tasto [LOAD FILE].

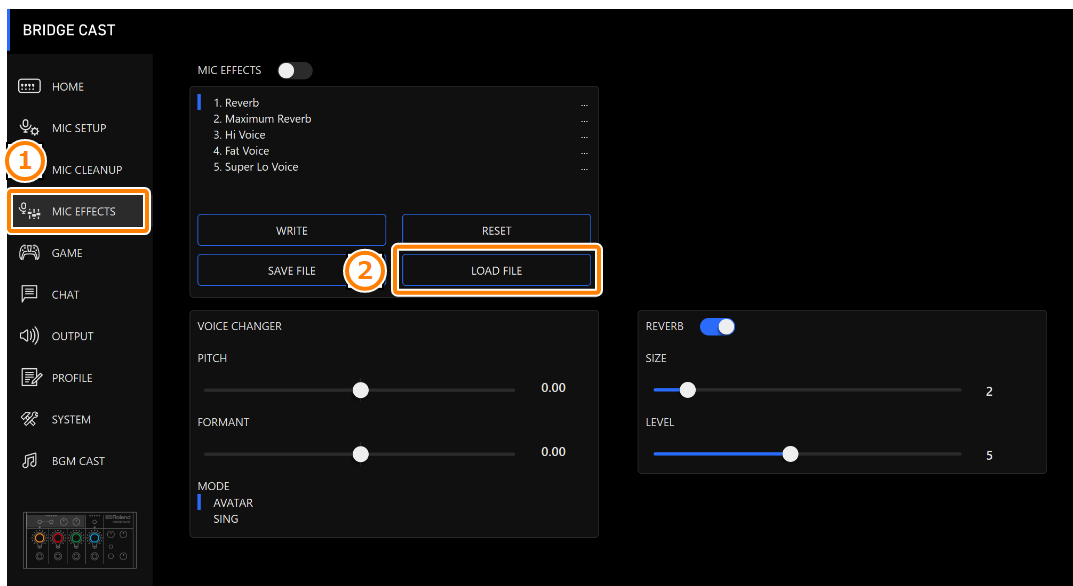

2. Nel riquadro di dialogo LOAD FILE, selezionate il file che volete caricare (.brdgcEfx), e poi cliccare il tasto [Open].

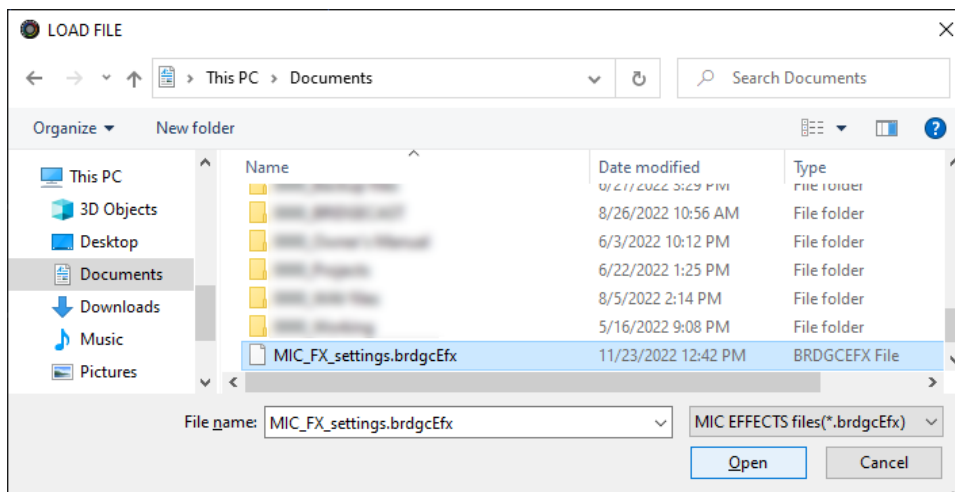

Appare un messaggio di conferma.

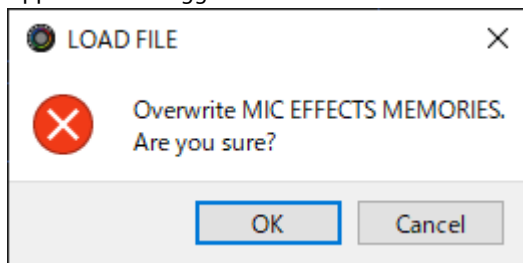

3. Cliccate il tasto [OK].

Appare un messaggio dopo che le impostazioni preset degli effetti sono state applicate.

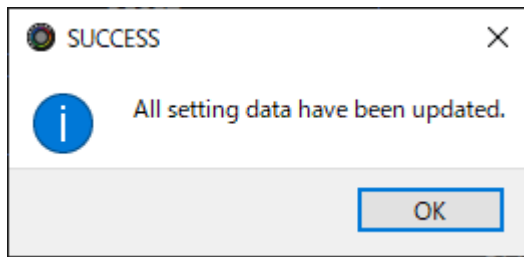

4. **Cliccate il tasto [OK] per chiudere il messaggio.**

Informazioni correlate:

[Salvare le Impostazioni dell'Effetto Microfonico come un Preset\(P.37\)](#)

Regolare il Suono del Gioco

Questa sezione mostra come regolare il suono del gioco (sorgente di ingresso: GAME^{*1}) che viene immesso dalla porta USB.

*1: Quando l'impostazione della connessione della porta USB è "CONSOLE/MOBILE", la sorgente in ingresso è "USB".

- ▶ Usare l'Equalizzatore per Regolare il Suono del Gioco(P.43)
- ▶ Salvare le Impostazioni dell'Equalizzatore come un Preset(P.45)
- ▶ Esportare un File Preset dell'Equalizzatore(P.48)

Usare l'Equalizzatore per Regolare il Suono del Gioco

Potete usare l'equalizzatore per regolare il carattere timbrico del suono del gioco (sorgente di ingresso: GAME^{*1}). Questo vi permette di enfatizzare le gamme di frequenze importanti nel gioco o ridurre le gamme di frequenza non necessarie.

Per esempio, potete usare questo per sopprimere il suono del vento o altri rumori ambientali durante un gioco FPS o rendere più facili da sentire suoni come quelli dei passi o degli spari.

*1: L'equalizzatore viene applicato solamente al suono del gioco che viene inviato al bus PERSONAL MIX. Quando l'impostazione della connessione della porta USB è "CONSOLE/MOBILE", la sorgente in ingresso è "USB".

1. Nella schermata menu, cliccate la scheda "GAME" per regolare l'equalizzatore.

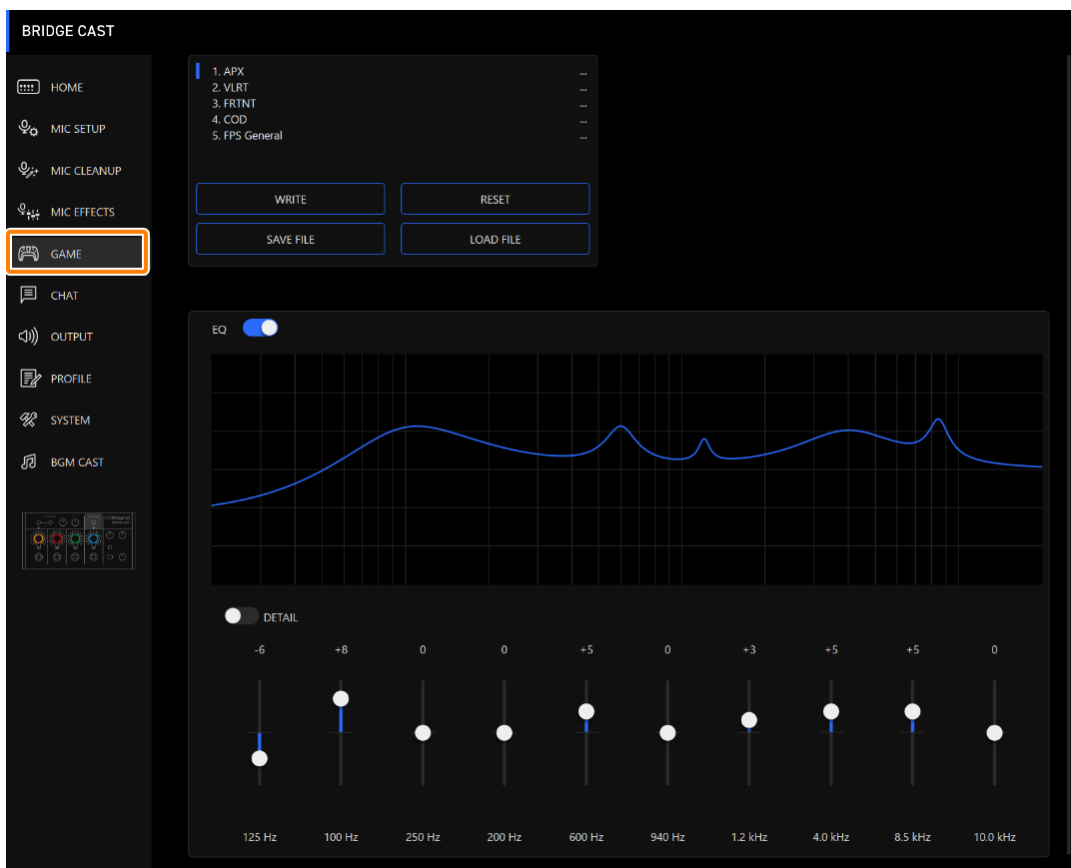

Menu	Valore	Spiegazione
EQ	Off, On	Attiva e disattiva l'equalizzatore.
DETAIL	Off, On	Quando questo è attivo, potete impostare la frequenza centrale e il Q (l'ampiezza della banda di frequenze).
Gain (cursori verticali)	-12--+12	Regola la quantità di enfasi/taglio di ogni banda di frequenze.

Frequency (cursori orizzontali)	Banda 1	20.9–396 (Hz)	Specifica la frequenza centrale di enfasi/taglio per ogni banda di frequenza. * Questa impostazione è disponibile quando l'interruttore "DETAIL" è abilitato.
	Bande 2–4	20.9–471 (Hz)	
	Bande 5–7	341 Hz–3.36 kHz	
	Bande 8, 9	3.00–20.2 kHz	
	Banda 10	793 Hz–20.2 kHz	
Q		0.3–16.0	Regola l'ampiezza di banda usata per l'enfasi o l'attenuazione della banda di frequenze. * Questa impostazione è disponibile quando l'interruttore "DETAIL" è abilitato.

MEMO

Potete salvare sino a 5 impostazioni dell'equalizzatore come preset e richiamarli quando desiderate.

► [Salvare le Impostazioni dell'Equalizzatore come un Preset\(P.45\)](#)

Potete anche salvare i preset dell'equalizzatore come un singolo file.

► [Esportare un File Preset dell'Equalizzatore\(P.48\)](#)

Salvare le Impostazioni dell'Equalizzatore come un Preset

Potete salvare le impostazioni correnti dell'equalizzatore come preset e richiamarle quando necessario.

Potete memorizzare sino a 5 preset.

* Dei preset modificabili sono preregistrati come default di fabbrica.

► [Salvare le vostre impostazioni come preset](#)

► [Richiamare un preset](#)

► [Inizializzare un preset](#)

Salvare le vostre impostazioni come preset

1. Nella schermata del menu cliccate la scheda "GAME" e poi cliccate il tasto [WRITE].



2. Immettete il nome del preset e cliccate il numero di destinazione di salvataggio del preset in "WRITE TO".

I nomi dei preset possono contenere fino a 18 caratteri alfanumerici a singolo byte o simboli.

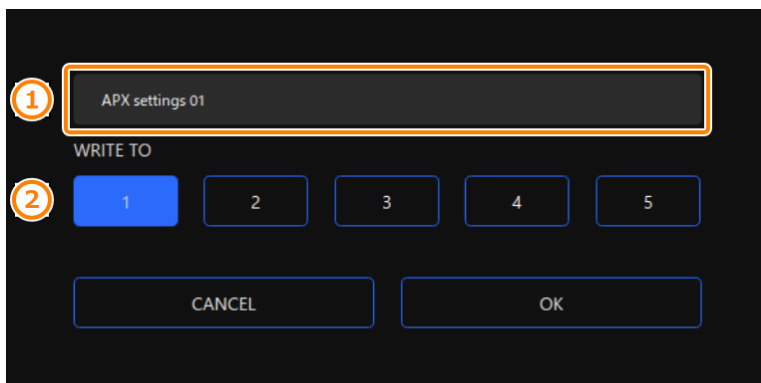

3. Cliccate il tasto [OK].

Questo sovrascrive le impostazioni dell'equalizzatore.

MEMO

Potete modificare i nomi dei preset in un secondo tempo.

Per fare questo, cliccate  vicino al nome del preset, immettete il nome nella finestra del nome e cliccate il tasto [OK].

Richiamare un preset

1. Nella schermata del menu cliccate la scheda "GAME" e poi cliccate il preset che volete richiamare.



Questo richiama le impostazioni dell'effetto.

MEMO

Quando modificate le impostazioni di un preset che avete richiamato, il nome del preset cambia da bianco a giallo.

Inizializzare un preset

Ecco come inizializzare un preset e ripristinare i preset 1–5 alla loro condizione di default.

1. Nella schermata del menu, cliccate la scheda "GAME" e poi cliccate il tasto [RESET].

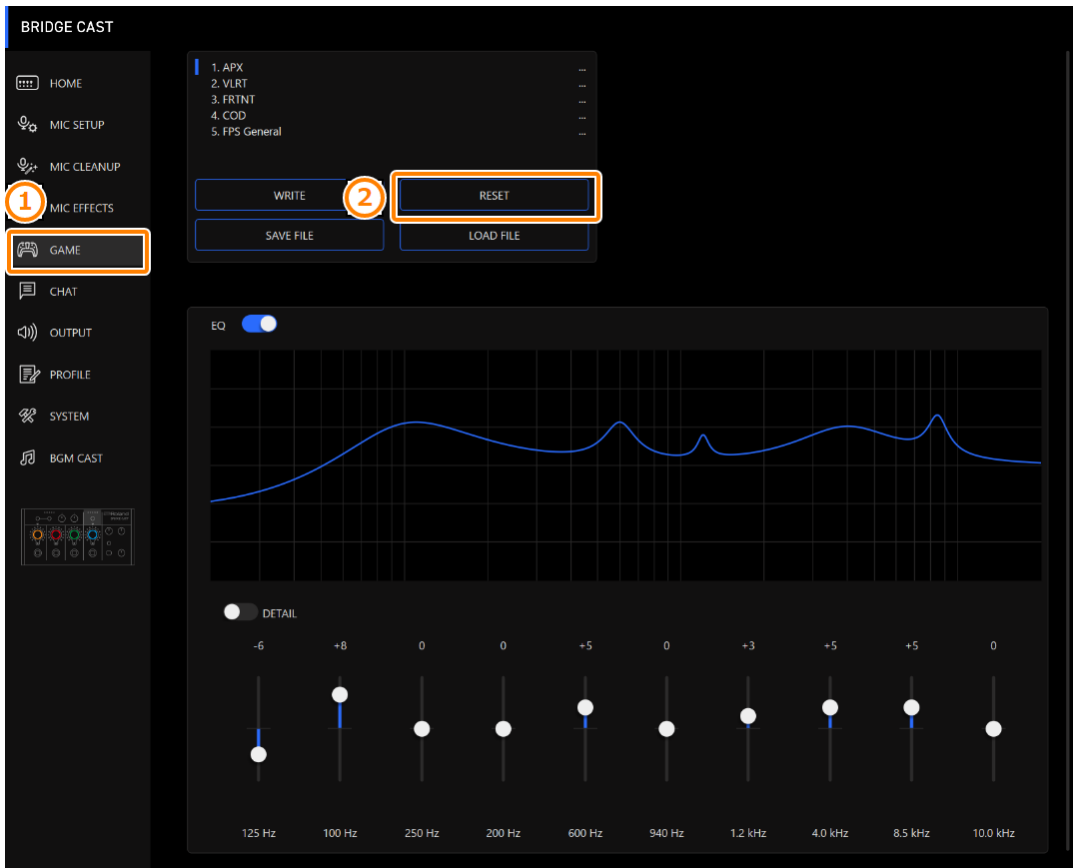

Appare un messaggio di conferma.

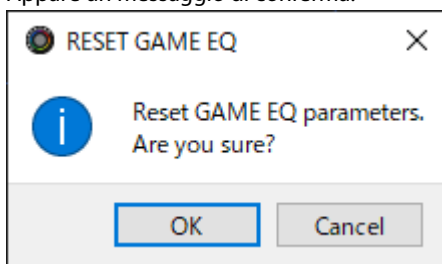

2. Cliccate il tasto [OK].

Appare un messaggio di conferma dopo che i dati sono stati inizializzati.

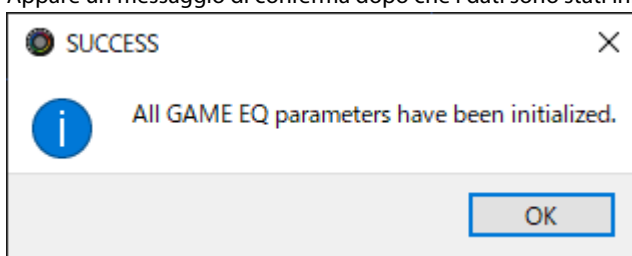

3. Cliccate il tasto [OK] per chiudere il messaggio.

MEMO

Potete salvare i preset dell'equalizzatore come un singolo file.

- [Esportare un File Preset dell'Equalizzatore\(P.48\)](#)

Esportare un File Preset dell'Equalizzatore

Potete salvare i preset dell'equalizzatore (1–5) come un singolo file (.brdgcEQ) nel vostro computer. Usate l'app BRIDGE CAST quando volete ricaricare il file salvato in questa unità.

- ▶ [Salvare un file dei preset](#)
- ▶ [Caricare un file dei preset](#)

Salvare un file dei preset

1. Nella schermata MENU, cliccate la scheda "GAME" e poi cliccate il tasto [SAVE FILE].



2. Nel riquadro di dialogo Save, attribuite un nome al file e specificate la destinazione di salvataggio, e cliccate il tasto [Save].

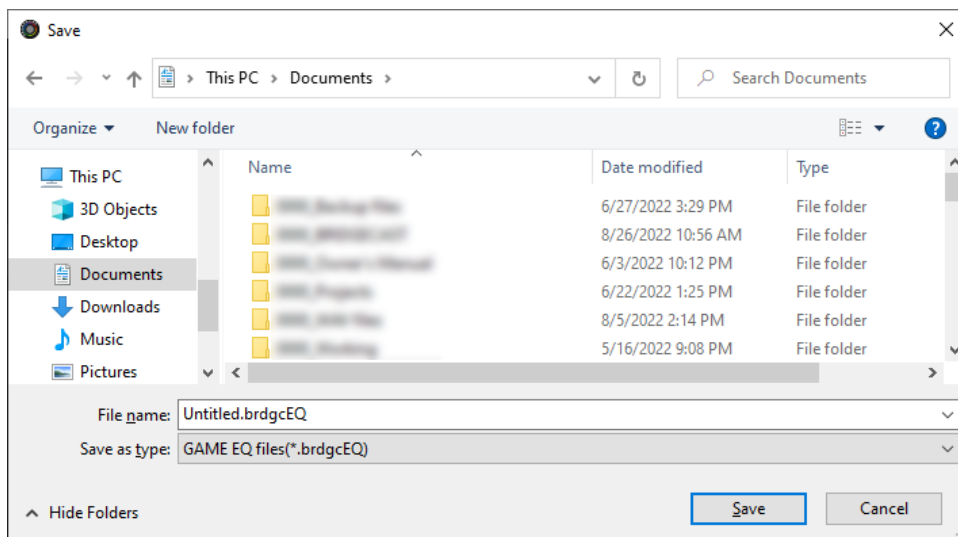

Questo salva il file (.brdgcEQ).

Caricare un file dei preset

Ecco come applicare nuovamente le impostazioni dei preset dell'equalizzatore (1–5) che avete salvato in questa unità.

1. Nella schermata MENU, cliccate la scheda "GAME" e poi cliccate il tasto [LOAD FILE].

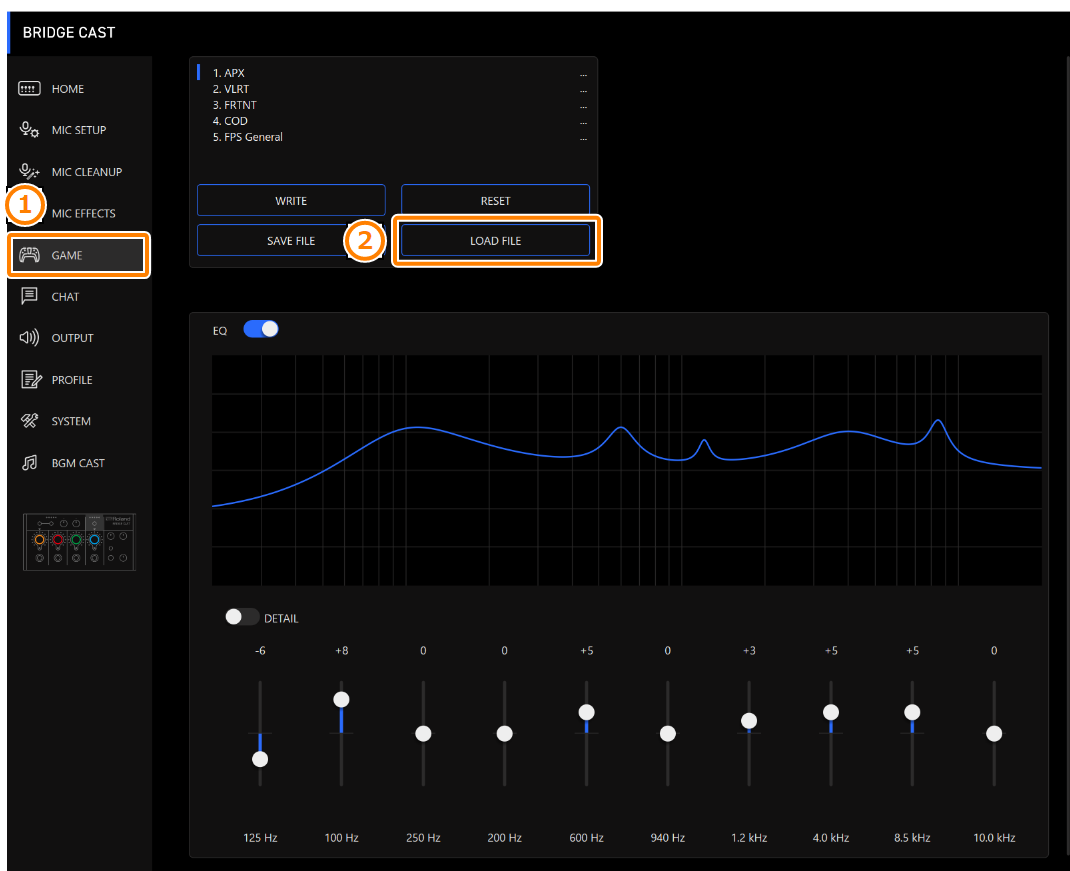

2. Nel riquadro di dialogo LOAD FILE, selezionate il file che volete caricare (.brdgcEQ), e poi cliccare il tasto [Open].

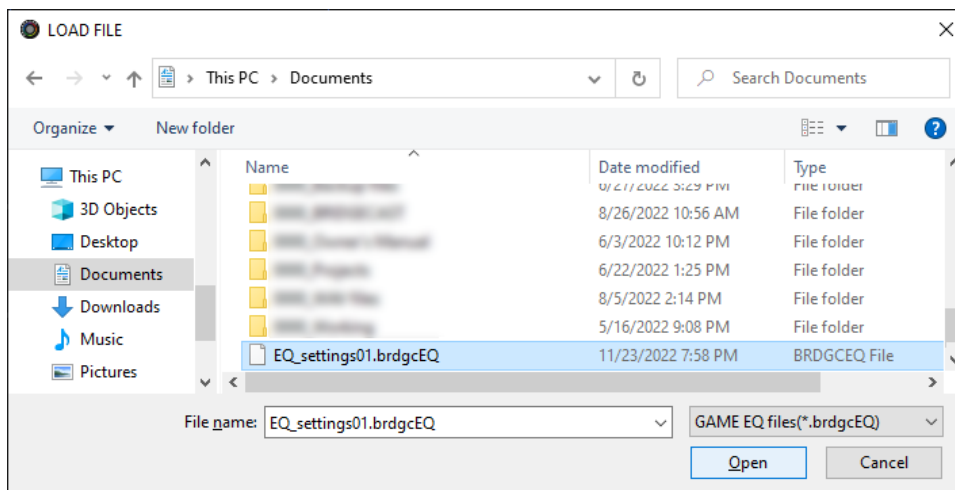

Appare un messaggio di conferma.

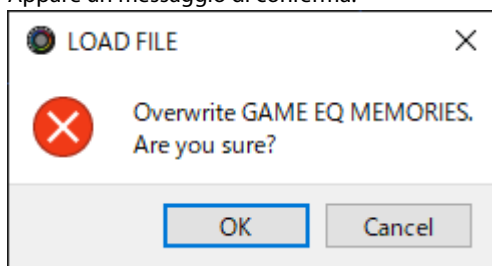

3. **Cliccate il tasto [OK].**

Appare un messaggio dopo che le impostazioni preset dell'equalizzatore sono state applicate.

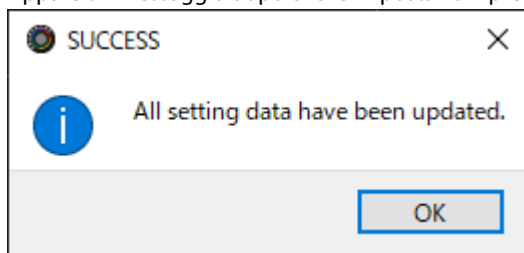

4. **Cliccate il tasto [OK] per chiudere il messaggio.**

Link correlati:

[Salvare le Impostazioni dell'Equalizzatore come un Preset\(P.45\)](#)

Regolare l'Audio della Chat Vocale

Questa sezione mostra come regolare il suono della chat vocale (sorgente di ingresso: CHAT^{*1}) che viene immesso dalla porta USB.

*1: Quando l'impostazione della connessione della porta USB è "CONSOLE/MOBILE", la sorgente in ingresso è "USB".

► Rendere Più Facile l'Ascolto dell'Audio della Chat Vocale(P.51)

Rendere Più Facile l'Ascolto dell'Audio della Chat Vocale

Ecco come regolare il suono della voce delle altre parti in una chat vocale (sorgente in ingresso: CHAT^{*1}). Livellando le differenze di volume tra le voci più deboli e quelle più intense, così come riducendo le sibilanti (i suoni che sentite quando pronunciate le parole con la "s" e altri suoni sibilanti), potete rendere più facili da ascoltare le voci della chat.

*1: Quando l'impostazione della connessione della porta USB è "CONSOLE/MOBILE", la sorgente in ingresso è "USB".

1. Nella schermata del menu, cliccate la scheda "CHAT" e impostate i parametri nei rispettivi menu.

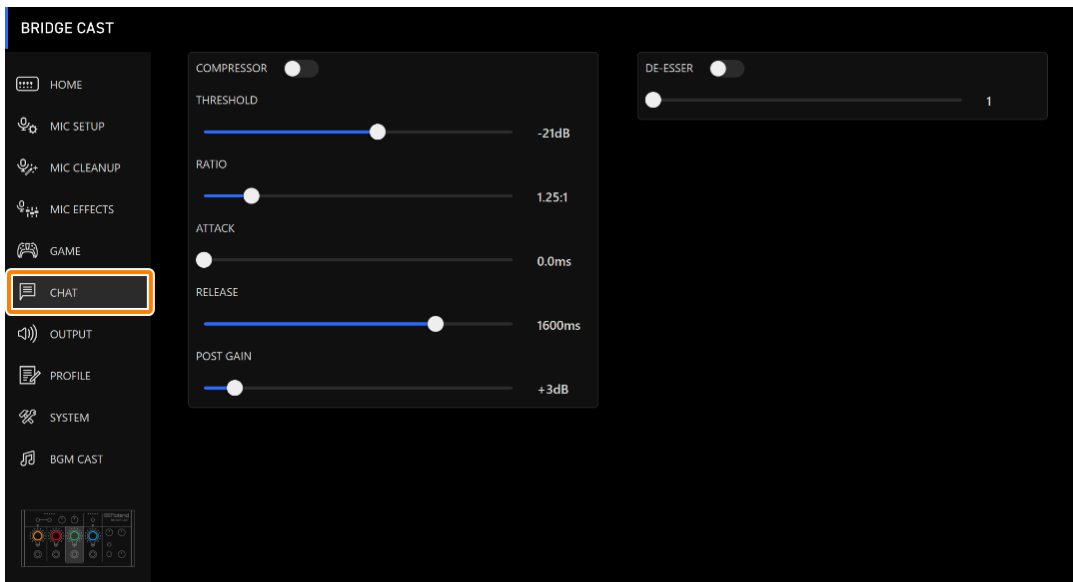

Menu	Valore	Spiegazione
COMPRESSOR: Rende più intensi i suoni a livello più basso. Questo riduce le differenze tra i suoni più intensi e quelli più deboli, rendendo il livello audio più costante.		
COMPRESSOR	Off, On	Attiva e disattiva il compressore.
THRESHOLD	-48-0 dB	Specifica il livello usato come soglia a cui viene applicato il compressore. Riduce il livello dei suoni che superano il livello che specificate qui.
RATIO	1.00:1- Inf:1	Imposta il rapporto a cui viene ridotto il livello sonoro, quando supera la soglia. Per esempio, se impostate "RATIO" a "2.00:1", i livelli audio che superano la soglia vengono ridotti di 1/2.
ATTACK	0-100 ms	Imposta quanto tempo impiega il compressore per essere applicato. * I tempi sono approssimativi. Questo cambia anche a seconda del volume.
RELEASE	50-5000 ms	Imposta quanto tempo impiega l'effetto del compressore per essere annullato. * I tempi sono approssimativi. Questo cambia anche a seconda del volume.
POST GAIN	-0-+30 dB	Regola il livello di volume di uscita finale dopo aver applicato il compressore.
DE-ESSER: Riduce il rumore delle consonanti sibilanti (i suoni che sentite quando pronunciate parole con la "s" e altri suoni sibilanti).		
DE-ESSER	Off, On	Attiva e disattiva il de-esser.
LEVEL	1-10	Regola l'intensità dell'effetto de-esser.

Impostazioni di Uscita (Output)

Questa sezione spiega le impostazioni dell'uscita audio.

► **Modificare le Impostazioni dell'Audio in Uscita (P.52)**

Modificare le Impostazioni dell'Audio in Uscita

Questo spiega come impostare il tempo di ritardo per l'audio in uscita e modificare l'audio che viene emesso dalla presa LINE OUT e dalla porta USB.

1. Nella schermata del menu, cliccate la scheda "OUTPUT" e impostate i parametri nei rispettivi menu.

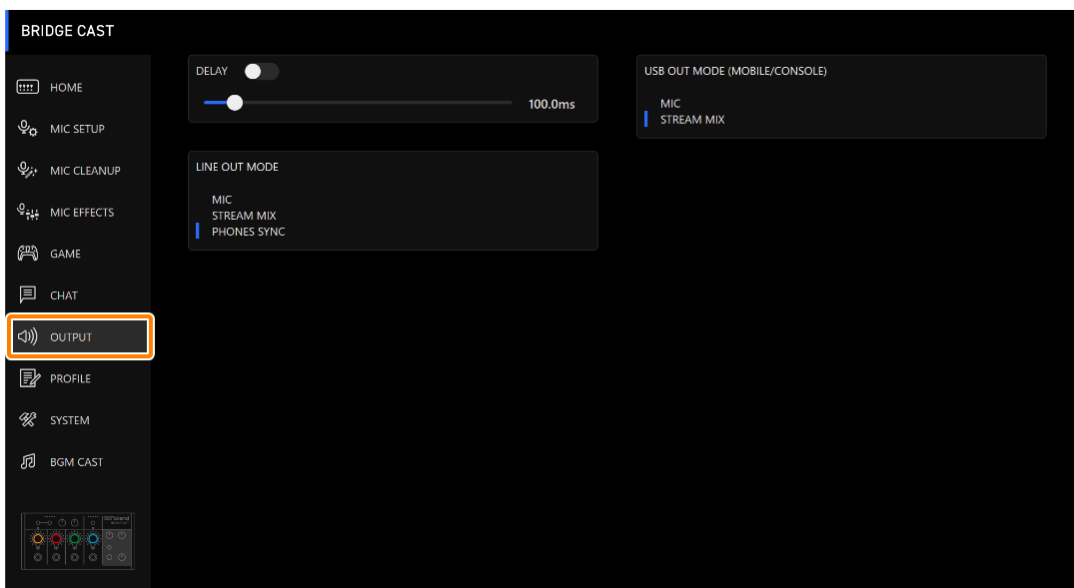

Menu	Valore	Spiegazione
DELAY	Off, On	Attiva e disattiva il delay. Quando questo è "On", l'emissione audio viene ritardata del tempo specificato. * Il ritardo viene applicato all'audio del bus STREAM MIX che viene emesso dalla porta USB. Correggere le discrepanze temporali tra video e audio Durante lo streaming dei giochi sul vostro computer, potreste notare che quanto vedete nello schermo del gioco non è in sincrono con il suono del gioco (segnale audio che viene immesso da BRIDGE CAST nel vostro computer). Applicando un ritardo all'uscita audio, potete far corrispondere la temporizzazione tra video e audio.
	0.0–1000.0 ms	Regola il tempo di ritardo (latenza audio).
LINE OUT MODE	Questo seleziona l'audio da emettere dalle prese LINE OUT.	
	MIC	Audio dal microfono (non indirizzato attraverso un bus)
	STREAM MIX	Bus audio STREAM MIX
USB OUT MODE (MOBILE/CONSOLE)	Quando l'impostazione della connessione della porta USB è "CONSOLE/MOBILE", questo imposta l'audio che viene emesso dalla porta USB.	
	MIC	Audio dal microfono (non indirizzato attraverso un bus)
	STREAM MIX	Bus audio STREAM MIX
	MIX	

Configurare un Profilo

Questa sezione spiega come creare e usare i profili.

- ▶ **Creare un profilo(P.53)**
- ▶ **Esportare un Profilo(P.57)**

Creare un profilo

La funzione del profilo vi permette di salvare le vostre impostazioni personalizzate. Creando profili per i diversi utilizzi, potete richiamare le vostre impostazioni personali per ognuno, semplicemente cambiando profilo.

Potete creare sino a 5 profili.

- ▶ [Contenuti che vengono salvati in un profilo](#)
- ▶ [Creare un profilo](#)
- ▶ [Cambiare i profili](#)

- ▶ [Inizializzare un profilo](#)

Contenuti che vengono salvati in un profilo

I profili contengono le impostazioni che appaiono nell'area "PROFILE", nell'illustrazione sotto.

- * I nomi dei preset non vengono salvati per l'effetto del microfono e l'equalizzatore.

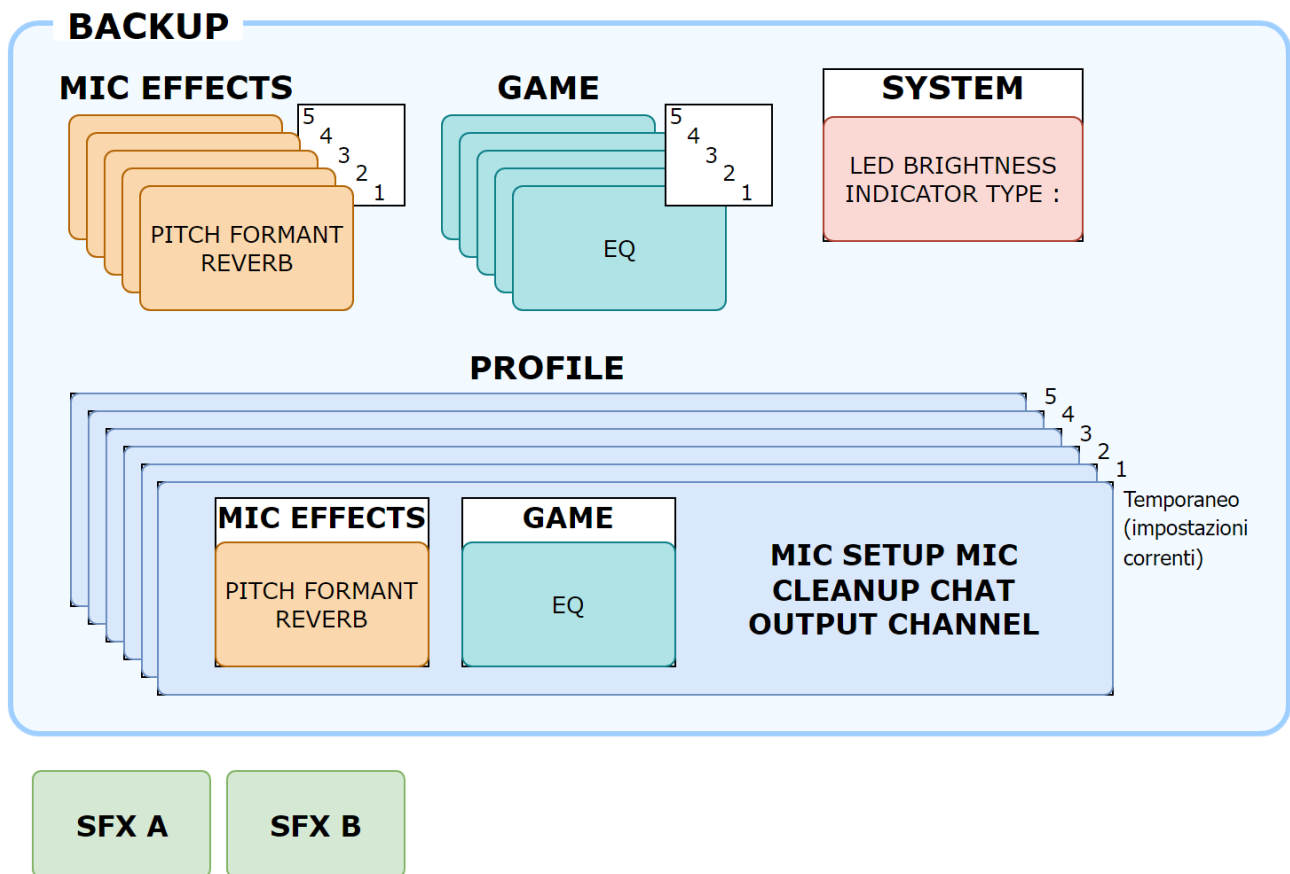

Creare un Profilo

* Dei profili modificabili sono preregistrati come default di fabbrica.

1. Personalizzare le impostazioni di questa unità.
2. Nella schermata del menu cliccate la scheda "PROFILE" e poi cliccate il tasto [WRITE].

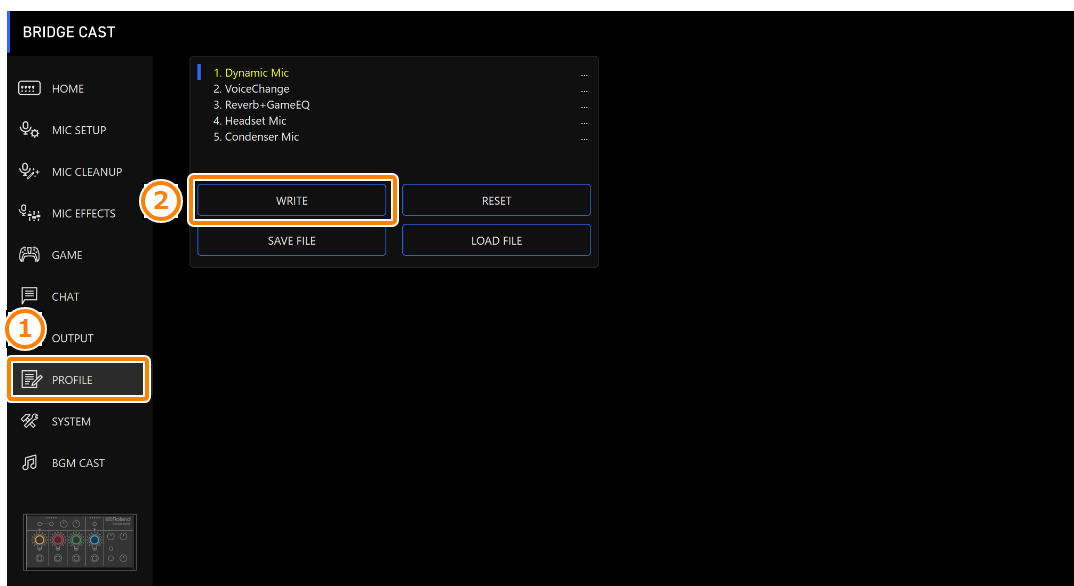

3. Immettete il nome del profilo e cliccate il numero della memoria di destinazione di salvataggio in "WRITE TO".

I nomi dei profili possono contenere fino a 18 caratteri alfanumerici a singolo byte o simboli.

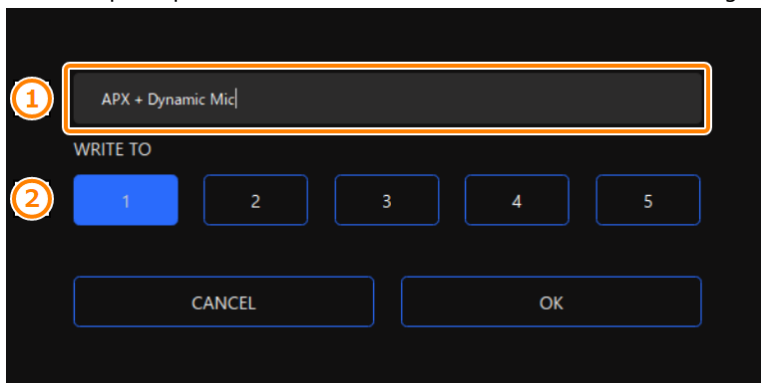

4. Cliccate il tasto [OK].

Questo sovrascrive il profilo.

MEMO

Potete modificare i nomi dei profili in un secondo tempo.

Per fare questo, cliccate  vicino al nome del profilo, immettete il nome nella finestra del nome e cliccate il tasto [OK].

Cambiare i profili

1. Nella schermata del menu cliccate la scheda "PROFILE" e poi cliccate il profilo che volete selezionare.

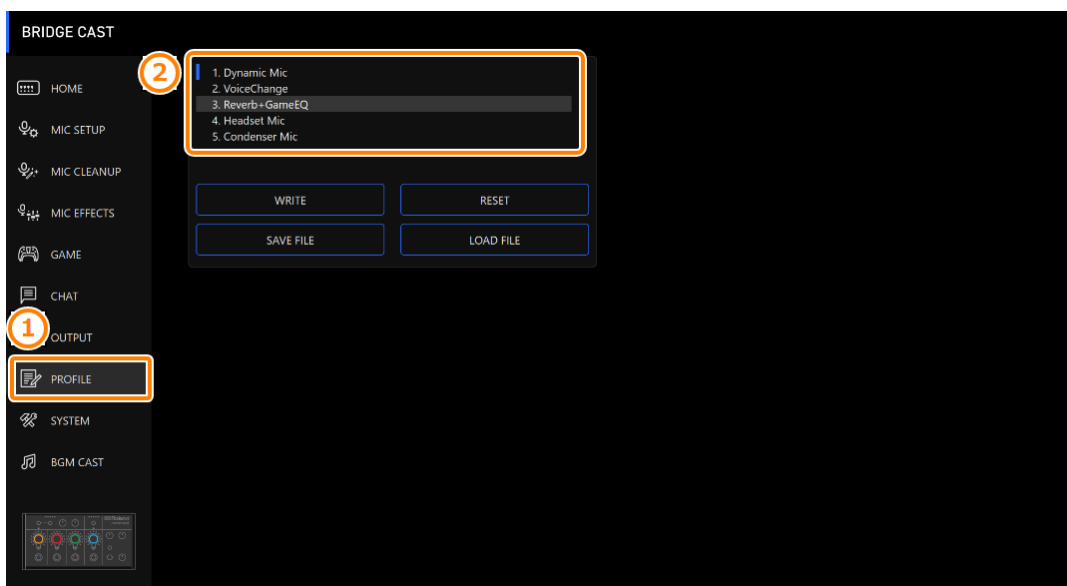

Questo cambia le impostazioni dell'unità.

MEMO

Quando modificate le impostazioni di un profilo che avete richiamato, il nome del profilo cambia da bianco a giallo.

Inizializzare un profilo

Ecco come inizializzare un profilo e ripristinare i profili 1–5 alla loro condizione di default.

1. Nella schermata MENU, cliccate la scheda "PROFILE" e poi cliccate il tasto [RESET].

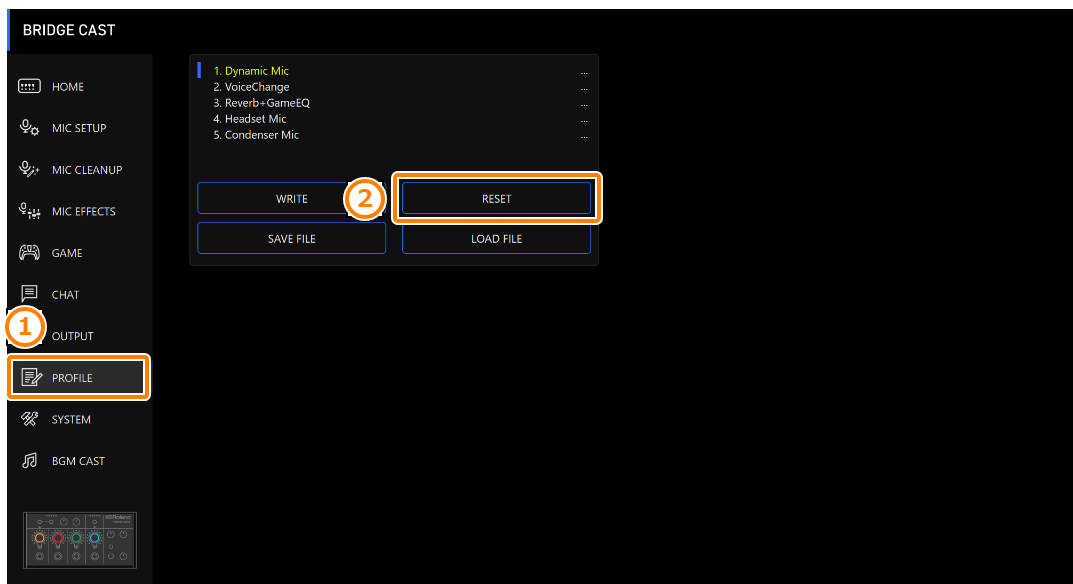

Appare un messaggio di conferma.

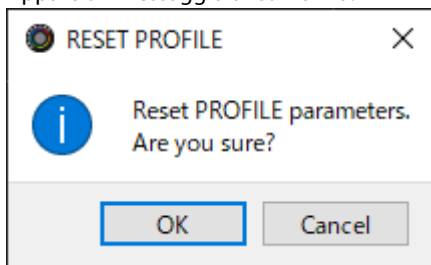

2. **Cliccate il tasto [OK].**

Appare un messaggio di conferma dopo che i dati sono stati inizializzati.

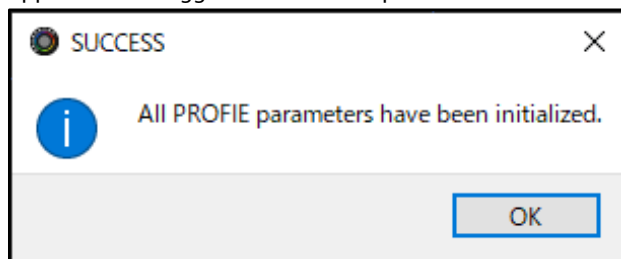

3. **Cliccate il tasto [OK] per chiudere il messaggio.**

MEMO

Potete salvare i profili (1-5) come un singolo file.

- ▶ [Esportare un Profilo\(P.57\)](#)

Esportare un Profilo

Potete salvare i profili (1–5) come un singolo file (.brdgcProfile) nel vostro computer. Usate l'app BRIDGE CAST quando volete ricaricare il file salvato in questa unità.

- ▶ [Esportare un profilo](#)
- ▶ [Caricare un profilo](#)

Esportare un profilo

1. Nella schermata MENU, cliccate la scheda "PROFILE" e poi cliccate il tasto [SAVE FILE].

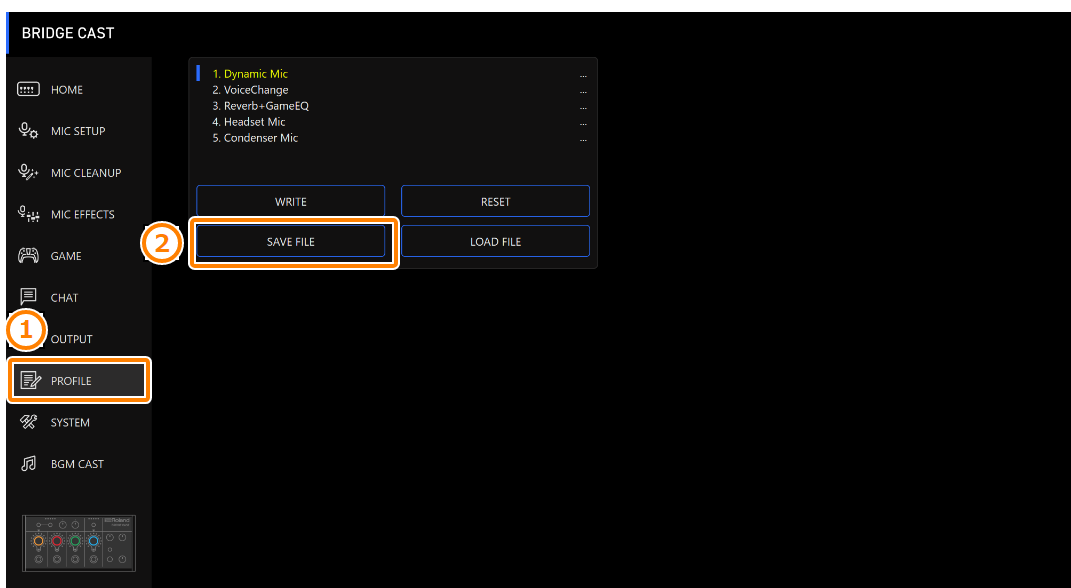

2. Nel riquadro di dialogo Save, attribuite un nome al file e specificate la destinazione di salvataggio, e cliccate il tasto [Save].

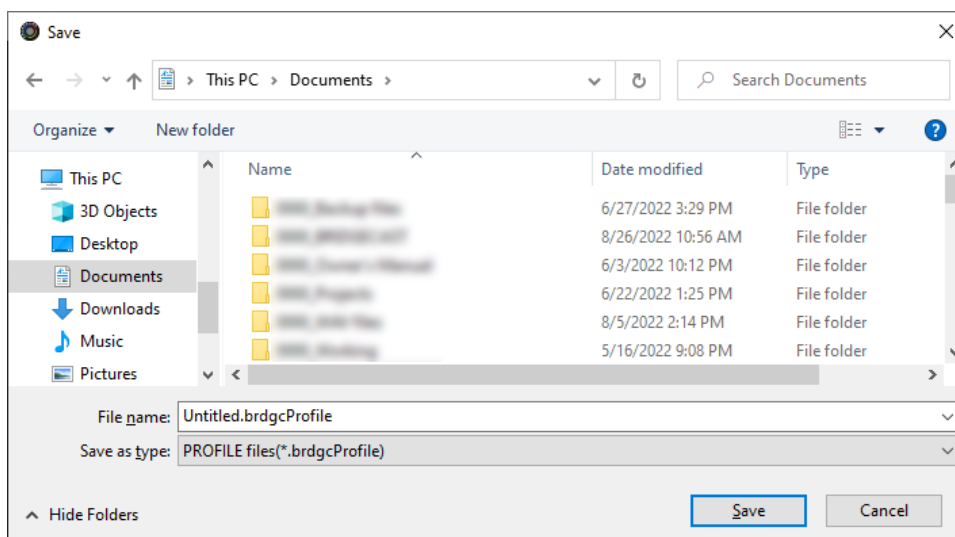

Questo salva il file (.brdgcProfile).

Caricare un profilo

Ecco come applicare nuovamente le impostazioni salvate del profilo (1–5) in questa unità.

1. Nella schermata MENU, cliccate la scheda “PROFILE” e poi cliccate il tasto [LOAD FILE].

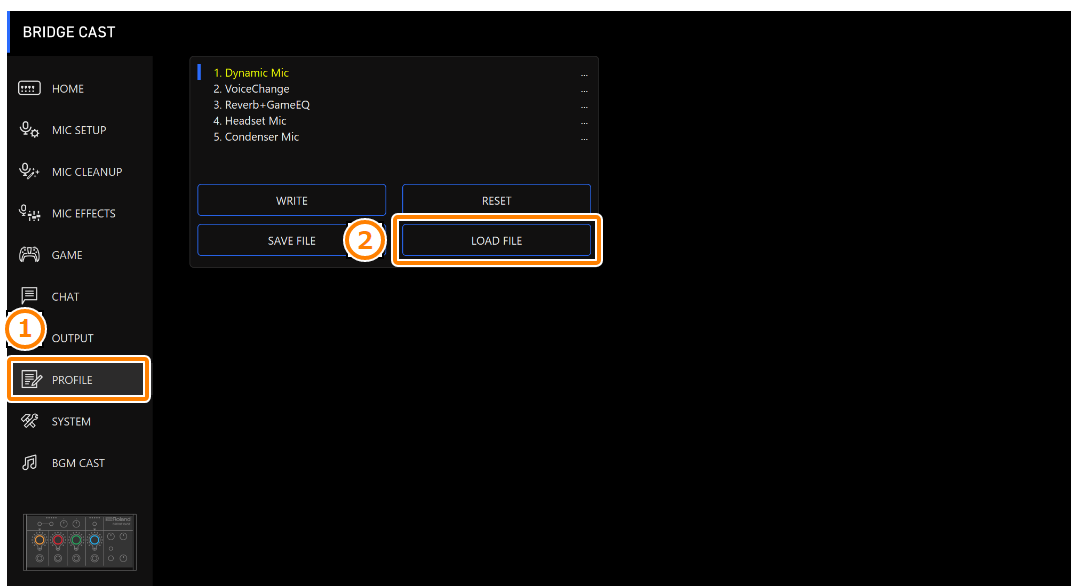

2. Nel riquadro di dialogo LOAD FILE, selezionate il file che volete caricare (.brdgcProfile), e poi cliccare il tasto [Open].

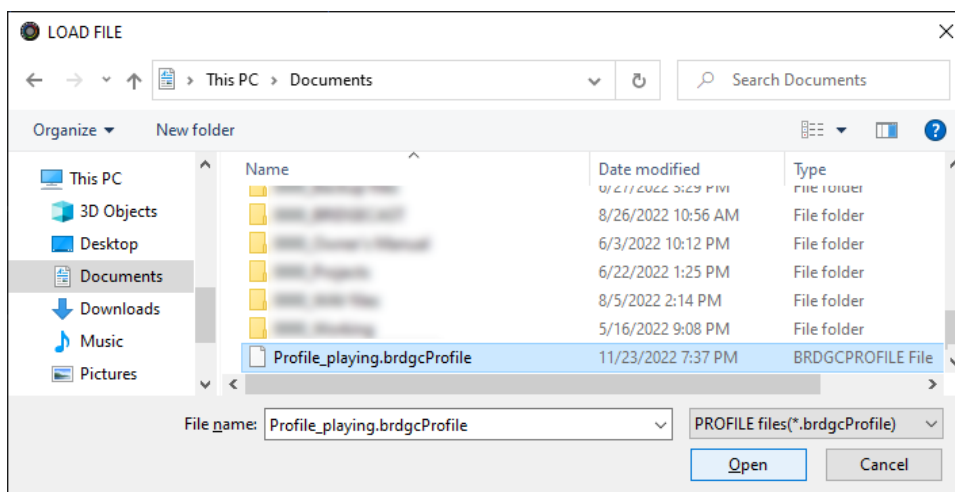

Appare un messaggio di conferma.

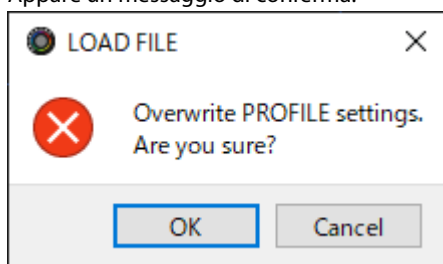

3. Cliccate il tasto [OK].

Appare un messaggio dopo che le impostazioni del profilo sono state applicate.

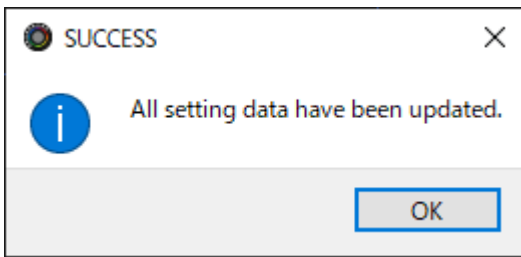

4. **Cliccate il tasto [OK] per chiudere il messaggio.**

Informazioni correlate:

[Creare un profilo\(P.53\)](#)

Impostazioni System

Questa sezione spiega le operazioni e le impostazioni relative al sistema del BRIDGE CAST.

- ▶ **Back-Up/Ripristino delle Impostazioni in Questa Unità(P.60)**
- ▶ **Ripristinare le Impostazioni di Fabbrica (Factory Reset)(P.63)**
- ▶ **Altre impostazioni(P.64)**

Back-Up/Ripristino delle Impostazioni in Questa Unità

Potete effettuare una copia di backup delle impostazioni di questa unità come un singolo file (.brdgcBackup). Potete accedere al file della backup e ripristinarlo in questa unità tramite l'app BRIDGE CAST.

- ▶ [Contenuti salvati che fanno parte della backup](#)
- ▶ [Effettuare la backup](#)
- ▶ [Ripristino](#)

Contenuti salvati che fanno parte della backup

Le impostazioni che vengono salvate nella backup sono indicate nell'illustrazione sotto.

* Gli effetti sonori (i file WAV di SFX A e SFX B) non vengono salvati.

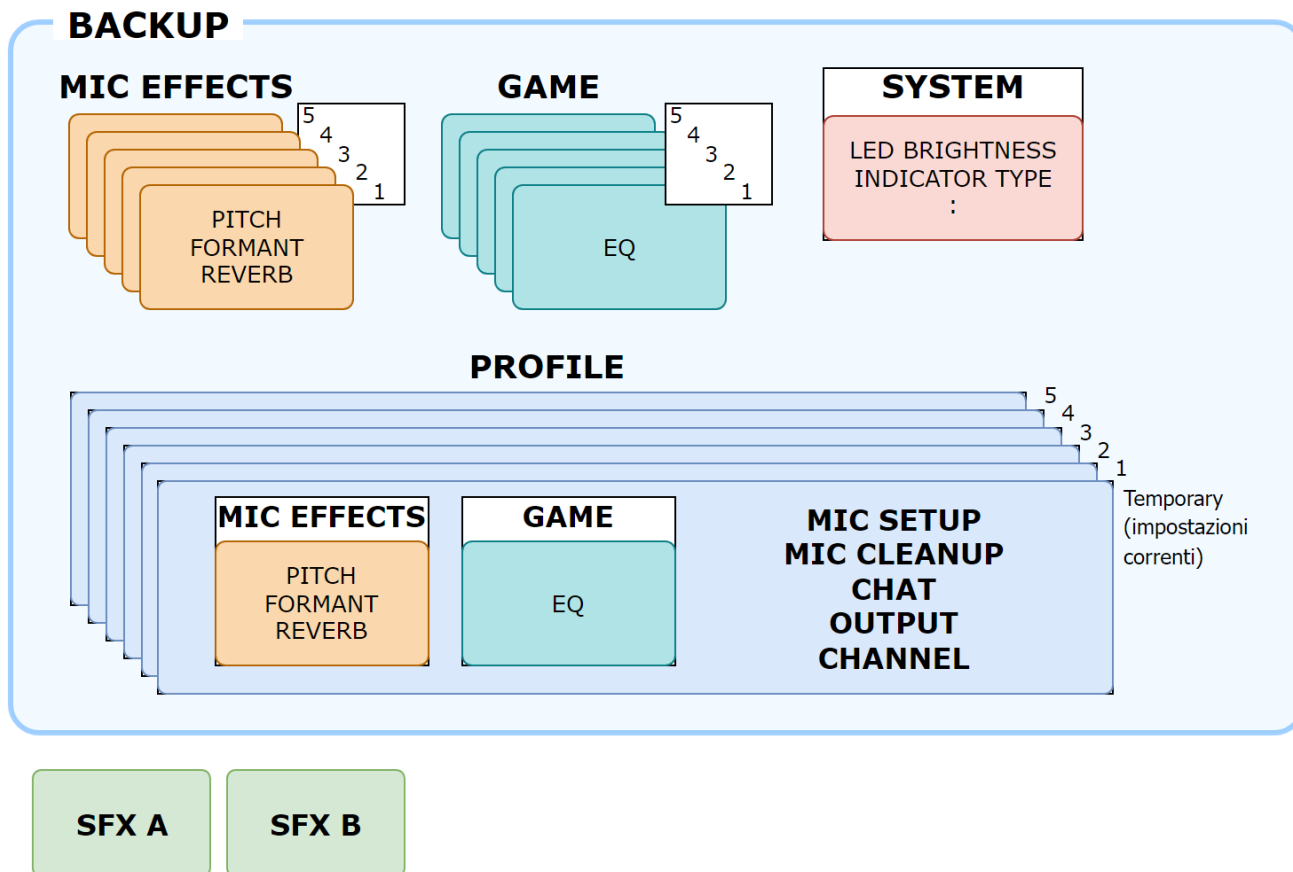

Effettuare la backup

1. Nella schermata del menu, cliccate la scheda "SYSTEM" e poi cliccate il tasto [BACKUP].

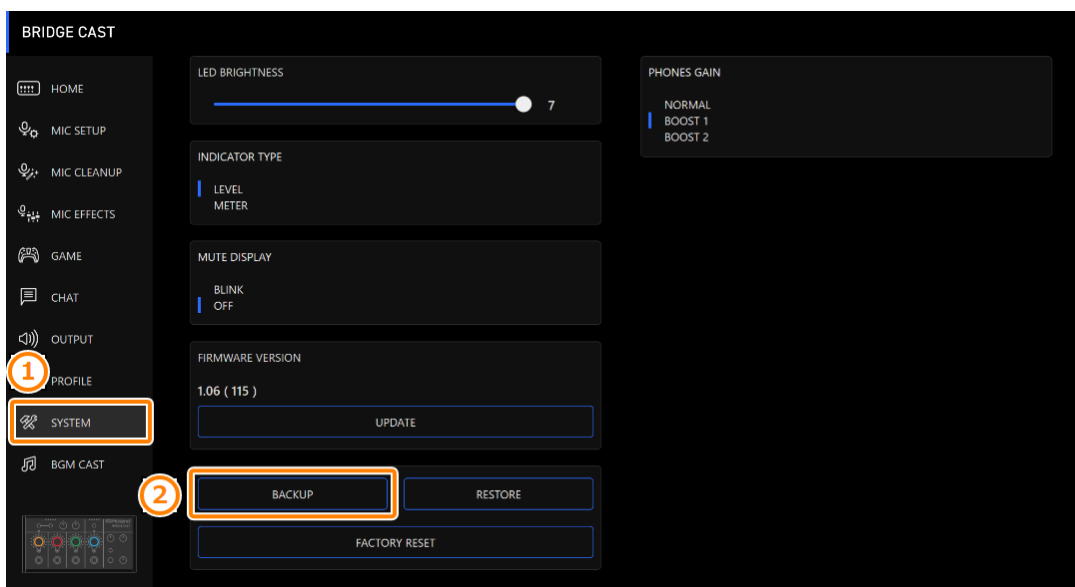

2. Nel riquadro di dialogo Save, attribuite un nome al file e specificate la destinazione di salvataggio, e cliccate il tasto [Save].

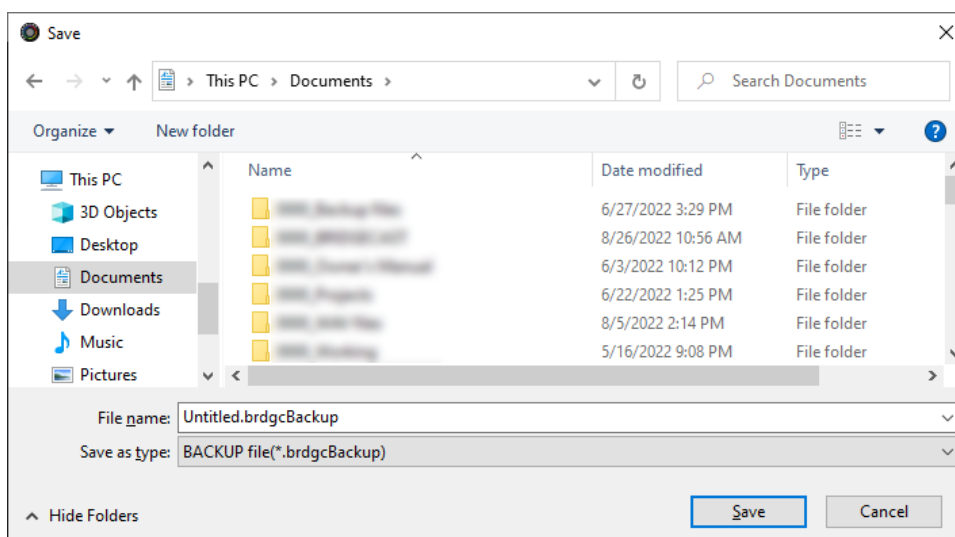

Questo effettua la backup del file (.brdgcBackup).

Ripristino

Ecco come ripristinare le impostazioni della backup in questa unità. Ripristinando le impostazioni, le impostazioni correnti vengono sovrascritte.

1. Nella schermata del menu, cliccate la scheda "SYSTEM" e poi cliccate il tasto [RESTORE].

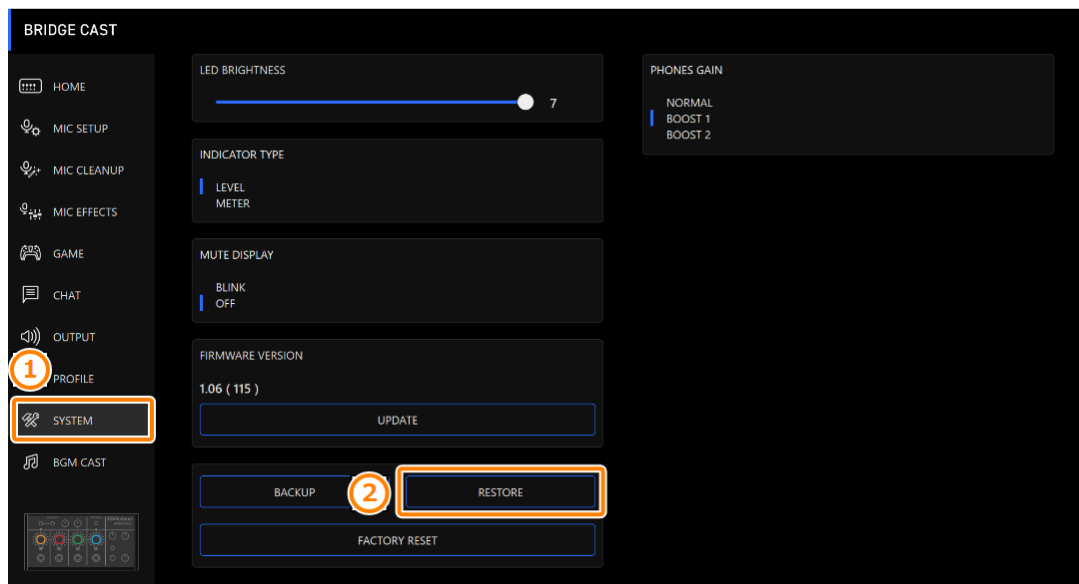

2. Nel riquadro di dialogo LOAD FILE, selezionate il file che volete caricare (.brdgcBackup), e poi cliccare il tasto [Open].

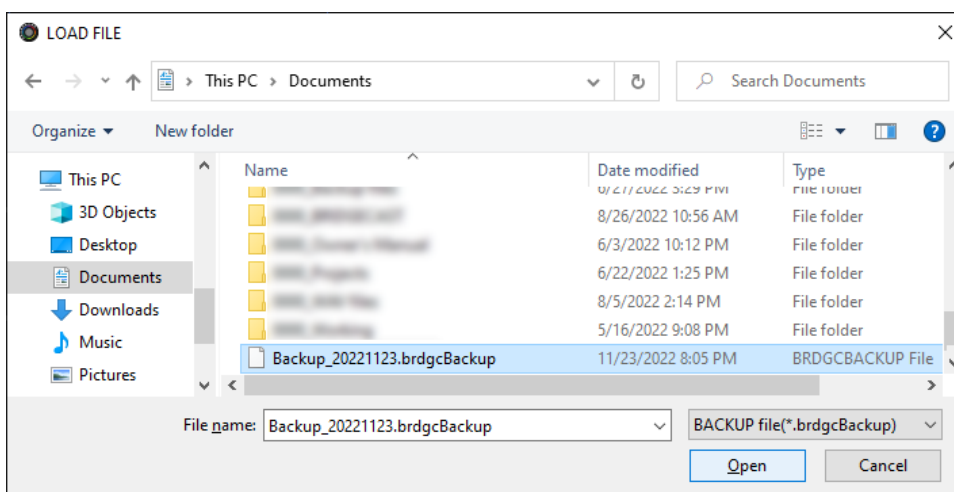

Appare un messaggio di conferma.

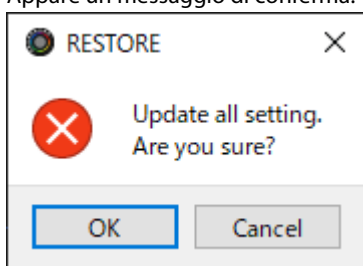

3. Cliccate il tasto [OK].

Appare un messaggio di conferma dopo che i dati sono stati ripristinati.

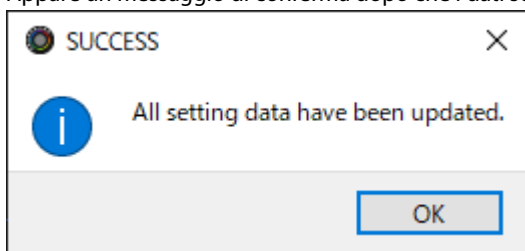

4. Cliccate il tasto [OK] per chiudere il messaggio.

Ripristinare le Impostazioni di Fabbrica (Factory Reset)

Ecco come riportare questa unità alle condizioni originali impostate in fabbrica.

- * Quando effettuate un Factory Reset, tutte le impostazioni ad eccezione degli effetti sonori (SFX A, SFX B) vengono riportate ai loro valori di fabbrica. Consigliamo di effettuare prima una copia di backup di tutte le impostazioni importanti che potreste aver eseguito.

Per i dettagli su come effettuare la backup dei dati, fate riferimento a "[Back-Up/Ripristino delle Impostazioni in Questa Unità\(P.60\)](#)".

1. Nella schermata del menu, cliccate la scheda "SYSTEM" e poi cliccate il tasto [FACTORY RESET].

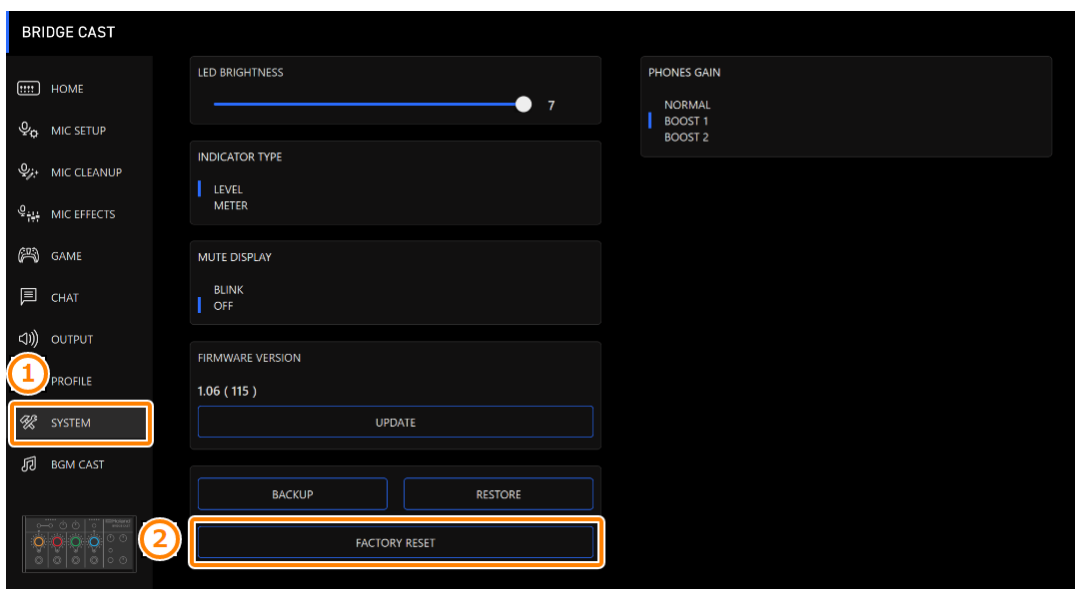

Appare un messaggio di conferma.

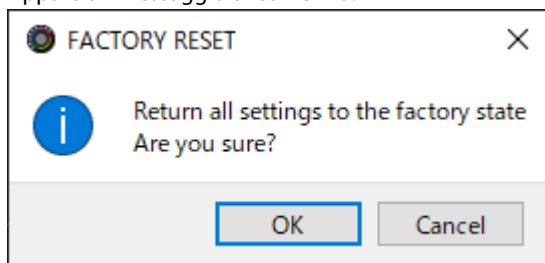

Per annullare, cliccate il tasto [Cancel].

2. Cliccate il tasto [OK].

Appare un messaggio di conferma dopo che il Factory Reset è terminato.

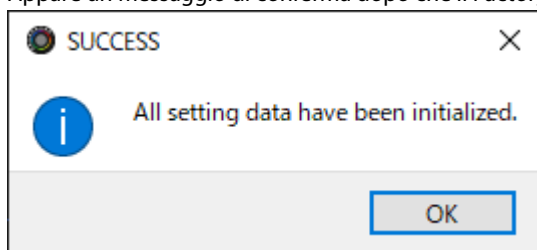

3. Cliccate il tasto [OK] per chiudere il messaggio.

Altre impostazioni

Queste sono le impostazioni della luminosità degli indicatori del BRIDGE CAST e di quanto viene visualizzato nei misuratori di livello.

1. Nella schermata del menu, cliccate la scheda "SYSTEM" e impostate i parametri nei rispettivi menu.

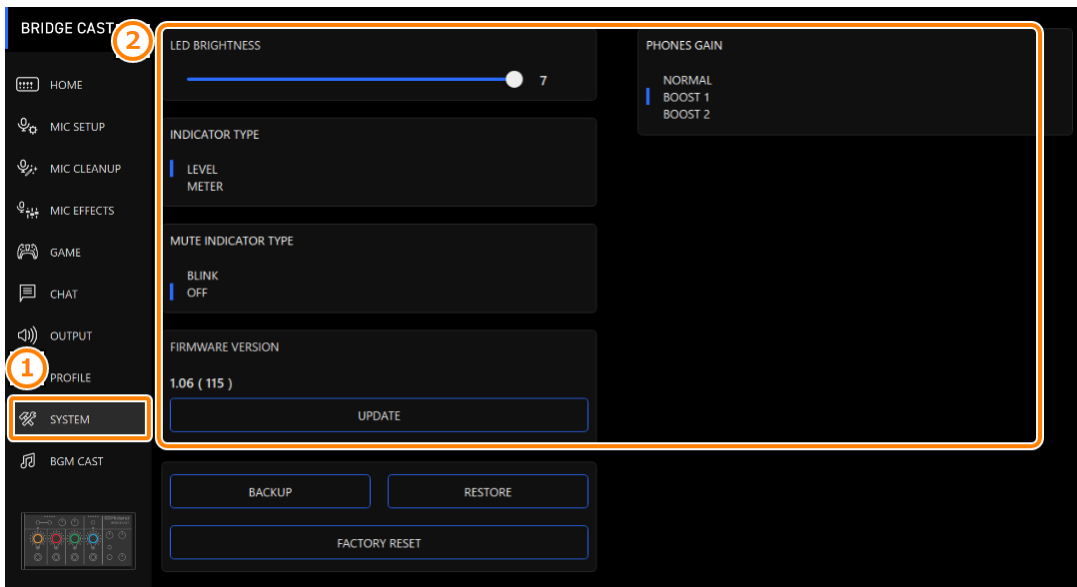

Menu	Valore	Spiegazione
LED BRIGHTNESS	0-7	Regola la luminosità di tutti gli indicatori.
		<ul style="list-style-type: none"> * Anche col valore minimo "0", gli indicatori non si spengono completamente. * In modo Save(P.8), la luminosità degli indicatori viene limitata. Quando siete in questa modalità, la luminosità non va oltre un certo livello anche se aumentate l'impostazione.
INDICATOR TYPE	LEVEL	Imposta cosa viene visualizzato dai misuratori di livello CH 1-4. Il volume viene sempre visualizzato.
	METER	I misuratori di livello funzionano come un misuratore di livello che mostra i livelli di ingresso di ogni canale. Viene invece visualizzato il volume quando agite sulle manopole CH [1]-[4] di questa unità.
MUTE DISPLAY	BLINK	Quando è attivo il silenziamento, questo imposta come si accendono gli indicatori colorati. Gli indicatori colorati lampeggiano.
	OFF	Gli indicatori colorati si spengono.
PHONES GAIN	Normal	Con l'impostazione "Boost 1" o "Boost 2", viene amplificato il volume delle cuffie.
	Boost 1 Boost 2	
Tasto [UPDATE]	-	Aggiorna il programma di sistema del BRIDGE CAST. Cliccate il tasto [UPDATE] e agite seguendo le istruzioni visualizzate.

Registrazione un effetto sonoro

Potete registrare un effetto sonoro che vi piace e riprodurlo quando premete un tasto MUTE/ASSIGN di questa unità.

- * Per riprodurre gli effetti sonori, dovete impostare la funzione dei tasti MUTE/ASSIGN su "SFX A" o "SFX B". Vedi "Funzioni dei tasti [Funzioni del tasto MUTE/ASSIGN\(P.28\)](#)" nella sezione INPUT per i dettagli.

MEMO

- Gli effetti sonori vengono salvati nella memoria (SFX A, SFX B) di questa unità. Il metodo di riproduzione di questi effetti sonori è differente da quello di Roland Cloud.
- Le memorie in questa unità contengono dei suoni preset quando l'unità lascia la fabbrica.

File musicali che possono essere registrati

Formato (estensione)	WAV (.wav)
Frequenza di campionamento	44,1, 48 kHz
Bit rate	16 bit
Durata massima della riproduzione	5 sec.

Registrazione un effetto sonoro

1. **Cliccate la scheda "HOME".**
2. **Seleziona la memoria interna (SFX A o SFX B) per l'assegnazione al tasto MUTE/ASSIGN.**
3. **Cliccate .**

Appare un riquadro di dialogo dell'impostazione SFX.

4. **Cliccate il tasto [FILE].**

Cliccate i tasti [PRESET 1] o [PRESET 2] per registrare gli effetti sonori di default.

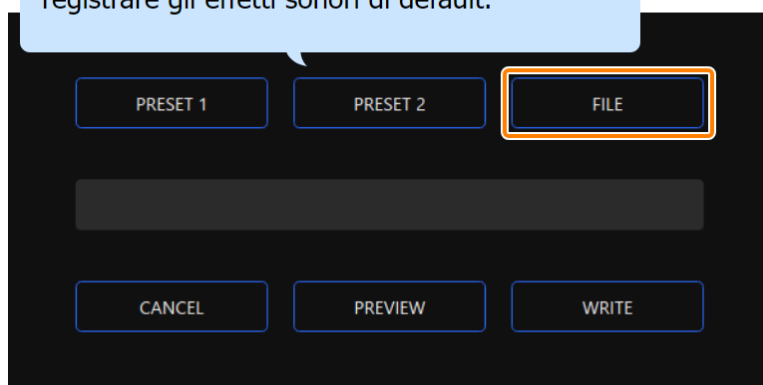

5. **Nel riquadro di dialogo LOAD SFX FILE, selezionate il file che volete registrare, e poi cliccare il tasto [Open].**

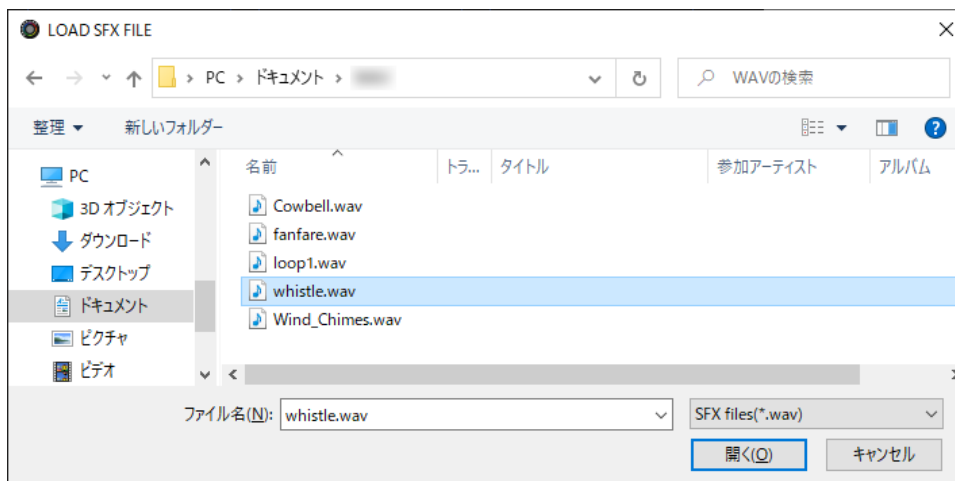

Appare il percorso del file WAV.

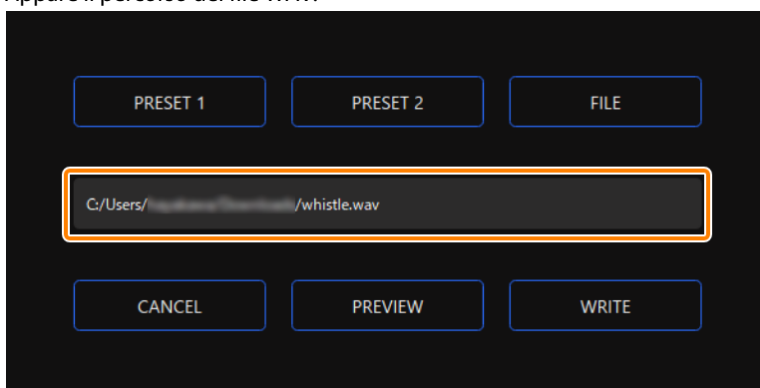

Cliccate il tasto [PREVIEW] per preascoltare il file WAV che avete impostato.

Potete regolare il volume del preascolto in "SYSTEM"^{*1} della sorgente in ingresso.

^{*1}: Quando l'impostazione della connessione della porta USB è "CONSOLE/MOBILE", la sorgente in ingresso è "USB".

6. Cliccate il tasto [WRITE].

Appare un messaggio di conferma.

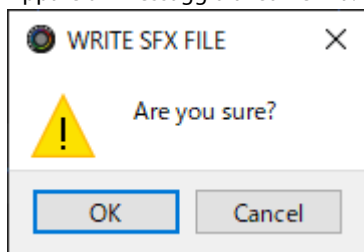

7. Cliccate il tasto [OK].

Il file viene WAV scritto nella memoria interna (SFX A o SFX B). Appare un messaggio di conferma dopo che i dati sono stati scritti.

NOTA: Non sfilate il cavo USB mentre vengono scritti i dati.

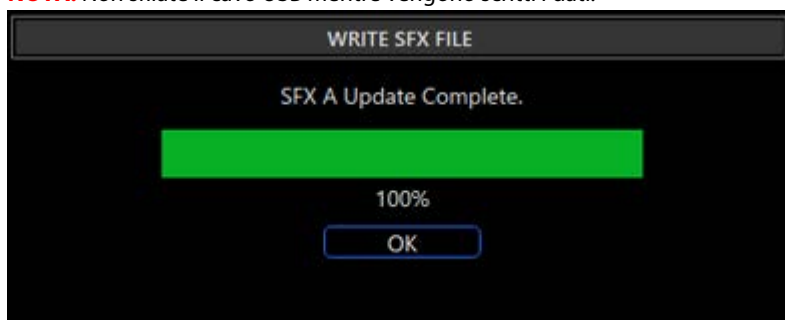

8. Cliccate il tasto [OK] per chiudere il messaggio.

Usare la musica di sottofondo e gli effetti sonori da Roland Cloud (BGM CAST)

Potete usare la musica di sottofondo e gli effetti sonori sul BRIDGE CAST che sono disponibili tramite Roland Cloud.

- ▶ **Iscriversi a Roland Cloud(P.67)**
- ▶ **Usare la musica di sottofondo(P.68)**
- ▶ **Usare gli effetti sonori(P.70)**
- ▶ **Configurare le impostazioni di Roland Cloud e della musica di sottofondo(P.71)**

Iscriversi a Roland Cloud

Iscrivetevi a Roland Cloud.

1. **Nella schermata del menu, cliccate la scheda "Roland Cloud".**

Appare il riquadro di dialogo di iscrizione a Roland Cloud.

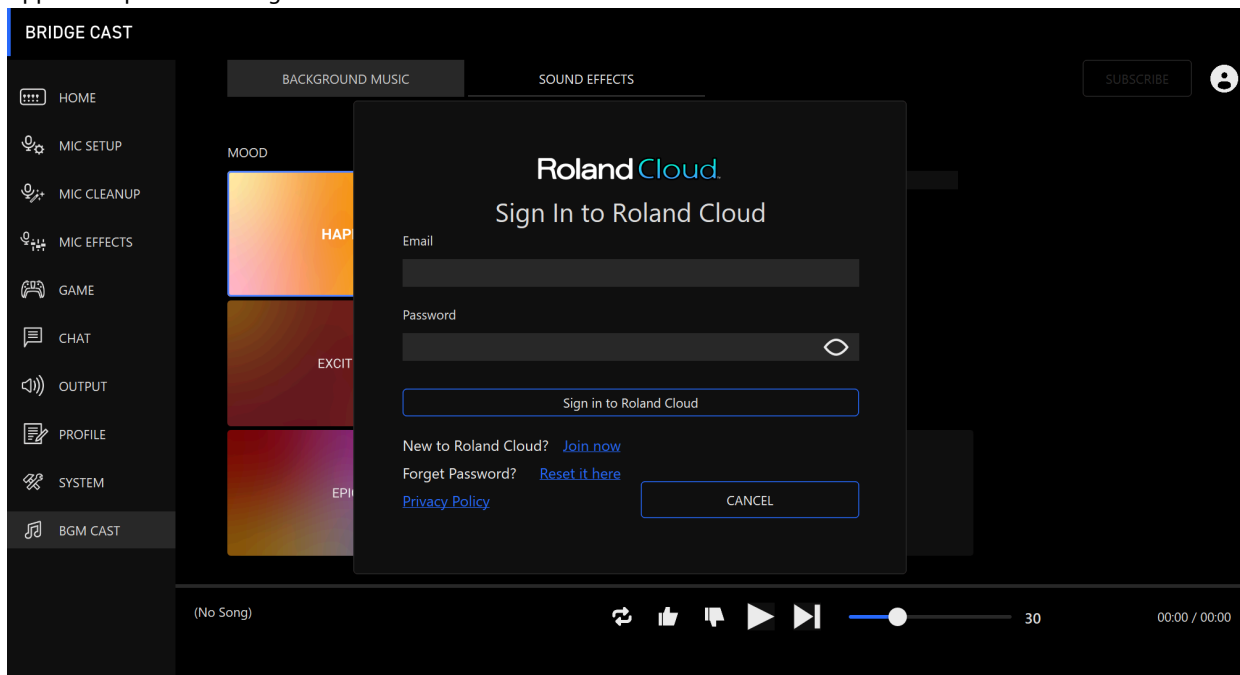

2. **Accedete al vostro account Roland.**

Se non avete un account Roland, cliccate "Join now".

Usare la musica di sottofondo

Potete usare la musica di sottofondo (brani) sul BRIDGE CAST che sono disponibili tramite Roland Cloud.

Sono disponibili molte tracce di musica di sottofondo. Potete selezionare semplicemente la traccia che desiderate in MOOD e GENRE, a seconda dell'atmosfera e del genere che desiderate.



MEMO

- La musica di sottofondo da Roland Cloud viene riprodotta in streaming durante la riproduzione tramite l'app.
- La musica di sottofondo da Roland Cloud viene immessa nella sorgente di ingresso "MUSIC". Assegnando "MUSIC" alle manopole CH [1]–[4], potete regolare il volume della musica di sottofondo su questa unità.

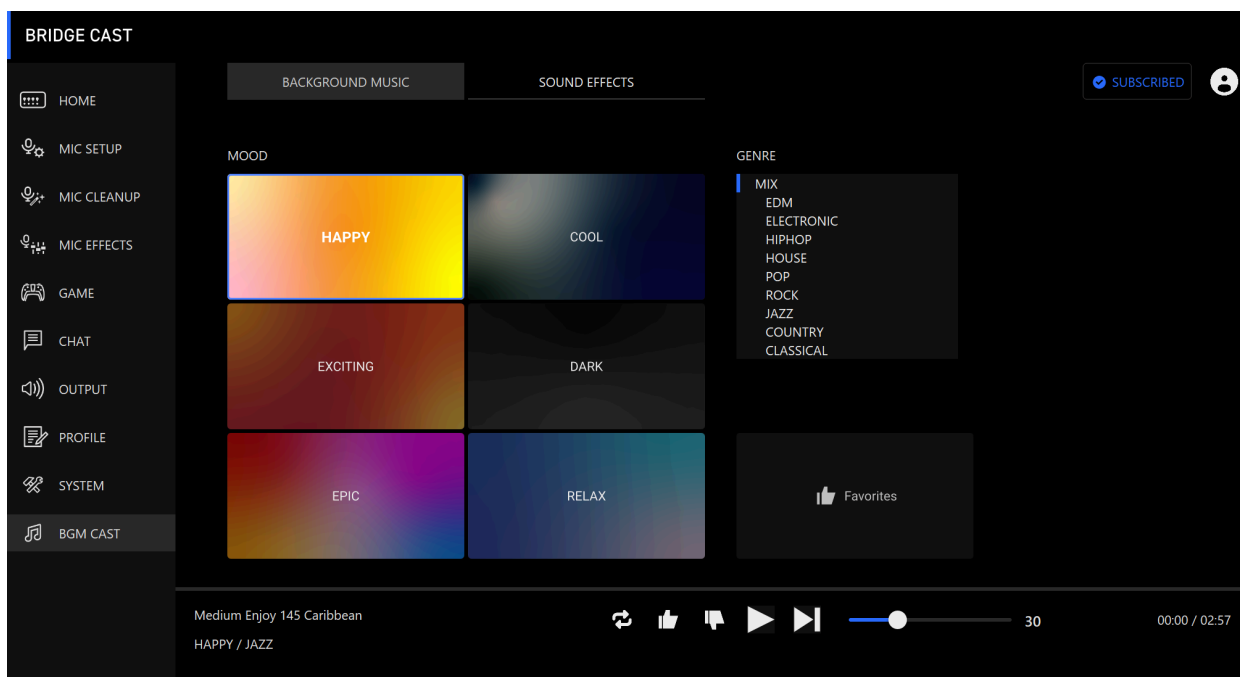
1. Nella schermata del menu, cliccate la scheda "BGM CAST" e poi cliccate la scheda "BACKGROUND MUSIC".

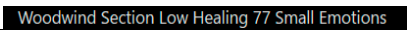
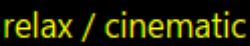

Nome	Spiegazione
MOOD	Seleziona l'atmosfera della musica di sottofondo.
GENRE	<p>Filtra la musica di sottofondo disponibile secondo il genere che corrisponde all'atmosfera che avete selezionato.</p> <p>MEMO</p> <ul style="list-style-type: none"> ● "GENRE" cambia a seconda dell'atmosfera (mood) che avete selezionato. ● Quando selezionate "MIX", questo seleziona la musica di sottofondo per tutti i generi all'interno dell'atmosfera (mood) che avete selezionato.
Tasto [Favorites]	<p>Riproduce tutta la musica di sottofondo per cui avete premuto il tasto .</p> <p>MEMO</p> <p>La musica di sottofondo suona indipendentemente da Mood e Genre.</p>

Nome	Display	Spiegazione
Nome della musica di sottofondo	Esempio: 	Mostra il nome della musica di sottofondo (titolo del brano).
MOOD/GENRE	Esempio: 	Mostra MOOD (atmosfera) e GENRE (genere) della musica di sottofondo selezionata.
Ripete un brano		Riproduce ripetutamente la musica di sottofondo corrente.
Liked		Premete questo se apprezzate la musica di sottofondo corrente.

		Premete il tasto [Favorites] per riprodurre tutta la musica di sottofondo per la quale avete premuto il  tasto [Favorites].
Disliked		Premete questo se non vi piace la musica di sottofondo. La musica di sottofondo per la quale avete premuto il  tasto [Disliked] non viene selezionata dalla volta successiva in poi.
Riproduzione		Riproduce la musica di sottofondo.
Song successiva		Riproduce la musica di sottofondo successiva.
Volume	Esempio:  40	Regola il volume della musica di sottofondo.
Tempo trascorso	Esempio:  00:00 / 03:08	Mostra il tempo relativo alla musica di sottofondo (tempo trascorso/tempo totale).

Usare gli effetti sonori

Potete scaricare gli effetti sonori che sono disponibili tramite Roland Cloud nell'app, da utilizzare sul BRIDGE CAST.

Assegnando gli effetti sonori che avete scaricato nell'app ai tasti MUTE/ASSIGN [1]–[4] sul BRIDGE CAST, potete riprodurli nel momento che desiderate.

MEMO

- Gli effetti sonori su Roland Cloud vengono riprodotti tramite l'app. Il metodo di riproduzione differisce dagli effetti sonori che utilizzano SFX A e B.
- Gli effetti sonori da Roland Cloud vengono immessi nella sorgente di ingresso "SYSTEM". Assegnando "SYSTEM" alle manopole CH [1]–[4], potete regolare il volume degli effetti sonori su questa unità.

1. Nella schermata del menu cliccate la scheda "BGM CAST" e poi cliccate la scheda "SOUND EFFECTS".

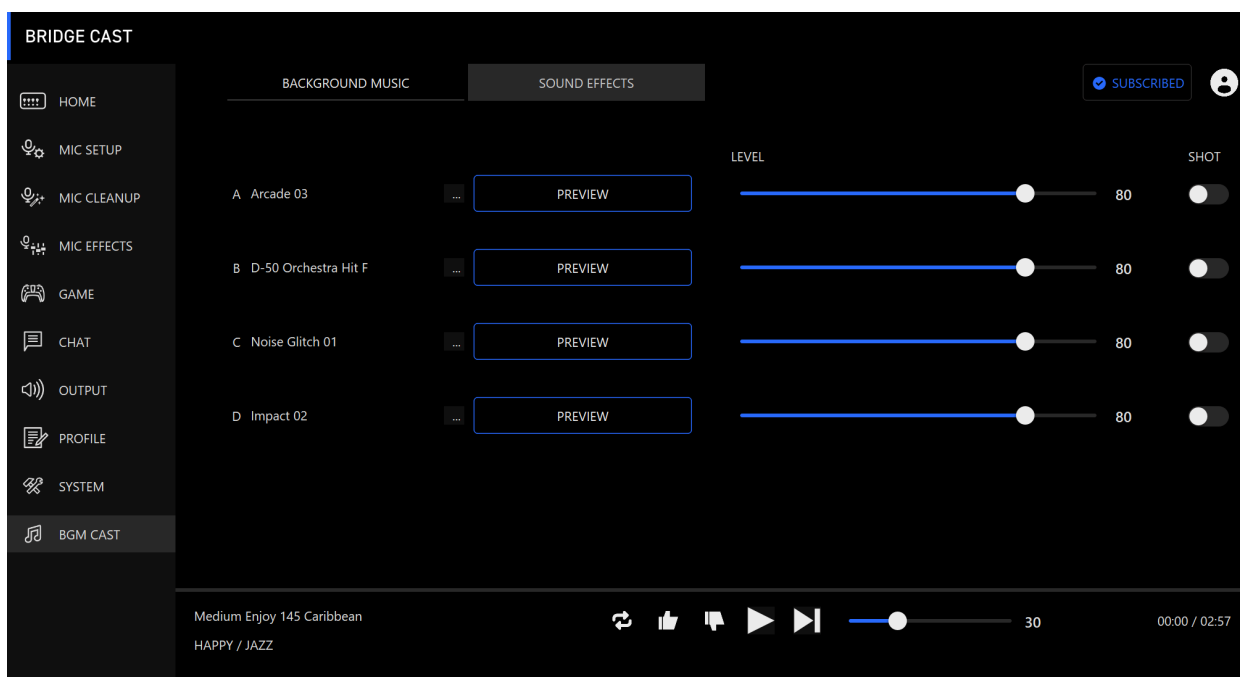

2. Cliccate i tasti [...] di A–D per selezionare l'effetto sonoro.

Potete premere il tasto [PREVIEW] per riprodurre (controllare) l'effetto sonoro selezionato.

3. Configurare le impostazioni dell'effetto sonoro selezionato.

Nome	Display	Valore	Spiegazione
LEVEL		0–100	Regola il volume dell'effetto sonoro.
SHOT		Off (disattivata)	Riproduce l'effetto sonoro solo mentre tenete premuto i tasti MUTE/ASSIGN [1]–[4].
		On (attiva)	Riproduce l'effetto sonoro sino alla sua fine quando premete i tasti MUTE/ASSIGN [1]–[4].

4. Assegna gli effetti sonori ai tasti MUTE/ASSIGN [1]–[4].

Selezionate uno degli effetti sonori ("SOUND EFFECTS A (BGM CAST)"–"SOUND EFFECTS D (BGM CAST)") da "MUTE/ASSIGN(P.28)".

Per esempio, se selezionate "SOUND EFFECTS A (BGM CAST)", l'effetto sonoro che avete memorizzato in "A" al punto 2 viene assegnato al tasto MUTE/ASSIGN.

Configurare le impostazioni di Roland Cloud e della musica di sottofondo

Ecco come visualizzare le vostre informazioni su Roland Cloud e configurare la riproduzione della musica di sottofondo.

1. **Cliccate l'icona nella parte superiore destra dello schermo.**

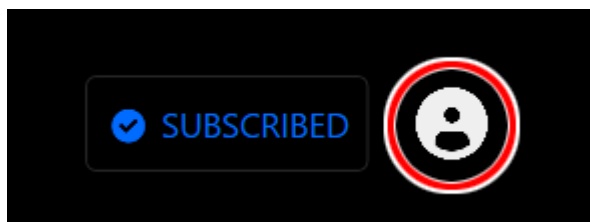

Appare un menu.

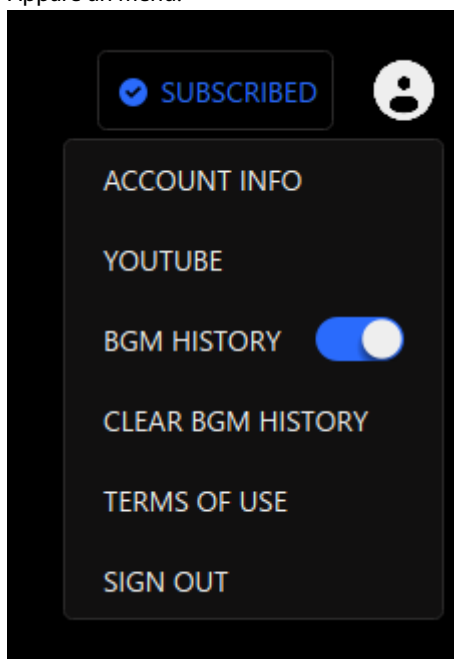

Voce	Spiegazione
ACCOUNT INFO	Mostra le informazioni dell'account Roland Cloud.
YOUTUBE	Registra un canale YouTube. Dovete registrare un canale YouTube se volete effettuare lo streaming di contenuti video con la musica di sottofondo fornita da Roland Cloud. Non dovete registrare se state utilizzando il piano gratuito.
BGM HISTORY	Attivate questo per far sì che la musica di sottofondo successiva consideri tutta la musica di sottofondo precedente che avete riprodotto. Quando questo è disattivato, la musica di sottofondo successiva viene selezionata senza tenere conto di quanto è stato riprodotto precedentemente.
CLEAR BGM HISTORY	Cancella la vostra storia della riproduzione della musica di sottofondo, così come i dati "Liked" e "Disliked" di quanto avete riprodotto.
TERMS OF USE	Mostra i Termini di Utilizzo di BGM CAST.
SIGN OUT	Vi disconnette dal vostro account Roland Cloud.

■■■ Appendice ■■■

[Rimuovere e Rimontare il Frontale di Questa Unità\(P.73\)](#)

[Specifiche Principali\(P.75\)](#)

[Diagramma a Blocchi del Mixer \(PC\)\(P.76\)](#)

[Diagramma a Blocchi del Mixer \(CONSOLE/MOBILE\)\(P.77\)](#)

Rimuovere e Rimontare il Frontale di Questa Unità

Potete rimuovere il frontale di questa unità quando volete personalizzare il pannello superiore.

NOTA

- Quando rimuovete o rimontate il frontale, state attenti a non tagliarvi le dita o le mani con i bordi del frontale.
- Il frontale potrebbe piegarsi se viene esposto a forti urti quando è smontato. In questi casi, potrebbe non essere possibile rimontarlo.

Attrezzi necessari:

Chiave a brugola (da 1,5 mm, disponibile in commercio)

Rimuovere il frontale

1. Usate una chiave a brugola disponibile in commercio per rimuovere le due viti sul lato sinistro di questa unità.



2. Rimuovete le due viti sul lato destro di questa unità.



3. Rimuovete il frontale.

Rimontare il frontale

Seguite le istruzioni sopra nell'ordine inverso quando rimontate il frontale.

- 1. Ponete il frontale sopra a questa unità.**
- 2. Verificate che tutti i tasti e gli indicatori sporgano e siano visibili dai fuori nella piastra.**
- 3. Usate una chiave a brugola disponibile in commercio per chiudere saldamente le due viti sul lato destro dell'unità, e poi le due viti sul lato sinistro.**

Non stringete eccessivamente le viti, poiché questo potrebbe danneggiare i fori delle viti.

Specifiche Principali

Canali di Ingresso	MIC AUX CHAT (*1) GAME (*1) MUSIC (*1) SYSTEM (*1) USB (*2) (*1) Quando l'impostazione della connessione della porta USB è "PC" (*2) Quando l'impostazione della connessione della porta USB è "CONSOLE/MOBILE"	
Canali di Uscita	LINE OUT PHONES MIC (*3) STREAM (*3) PERSONAL (*3) USB (*4) (*3) Quando l'impostazione della connessione della porta USB è "PC" (*4) Quando l'impostazione della connessione della porta USB è "CONSOLE/MOBILE"	
Connettori	Presa MIC	Tipo XLR (alimentazione phantom: CC +48 V, 6 mA Max.)
	Presa PHONES/HEADSET	Tipo phone mini stereo (CTIA, alimentazione PLUG-IN)
	Presa AUX	Tipo phone stereo mini (TTRS)
	Presa LINE OUT	Tipo phone stereo mini (TRS)
	Porta USB	USB Type-C™
	Porta USB DC 5V	USB Type-C™
Bus dei Mix Audio	2 (STREAM MIX, PERSONAL MIX)	
Frequenza di Campionamento	44,1 kHz, 48 kHz, 96 kHz	
Elaborazione del Segnale	AD/DA	24 bit
	Elaborazione Interna	32-bit Virgola Mobile
Effetti	MIC	Voice Changer, Soppressore di Rumore, Compressore, Equalizzatore, De-esser, Riverbero, Low Cut
	CHAT	De-esser, Compressore
	GAME	Equalizzatore
	STREAM	Delay
Player di File Audio	Numero di tracce	2
	Formato dei Dati	WAV (PCM Lineare, 48 kHz, 16 bit, stereo/mono)
	Durata Massima	5 secondi/traccia
Livello di Ingresso	MIC	-85,5–10,5 dBu (Massimo: +1,5 dBu)
	HEADSET MIC	-58,5–20,5 dBu (Massimo: -8,5 dBu)
	AUX	-10 dBu (Massimo: +2 dBu)
Impedenza in Ingresso	MIC	3,4 kΩ
	HEADSET MIC	1,3 kΩ
	AUX	10 kΩ
Livello di Uscita	LINE OUT	-4 dBu (Massimo: +8 dBu)
	PHONES/HEADSET	-1 dBu (Massimo: +11 dBu)
	PHONES/HEADSET	78 mW + 78 mW (32 Ω)
	PHONES/HEADSET	35 mW + 35 mW (250 Ω)
Impedenza in Uscita	LINE OUT	1 kΩ
	PHONES/HEADSET	10 Ω
Alimentazione	Alimentazione dal bus USB Trasformatore CA USB (disponibile in commercio) * Usate un trasformatore CA USB che possa fornire 5V, 1,0 A o più.	
Consumo	5 V CC, 900 mA	
Dimensioni	222 (L) x 110 (P) x 70 (A) mm	
Peso	450 g	
Accessori	Foglietto "Leggimi Per Primo" Cavo da USB Type-C™ a USB Type-C™ (2 m) Cavo da USB Type-C™ a USB A (2 m)	

Diagramma a Blocchi del Mixer (PC)



Diagramma a Blocchi del Mixer (CONSOLE/MOBILE)



Manuale dell'Utente

01

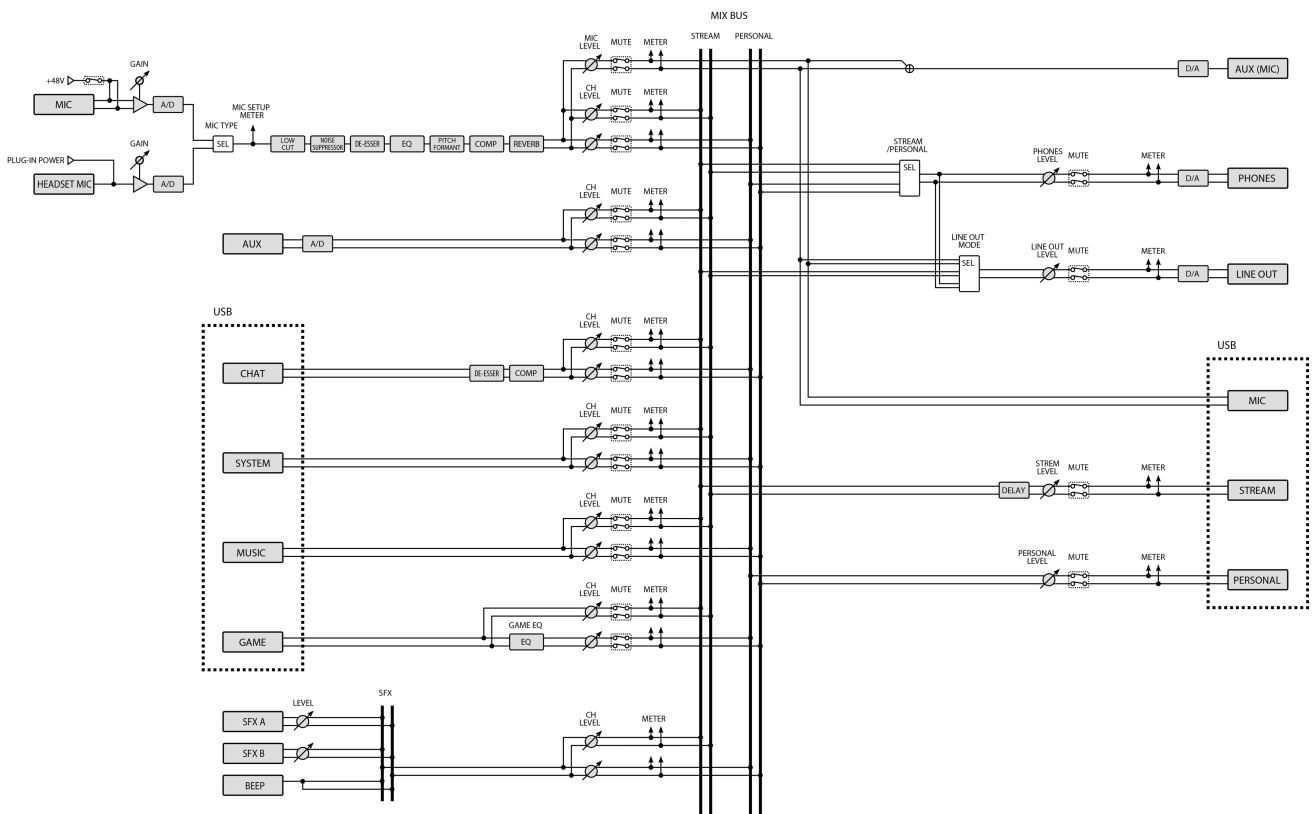
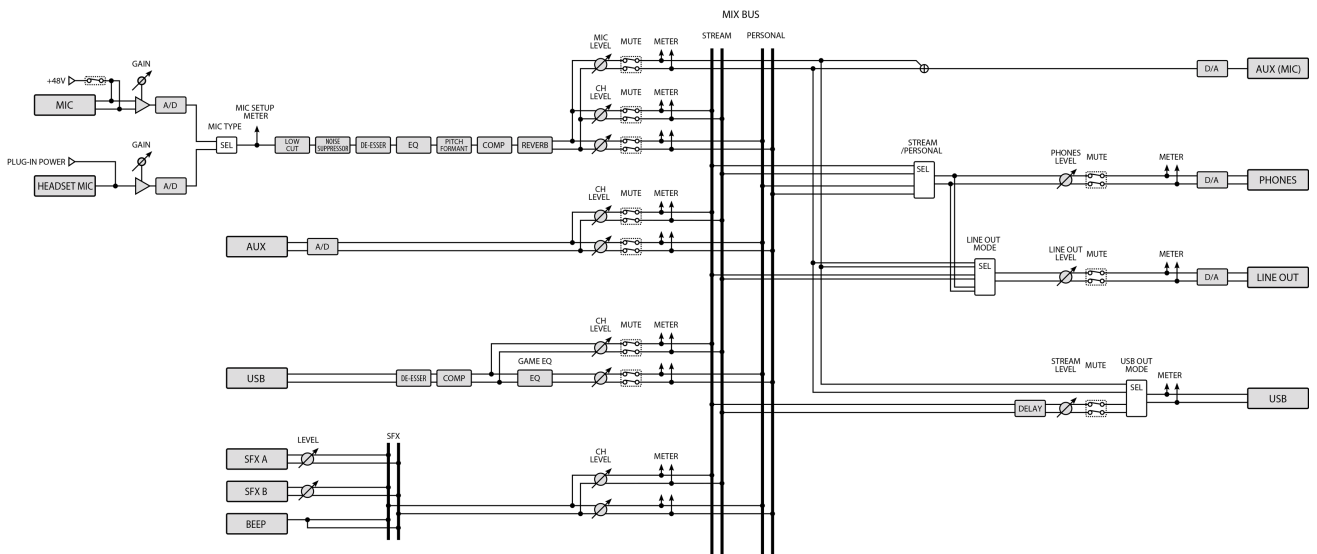
©2023 Roland Corporation