

Quick Start Guide

EN

ES

FR

DE

PT

IT

NL

SE

PL

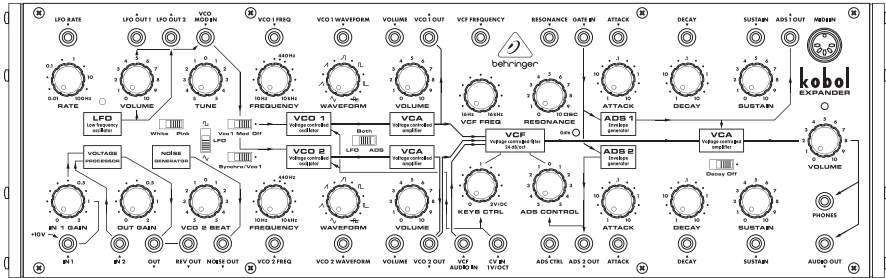

KOBOL EXPANDER

Analog Semi-Modular Synthesizer with 2 VCOs Featuring
7 Variable Waveshapes and Unique "Kobol" VCF in Eurorack Format

EN

EN Important Safety Instructions





 Terminals marked with this symbol carry electrical current of sufficient magnitude to constitute risk of electric shock. Use only high-quality professional speaker cables with ¼" TS or twist-locking plugs pre-installed. All other installation or modification should be performed only by qualified personnel.

 This symbol, wherever it appears, alerts you to the presence of uninsulated dangerous voltage inside the enclosure - voltage that may be sufficient to constitute a risk of shock.

 This symbol, wherever it appears, alerts you to important operating and maintenance instructions in the accompanying literature. Please read the manual.

 **Caution**
To reduce the risk of electric shock, do not remove the top cover (or the rear section). No user serviceable parts inside. Refer servicing to qualified personnel.

 **Caution**
To reduce the risk of fire or electric shock, do not expose this appliance to rain and moisture. The apparatus shall not be exposed to dripping or splashing liquids and no objects filled with liquids, such as vases, shall be placed on the apparatus.

 **Caution**
These service instructions are for use by qualified service personnel only. To reduce the risk of electric shock do not perform any servicing other than that contained in the operation instructions. Repairs have to be performed by qualified service personnel.

1. Read these instructions.
2. Keep these instructions.
3. Heed all warnings.
4. Follow all instructions.
5. Do not use this apparatus near water.
6. Clean only with dry cloth.
7. Do not block any ventilation openings. Install in accordance with the manufacturer's instructions.
8. Do not install near any heat sources such as radiators, heat registers, stoves, or other apparatus (including amplifiers) that produce heat.
9. Do not defeat the safety purpose of the polarized or grounding-type plug. A polarized plug has two blades with one wider than the other. A grounding-type plug has two blades and a third grounding prong. The wide blade or the third prong are provided for your safety. If the provided plug does not fit into your outlet, consult an electrician for replacement of the obsolete outlet.
10. Protect the power cord from being walked on or pinched particularly at plugs, convenience receptacles, and the point where they exit from the apparatus.
11. Use only attachments/accessories specified by the manufacturer.



12. Use only with the cart, stand, tripod, bracket, or table specified by the manufacturer, or sold with

the apparatus. When a cart is used, use caution when moving the cart/apparatus combination to avoid injury from tip-over.

13. Unplug this apparatus during lightning storms or when unused for long periods of time.

14. Refer all servicing to qualified service personnel. Servicing is required when the apparatus has been damaged in any way, such as power supply cord or plug is damaged, liquid has been spilled or objects have fallen into the apparatus, the apparatus has been exposed to rain or moisture, does not operate normally, or has been dropped.

15. The apparatus shall be connected to a MAINS socket outlet with a protective earthing connection.

16. Where the MAINS plug or an appliance coupler is used as the disconnect device, the disconnect device shall remain readily operable.



17. Correct disposal of this product: This symbol indicates that this product must not be disposed of with household waste, according to the WEEE Directive (2012/19/EU) and your national law. This product should be taken to a collection center licensed for the recycling of waste electrical and electronic equipment (EEE). The mishandling of this type of waste could have a possible negative impact on the environment and human health due to potentially hazardous substances that are generally associated with EEE. At the same time, your cooperation in the correct disposal of this product will contribute to the efficient use of natural resources. For more information about where you can take your waste equipment for recycling, please contact your local city office, or your household waste collection service.

18. Do not install in a confined space, such as a book case or similar unit.

19. Do not place naked flame sources, such as lighted candles, on the apparatus.

20. Please keep the environmental aspects of battery disposal in mind. Batteries must be disposed of at a battery collection point.

21. This apparatus may be used in tropical and moderate climates up to 45°C.

LEGAL DISCLAIMER

Music Tribe accepts no liability for any loss which may be suffered by any person who relies either wholly or in part upon any description, photograph, or statement contained herein. Technical specifications,

appearances and other information are subject to change without notice. All trademarks are the property of their respective owners. Midas, Klark Teknik, Lab Gruppen, Lake, Tannoy, Turbosound, TC Electronic, TC Helicon, Behringer, Bugera, Aston Microphones and Coolaudio are trademarks or registered trademarks of Music Tribe Global Brands Ltd. © Music Tribe Global Brands Ltd. 2023 All rights reserved.

LIMITED WARRANTY

For the applicable warranty terms and conditions and additional information regarding Music Tribe's Limited Warranty, please see complete details online at community.musictribe.com/pages/support#warranty.

ES Instrucciones de seguridad



 Las terminales marcadas con este símbolo transportan corriente eléctrica de magnitud suficiente como para constituir un riesgo de descarga eléctrica. Utilice solo cables de altavoz profesionales y de alta calidad con conectores TS de 6,3 mm o de bayoneta prefijados. Cualquier otra instalación o modificación debe ser realizada únicamente por un técnico cualificado.

 Este símbolo, siempre que aparece, le advierte de la presencia de voltaje peligroso sin aislar dentro de la caja; este voltaje puede ser suficiente para constituir un riesgo de descarga.

 Este símbolo, siempre que aparece, le advierte sobre instrucciones operativas y de mantenimiento que aparecen en la documentación adjunta. Por favor, lea el manual.



Atención

Para reducir el riesgo de descarga eléctrica, no quite la tapa (o la parte posterior). No hay piezas en el interior del equipo que puedan ser reparadas por el usuario. Si es necesario, póngase en contacto con personal cualificado.



Atención

Para reducir el riesgo de incendio o descarga eléctrica, no exponga este aparato a la lluvia, humedad o alguna otra fuente que pueda salpicar o derramar algún líquido sobre el aparato. No coloque ningún tipo de recipiente para líquidos sobre el aparato.



Atención

Las instrucciones de servicio deben llevarlas a cabo exclusivamente personal cualificado. Para evitar el riesgo de una descarga eléctrica, no realice reparaciones que no se encuentren descritas en el manual de operaciones. Las reparaciones deben ser realizadas exclusivamente por personal cualificado.

1. Lea las instrucciones.
2. Conserve estas instrucciones.
3. Preste atención a todas las advertencias.
4. Siga todas las instrucciones.
5. No use este aparato cerca del agua.
6. Limpie este aparato con un paño seco.
7. No bloquee las aberturas de ventilación. Instale el equipo de acuerdo con las instrucciones del fabricante.
8. No instale este equipo cerca de fuentes de calor tales como radiadores, acumuladores de calor, estufas u otros aparatos (incluyendo amplificadores) que puedan producir calor.
9. No elimine o deshabilite nunca la conexión a tierra del aparato o del cable de alimentación de corriente. Un enchufe polarizado tiene dos polos, uno de los cuales tiene un contacto más ancho que el otro. Una clavija con puesta a tierra dispone de tres

contactos: dos polos y la puesta a tierra. El contacto ancho y el tercer contacto, respectivamente, son los que garantizan una mayor seguridad. Si el enchufe suministrado con el equipo no concuerda con la toma de corriente, consulte con un electricista para cambiar la toma de corriente obsoleta.

10. Coloque el cable de suministro de energía de manera que no pueda ser pisado y que esté protegido de objetos afilados. Asegúrese de que el cable de suministro de energía esté protegido, especialmente en la zona de la clavija y en el punto donde sale del aparato.

11. Use únicamente los dispositivos o accesorios especificados por el fabricante.



12. Use únicamente la carretilla, plataforma, trípode, soporte o mesa especificados

por el fabricante o suministrados junto con el equipo. Al transportar el equipo, tenga cuidado para evitar daños y caídas al tropezar con algún obstáculo.

13. Desenchufe el equipo durante tormentas o si no va a utilizarlo durante un periodo largo.

14. Confíe las reparaciones únicamente a servicios técnicos cualificados. La unidad requiere mantenimiento siempre que haya sufrido algún daño, si el cable de suministro de energía o el enchufe presentaran daños, se hubiera derramado un líquido o hubieran caído objetos dentro del equipo, si el aparato hubiera estado expuesto a la humedad o la lluvia, si ha dejado de funcionar de manera normal o si ha sufrido algún golpe o caída.

15. Al conectar la unidad a la toma de corriente eléctrica asegúrese de que la conexión disponga de una unión a tierra.

16. Si el enchufe o conector de red sirve como único medio de desconexión, éste debe ser accesible fácilmente.

EN

ES



17. Cómo debe deshacerse de este aparato: Este símbolo indica que este aparato no debe ser tratado como basura orgánica,

según lo indicado en la Directiva WEEE (2012/19/EU) y a las normativas aplicables en su país. En lugar de ello deberá llevarlo al punto limpio más cercano para el reciclaje de sus elementos eléctricos / electrónicos (EEE). Al hacer esto estará ayudando a prevenir las posibles consecuencias negativas para el medio ambiente y la salud que podrían ser provocadas por una gestión inadecuada de este tipo de aparatos. Además, el reciclaje de materiales ayudará a conservar los recursos naturales. Para más información acerca del reciclaje de este aparato, póngase en contacto con el Ayuntamiento de su ciudad o con el punto limpio local.

18. No instale esta unidad en un espacio muy reducido, tal como encastrada en una librería o similar.

19. No coloque objetos con llama, como una vela encendida, sobre este aparato.

20. Tenga presentes todas las advertencias relativas al reciclaje y correcta eliminación de las pilas. Las pilas deben ser siempre eliminadas en un punto limpio y nunca con el resto de la basura orgánica.

21. Puede usar este aparato en lugares con climas tropicales y moderados que soporten temperaturas de hasta 45°C.

NEGACIÓN LEGAL

Music Tribe no admite ningún tipo de responsabilidad por cualquier daño o pérdida que pudiera sufrir cualquier persona por confiar total o parcialmente en la descripciones, fotografías o afirmaciones contenidas en este documento. Las especificaciones técnicas, imágenes y otras informaciones contenidas en este documento están sujetas a modificaciones sin previo aviso. Todas las marcas comerciales

que aparecen aquí son propiedad de sus respectivos dueños. Midas, Klark Teknik, Lab Gruppen, Lake, Tannoy, Turbosound, TC Electronic, TC Helicon, Behringer, Bugera, Aston Microphones y Coolaudio son marcas de Music Tribe Global Brands Ltd. © Music Tribe Global Brands Ltd. 2023 Reservados todos los derechos.

GARANTÍA LIMITADA

Si quiere conocer los detalles y condiciones aplicables de la garantía así como información adicional sobre la Garantía limitada de Music Tribe, consulte online toda la información en la web community.musictribe.com/pages/support#warranty.

FR Consignes de sécurité



Les points repérés par ce symbole portent une tension électrique suffisante pour constituer un risque d'électrocution. Utilisez uniquement des câbles d'enceintes professionnels de haute qualité avec fiches Jack mono 6,35 mm ou fiches à verrouillages déjà installées. Toute autre installation ou modification doit être effectuée uniquement par un personnel qualifié.



Ce symbole avertit de la présence d'une tension dangereuse et non isolée à l'intérieur de l'appareil - elle peut provoquer des chocs électriques.



Attention Ce symbol signale les consignes d'utilisation et d'entre ! Tien importantes dans la documentation fournie. Lisez les consignes de sécurité du manuel d'utilisation de l'appareil.



Attention Pour éviter tout risque de choc électrique, ne pas ouvrir le capot de l'appareil ni démonter le panneau arrière. L'intérieur de l'appareil ne possède aucun élément réparable par l'utilisateur. Laisser toute réparation à un professionnel qualifié.



Attention Pour réduire les risques de feu et de choc électrique, n'exposez pas cet appareil à la pluie, à la moisissure, aux gouttes ou aux éclaboussures. Ne posez pas de récipient contenant un liquide sur l'appareil (un vase par exemple).



Attention Ces consignes de sécurité et d'entretien sont destinées à un personnel qualifié. Pour éviter tout risque de choc électrique, n'effectuez aucune réparation sur l'appareil qui ne soit décrite par le manuel d'utilisation. Les éventuelles réparations doivent être effectuées uniquement par un technicien spécialisé.

1. Lisez ces consignes.
2. Conservez ces consignes.
3. Respectez tous les avertissements.
4. Respectez toutes les consignes d'utilisation.
5. N'utilisez jamais l'appareil à proximité d'un liquide.
6. Nettoyez l'appareil avec un chiffon sec.
7. Veillez à ne pas empêcher la bonne ventilation de l'appareil via ses ouïes de ventilation. Respectez les consignes du fabricant concernant l'installation de l'appareil.
8. Ne placez pas l'appareil à proximité d'une source de chaleur telle qu'un chauffage, une cuisinière ou tout appareil dégageant de la chaleur (y compris un ampli de puissance).
9. Ne supprimez jamais la sécurité des prises bipolaires ou des prises terre. Les prises bipolaires possèdent deux contacts de largeur différente. Le plus large est le contact de sécurité. Les prises terre possèdent deux

contacts plus une mise à la terre servant de sécurité. Si la prise du bloc d'alimentation ou du cordon d'alimentation fourni ne correspond pas à celles de votre installation électrique, faites appel à un électricien pour effectuer le changement de prise.

10. Installez le cordon d'alimentation de telle façon que personne ne puisse marcher dessus et qu'il soit protégé d'arêtes coupantes. Assurez-vous que le cordon d'alimentation est suffisamment protégé, notamment au niveau de sa prise électrique et de l'endroit où il est relié à l'appareil; cela est également valable pour une éventuelle rallonge électrique.

11. Utilisez exclusivement des accessoires et des appareils supplémentaires recommandés par le fabricant.



12. Utilisez exclusivement des chariots, des diables, des présentoirs, des pieds et des surfaces de travail recommandés par le fabricant ou livrés avec le produit. Déplacez précautionneusement tout chariot ou diable chargé pour éviter d'éventuelles blessures en cas de chute.

13. Débranchez l'appareil de la tension secteur en cas d'orage ou si l'appareil reste inutilisé pendant une longue période de temps.

14. Les travaux d'entretien de l'appareil doivent être effectués uniquement par du personnel qualifié. Aucun entretien n'est nécessaire sauf si l'appareil est endommagé de quelque façon que ce soit (dommages sur le cordon d'alimentation ou la prise par exemple), si un liquide ou un objet a pénétré à l'intérieur du châssis, si l'appareil a été exposé à la pluie ou à l'humidité, s'il ne fonctionne pas correctement ou à la suite d'une chute.

15. L'appareil doit être connecté à une prise secteur dotée d'une protection par mise à la terre.

16. La prise électrique ou la prise IEC de tout appareil dénué de bouton marche/arrêt doit rester accessible en permanence.



17. Mise au rebut appropriée de ce produit: Ce symbole indique qu'en accord avec la directive DEEE (2012/19/EU) et les lois

en vigueur dans votre pays, ce produit ne doit pas être jeté avec les déchets ménagers. Ce produit doit être déposé dans un point de collecte agréé pour le recyclage des déchets d'équipements électriques et électroniques (EEE). Une mauvaise manipulation de ce type de déchets pourrait avoir un impact négatif sur l'environnement et la santé à cause de substances potentiellement dangereuses généralement associées à ces équipements. En même temps, votre coopération dans la mise au rebut de ce produit contribuera à l'utilisation efficace des ressources naturelles. Pour plus d'informations sur l'endroit où vous pouvez déposer vos déchets d'équipements pour le recyclage, veuillez contacter votre mairie ou votre centre local de collecte des déchets.

18. N'installez pas l'appareil dans un espace confiné tel qu'une bibliothèque ou meuble similaire.

19. Ne placez jamais d'objets enflammés, tels que des bougies allumées, sur l'appareil.

20. Gardez à l'esprit l'impact environnemental lorsque vous mettez des piles au rebut. Les piles usées doivent être déposées dans un point de collecte adapté.

21. Cet appareil peut être utilisé sous un climat tropical ou modéré avec des températures de 45°C maximum.

DÉNI LÉGAL

Music Tribe ne peut être tenu pour responsable pour toute perte pouvant être subie par toute personne se fiant en partie ou en totalité à toute description, photographie ou affirmation contenue dans ce document. Les caractéristiques, l'apparence et d'autres informations peuvent faire l'objet de modifications sans notification. Toutes les marques appartiennent à leurs propriétaires respectifs. Midas, Klark Teknik,

Lab Gruppen, Lake, Tannoy, Turbosound, TC Electronic, TC Helicon, Behringer, Bugera, Aston Microphones et Coolaudio sont des marques ou marques déposées de Music Tribe Global Brands Ltd. © Music Tribe Global Brands Ltd. 2023 Tous droits réservés.

GARANTIE LIMITÉE

Pour connaître les termes et conditions de garantie applicables, ainsi que les informations supplémentaires et détaillées sur la Garantie limitée de Music Tribe, consultez le site Internet community.musictribe.com/pages/support#warranty.

DE Wichtige Sicherheitshinweise



Vorsicht Die mit dem Symbol markierten Anschlüsse führen so viel Spannung, dass die Gefahr eines Stromschlags besteht. Verwenden Sie nur hochwertige, professionelle Lautsprecherkabel mit vorinstallierten 6,35 mm MONO-Klinkensteckern oder Lautsprecherstecker mit Drehverriegelung. Alle anderen Installationen oder Modifikationen sollten nur von qualifiziertem Fachpersonal ausgeführt werden.

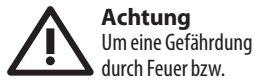

Achtung Um eine Gefährdung durch Stromschlag auszuschließen, darf die Geräteabdeckung bzw. Geräterückwand nicht abgenommen werden. Im Innern des Geräts befinden sich keine vom Benutzer reparierbaren Teile. Reparaturarbeiten dürfen nur von qualifiziertem Personal ausgeführt werden.

**Achtung**

Um eine Gefährdung durch Feuer bzw. Stromschlag auszuschließen, darf dieses Gerät weder Regen oder Feuchtigkeit ausgesetzt werden noch sollten Spritzwasser oder tropfende Flüssigkeiten in das Gerät gelangen können. Stellen Sie keine mit Flüssigkeit gefüllten Gegenstände, wie z. B. Vasen, auf das Gerät.

**Achtung**

Die Service-Hinweise sind nur durch qualifiziertes Personal zu befolgen. Um eine Gefährdung durch Stromschlag zu vermeiden, führen Sie bitte keinerlei Reparaturen an dem Gerät durch, die nicht in der Bedienungsanleitung beschrieben sind. Reparaturen sind nur von qualifiziertem Fachpersonal durchzuführen.

1. Lesen Sie diese Hinweise.
2. Bewahren Sie diese Hinweise auf.
3. Beachten Sie alle Warnhinweise.
4. Befolgen Sie alle Bedienungshinweise.
5. Betreiben Sie das Gerät nicht in der Nähe von Wasser.
6. Reinigen Sie das Gerät mit einem trockenen Tuch.
7. Blockieren Sie nicht die Belüftungsschlitze. Beachten Sie beim Einbau des Gerätes die Herstellerhinweise.
8. Stellen Sie das Gerät nicht in der Nähe von Wärmequellen auf. Solche Wärmequellen sind z. B. Heizkörper, Herde oder andere Wärme erzeugende Geräte (auch Verstärker).
9. Entfernen Sie in keinem Fall die Sicherheitsvorrichtung von Zweipol- oder geerdeten Steckern. Ein Zweipolstecker hat zwei unterschiedlich breite Steckkontakte. Ein geerdeter Stecker hat zwei Steckkontakte und einen dritten Erdungskontakt. Der breitere Steckkontakt oder der zusätzliche Erdungskontakt dient Ihrer Sicherheit. Falls das mitgelieferte Steckerformat nicht zu Ihrer Steckdose passt, wenden Sie sich bitte an einen Elektriker, damit die Steckdose entsprechend ausgetauscht wird.

10. Verlegen Sie das Netzkabel so, dass es vor Tritten und scharfen Kanten geschützt ist und nicht beschädigt werden kann. Achten Sie bitte insbesondere im Bereich der Stecker, Verlängerungskabel und an der Stelle, an der das Netzkabel das Gerät verlässt, auf ausreichenden Schutz.

11. Das Gerät muss jederzeit mit intaktem Schutzleiter an das Stromnetz angeschlossen sein.

12. Sollte der Hauptnetzstecker oder eine Gerätesteckdose die Funktionseinheit zum Abschalten sein, muss diese immer zugänglich sein.

13. Verwenden Sie nur Zusatzgeräte/ Zubehörteile, die laut Hersteller geeignet sind.



14. Verwenden Sie nur Wagen, Standvorrichtungen, Stative, Halter oder Tische, die vom Hersteller

benannt oder im Lieferumfang des Geräts enthalten sind. Falls Sie einen Wagen benutzen, seien Sie vorsichtig beim Bewegen der Wagen-Gerätkombination, um Verletzungen durch Stolpern zu vermeiden.

15. Ziehen Sie den Netzstecker bei Gewitter oder wenn Sie das Gerät längere Zeit nicht benutzen.

16. Lassen Sie alle Wartungsarbeiten nur von qualifiziertem Service-Personal ausführen. Eine Wartung ist notwendig, wenn das Gerät in irgendeiner Weise beschädigt wurde (z. B. Beschädigung des Netzkabels oder Steckers), Gegenstände oder Flüssigkeit in das Geräteinnere gelangt sind, das Gerät Regen oder Feuchtigkeit ausgesetzt wurde, das Gerät nicht ordnungsgemäß funktioniert oder auf den Boden gefallen ist.



17. Korrekte Entsorgung dieses Produkts: Dieses Symbol weist darauf hin, das Produkt entsprechend der WEEE Direktive (2012/19/EU) und der jeweiligen nationalen Gesetze nicht zusammen mit Ihren Haushaltsabfällen zu

entsorgen. Dieses Produkt sollte bei einer autorisierten Sammelstelle für Recycling elektrischer und elektronischer Geräte (EEE) abgegeben werden. Wegen bedenklicher Substanzen, die generell mit elektrischen und elektronischen Geräten in Verbindung stehen, könnte eine unsachgemäße Behandlung dieser Abfallart eine negative Auswirkung auf Umwelt und Gesundheit haben. Gleichzeitig gewährleistet Ihr Beitrag zur richtigen Entsorgung dieses Produkts die effektive Nutzung natürlicher Ressourcen. Für weitere Informationen zur Entsorgung Ihrer Geräte bei einer Recycling-Stelle nehmen Sie bitte Kontakt zum zuständigen städtischen Büro, Entsorgungsamt oder zu Ihrem Haushaltsabfallentsorger auf.

18. Installieren Sie das Gerät nicht in einer beengten Umgebung, zum Beispiel Bücherregal oder ähnliches.

19. Stellen Sie keine Gegenstände mit offenen Flammen, etwa brennende Kerzen, auf das Gerät.

20. Beachten Sie bei der Entsorgung von Batterien den Umweltschutz-Aspekt. Batterien müssen bei einer Batterie-Sammelstelle entsorgt werden.

21. Dieses Gerät ist in tropischen und gemäßigten Klimazonen bis 45° C einsetzbar.

HAFTUNGSAUSSCHLUSS

Music Tribe übernimmt keine Haftung für Verluste, die Personen entstanden sind, die sich ganz oder teilweise auf hier enthaltene Beschreibungen, Fotos oder Aussagen verlassen haben. Technische Daten, Erscheinungsbild und andere Informationen können ohne vorherige Ankündigung geändert werden. Alle Warenzeichen sind Eigentum der jeweiligen Inhaber. Midas, Klark Teknik, Lab Gruppen, Lake, Tannoy, Turbosound, TC Electronic, TC Helicon, Behringer, Bugera, Aston Microphones und Coolaudio sind Warenzeichen oder eingetragene Warenzeichen der Music Tribe Global Brands Ltd. © Music Tribe Global Brands Ltd. 2023 Alle Rechte vorbehalten.

BESCHRÄNKTE GARANTIE

Die geltenden Garantiebedingungen und zusätzliche Informationen bezüglich der von Music Tribe gewährten beschränkten Garantie finden Sie online unter community.musictribe.com/pages/support#warranty.

PT Instruções de Segurança Importantes**Aviso!**

Terminais marcados com o símbolo carregam corrente elétrica de magnitude suficiente para constituir um risco de choque elétrico. Use apenas cabos de alto-falantes de alta qualidade com plugues TS de ¼" ou plugues com trava de torção pré-instalados. Todas as outras instalações e modificações devem ser efetuadas por pessoas qualificadas.



Este símbolo, onde quer que o encontre, alerta-o para a leitura das instruções de manuseamento que acompanham o equipamento. Por favor leia o manual de instruções.

**Atenção**

De forma a diminuir o risco de choque eléctrico, não remover a cobertura (ou a secção de trás). Não existem peças substituíveis por parte do utilizador no seu interior. Para esse efeito recorrer a um técnico qualificado.

**Atenção**

Para reduzir o risco de incêndios ou choques eléctricos o aparelho não deve ser exposto à chuva nem à humidade. Além disso, não deve ser sujeito a salpicos, nem devem ser colocados em cima do aparelho objectos contendo líquidos, tais como jarras.

**Atenção**

Estas instruções de operação devem ser utilizadas, em exclusivo, por técnicos de assistência qualificados. Para evitar choques eléctricos não proceda a reparações ou intervenções, que não as indicadas nas instruções de operação, salvo se possuir as qualificações necessárias. Para evitar choques eléctricos não proceda a reparações ou intervenções, que não as indicadas nas instruções de operação. Só o deverá fazer se possuir as qualificações necessárias.

1. Leia estas instruções.
2. Guarde estas instruções.
3. Preste atenção a todos os avisos.
4. Siga todas as instruções.
5. Não utilize este dispositivo perto de água.
6. Limpe apenas com um pano seco.
7. Não obstrua as entradas de ventilação. Instale de acordo com as instruções do fabricante.
8. Não instale perto de quaisquer fontes de calor tais como radiadores, bocas de ar quente, fogões de sala ou outros aparelhos (incluindo amplificadores) que produzam calor.
9. Não anule o objectivo de segurança das fichas polarizadas ou do tipo de ligação à terra. Uma ficha polarizada dispõe de duas palhetas sendo uma mais larga do que a outra. Uma ficha do tipo ligação à terra dispõe de duas palhetas e um terceiro dente de ligação à terra. A palheta larga ou o terceiro dente são fornecidos para sua segurança. Se a ficha fornecida não encaixar na sua tomada, consulte um electricista para a substituição da tomada obsoleta.

10. Proteja o cabo de alimentação de pisadelas ou apertos, especialmente nas fichas, extensões, e no local de saída da unidade. Certifique-se de que o cabo eléctrico está protegido. Verifique particularmente nas fichas, nos receptáculos e no ponto em que o cabo sai do aparelho.

11. O aparelho tem de estar sempre conectado à rede eléctrica com o condutor de protecção intacto.

12. Se utilizar uma ficha de rede principal ou uma tomada de aparelhos para desligar a unidade de funcionamento, esta deve estar sempre acessível.

13. Utilize apenas ligações/acessórios especificados pelo fabricante.



14. Utilize apenas com o carrinho, estrutura, tripé, suporte, ou mesa especificados pelo fabricante ou

vendidos com o dispositivo.

Quando utilizar um carrinho, tenha cuidado ao mover o conjunto carrinho/dispositivo para evitar danos provocados pela terpidação.

15. Desligue este dispositivo durante as trovoadas ou quando não for utilizado durante longos períodos de tempo.

16. Qualquer tipo de reparação deve ser sempre efectuado por pessoal qualificado. É necessária uma reparação sempre que a unidade tiver sido de alguma forma danificada, como por exemplo: no caso do cabo de alimentação ou ficha se encontrarem danificados; na eventualidade de líquido ter sido derramado ou objectos terem caído para dentro do dispositivo; no caso da unidade ter estado exposta à chuva ou à humidade; se esta não funcionar normalmente, ou se tiver caído.



17. Correcta eliminação deste produto: este símbolo indica que o produto não deve ser eliminado juntamente com os resíduos

domésticos, segundo a Directiva REEE (2012/19/EU) e a legislação nacional. Este produto deverá ser levado para um centro de recolha licenciado para a reciclagem de resíduos de equipamentos eléctricos electrónicos (EEE). O tratamento incorrecto deste tipo de resíduos pode ter um eventual impacto negativo no ambiente e na saúde humana devido a substâncias potencialmente perigosas que estão geralmente associadas aos EEE. Ao mesmo tempo, a sua colaboração para a eliminação correcta deste produto irá

contribuir para a utilização eficiente dos recursos naturais. Para mais informação acerca dos locais onde poderá deixar o seu equipamento usado para reciclagem, é favor contactar os serviços municipais locais, a entidade de gestão de resíduos ou os serviços de recolha de resíduos domésticos.

18. Não instale em lugares confinados, tais como estantes ou unidades similares.

19. Não coloque fontes de chama, tais como velas acesas, sobre o aparelho.

20. Favor, obedecer os aspectos ambientais de descarte de bateria. Baterias devem ser descartadas em um ponto de coletas de baterias.

21. Esse aparelho pode ser usado em climas tropicais e moderados até 45°C.

GARANTIA LIMITADA

Para obter os termos de garantia aplicáveis e condições e informações adicionais a respeito da garantia limitada do Music Tribe, favor verificar detalhes na íntegra através do website community.musictribe.com/pages/support#warranty.

IT Informazioni importanti



Attenzione

I terminali contrassegnati con il simbolo conducono una corrente elettrica sufficiente a costituire un rischio di scossa elettrica. Usare unicamente cavi per altoparlanti (Speaker) d'elevata qualità con connettori jack TS da ¼" pre-installati. Ogni altra installazione o modifica deve essere effettuata esclusivamente da personale tecnico qualificato.



Attenzione

Questo simbolo, ovunque appaia, avverte della presenza di una tensione pericolosa non isolata all'interno dello chassis, tensione che può essere sufficiente per costituire un rischio di scossa elettrica.



Attenzione

Questo simbolo, ovunque appaia, segnala importanti istruzioni operative e di manutenzione nella documentazione allegata. Si invita a leggere il manuale.



Attenzione

Per ridurre il rischio di scosse elettriche, non rimuovere il coperchio superiore (o la sezione posteriore). All'interno non ci sono parti riparabili dall'utente. Per la manutenzione rivolgersi a personale qualificato.



Attenzione

Per ridurre il rischio di incendi o scosse

elettriche, non esporre questo apparecchio a pioggia e umidità. L'apparecchio non deve essere esposto a gocciolio o schizzi di liquidi e nessun oggetto contenente liquidi, come vasi, deve essere collocato sull'apparecchio.



Attenzione

Queste istruzioni di servizio sono destinate esclusivamente a personale qualificato. Per ridurre il rischio di scosse elettriche non eseguire interventi di manutenzione diversi da quelli contenuti nel manuale di istruzioni. Le riparazioni devono essere eseguite da personale di assistenza qualificato.

1. Leggere queste istruzioni.
2. Conservare queste istruzioni.
3. Prestare attenzione a tutti gli avvisi.
4. Applicare tutte le istruzioni.
5. Non utilizzare questo dispositivo vicino l'acqua.
6. Pulire esclusivamente con un panno asciutto.
7. Non bloccare le aperture di ventilazione. Installare in conformità con le istruzioni del produttore.
8. Non installare vicino a fonti di calore come radiatori, termoregolatori, stufe o altri apparecchi (inclusi amplificatori) che producono calore.
9. Non escludere la sicurezza fornita dalla spina polarizzata o con messa a terra. Una spina polarizzata ha due lame, una più larga dell'altra. Una spina con messa a terra ha due lame e un terzo polo di messa a terra. La lama larga o il terzo polo sono forniti per la vostra sicurezza. Se la spina fornita non si adatta alla presa, consultare un elettricista per la sostituzione della presa obsoleta.
10. Proteggere il cavo di alimentazione dal calpestio o essere schiacciato in particolare alle spine, prese di corrente e il punto in cui esce dall'apparecchio.
11. Utilizzare esclusivamente dispositivi/accessori specificati dal produttore.



12. Utilizzare solo carrelli, supporti, treppiedi, staffe o tavoli indicati dal produttore o

venduti con l'apparecchio. Utilizzando un carrello, prestare attenzione quando si sposta la combinazione carrello/apparecchio per evitare lesioni dovute al ribaltamento.

13. Scollegare questo apparecchio durante i temporali o se non è utilizzato per lunghi periodi di tempo.

14. Per tutte le riparazioni rivolgersi a personale qualificato. La manutenzione è necessaria quando l'apparecchio è danneggiato in qualsiasi modo, come danneggiamento del cavo di alimentazione o della spina, versamento di liquido o oggetti caduti nell'apparecchio, se l'apparecchio è stato esposto a pioggia o umidità, se non funziona normalmente o è caduto.

15. L'apparecchio deve essere collegato a una presa di corrente elettrica con messa a terra di protezione.

16. e la spina o una presa del dispositivo è utilizzata come dispositivo di disconnessione, deve essere facilmente utilizzabile.



17. Smaltimento corretto di questo prodotto: questo simbolo indica che questo dispositivo non deve essere smaltito insieme ai rifiuti domestici, secondo la Direttiva RAEE (2012/19 / UE) e la vostra legislazione nazionale. Questo prodotto deve essere portato in un centro di raccolta autorizzato per il riciclaggio di rifiuti di apparecchiature elettriche ed elettroniche (RAEE). La cattiva gestione di questo tipo di rifiuti potrebbe avere un possibile impatto negativo sull'ambiente e sulla salute umana a causa di sostanze potenzialmente pericolose che sono generalmente associate alle apparecchiature elettriche ed elettroniche. Nello stesso tempo la vostra collaborazione al corretto smaltimento di questo prodotto contribuirà all'utilizzo

efficiente delle risorse naturali. Per ulteriori informazioni su dove è possibile trasportare le apparecchiature per il riciclaggio vi invitiamo a contattare l'ufficio comunale locale o il servizio di raccolta dei rifiuti domestici.

18. Non installare in uno spazio ristretto, come in una libreria o in una struttura simile.

19. Non collocare sul dispositivo fonti di fiamme libere, come candele accese.

20. Per lo smaltimento delle batterie, tenere in considerazione gli aspetti ambientali. Le batterie devono essere smaltite in un punto di raccolta delle batterie esauste.

21. Questo apparecchio può essere usato in climi tropicali e temperati fino a 45°C.

DISCLAIMER LEGALE

Music Tribe non si assume alcuna responsabilità per eventuali danni che possono essere subiti da chiunque si affidi in tutto o in parte a qualsiasi descrizione, fotografia o dichiarazione contenuta qui. Specifiche tecniche, aspetti e altre informazioni sono soggette a modifiche senza preavviso. Tutti i marchi sono di proprietà dei rispettivi titolari. Midas, Klark Teknik, Lab Gruppen, Lake, Tannoy, Turbosound, TC Electronic, TC Helicon, Behringer, Bugera, Aston Microphones e Coolaudio sono marchi o marchi registrati di Music Tribe Global Brands Ltd. © Music Tribe Global Brands Ltd. 2023 Tutti i diritti riservati.

GARANTIA LIMITATA

Per i termini e le condizioni di garanzia applicabili e le informazioni aggiuntive relative alla garanzia limitata di Music Tribe, consultare online i dettagli completi su community.musictribe.com/pages/support#warranty.

NL Belangrijke veiligheidsvoorschriften



Waarschuwing

Aansluitingen die gemerkt zijn met het symbool voeren een zodanig hoge spanning dat ze een risico vormen voor elektrische schokken. Gebruik uitsluitend kwalitatief hoogwaardige, in de handel verkrijgbare luidsprekerkabels die voorzien zijn van ¼" TS steekkers. Laat uitsluitend gekwalificeerd personeel alle overige installatie- of modificatiehandelingen uitvoeren.



Dit symbool wijst u altijd op belangrijke bedienings - en

onderhoudsvoorschriften in de bijbehorende documenten. Wij vragen u dringend de handleiding te lezen.



Attentie

Verwijder in geen geval de bovenste afdekking (van het achterste gedeelte) anders bestaat er gevaar voor een elektrische schok. Het apparaat bevat geen te onderhouden onderdelen. Reparatiewerkzaamheden mogen uitsluitend door gekwalificeerd personeel uitgevoerd worden.



Attentie

Om het risico op brand of elektrische schokken te beperken, dient u te voorkomen dat dit apparaat wordt blootgesteld aan regen en vocht. Het apparaat mag niet worden blootgesteld aan neerdruppelend of opspattend water en er mogen geen met water gevulde voorwerpen – zoals een vaas – op het apparaat worden gezet.



Attentie

Deze onderhoudsinstructies zijn uitsluitend bedoeld voor gekwalificeerd onderhoudspersoneel. Om elektrische schokken te voorkomen, mag u geen andere

PT

IT

NL

PT

IT

NL

onderhoudshandelingen verrichten dan in de bedieningsinstructies vermeld staan. Reparatiewerkzaamheden mogen alleen uitgevoerd worden door gekwalificeerd onderhoudspersoneel.

1. Lees deze voorschriften.
2. Bewaar deze voorschriften.
3. Neem alle waarschuwingen in acht.
4. Volg alle voorschriften op.
5. Gebruik dit apparaat niet in de buurt van water.
6. Reinig het uitsluitend met een droge doek.
7. Let erop geen van de ventilatie-openingen te bedekken. Plaats en installeer het volgens de voorschriften van de fabrikant.
8. Het apparaat mag niet worden geplaatst in de buurt van radiatoren, warmte-uitlaten, kachels of andere zaken (ook versterkers) die warmte afgeven.
9. Maak de veiligheid waarin door de polarisatie- of aardingsstekker wordt voorzien, niet ongedaan. Een polarisatiestekker heeft twee bladen, waarvan er een breder is dan het andere. Een aardingsstekker heeft twee bladen en een derde uitsteeksel voor de aarding. Het bredere blad of het derde uitsteeksel zijn er voor u veiligheid. Mocht de geleverde stekker niet in uw stopcontact passen, laat het contact dan door een elektricien vervangen.
10. Om beschadiging te voorkomen, moet de stroomleiding zo gelegd worden dat er niet kan worden over gelopen en dat ze beschermd is tegen scherpe kanten. Zorg zeker voor voldoende bescherming aan de stekkers, de verlengkabels en het punt waar het netsnoer het apparaat verlaat.
11. Het toestel met altijd met een intacte aarddraad aan het stroomnet aangesloten zijn.
12. Wanneer de stekker van het hoofdnetwerk of een apparaatstopcontact de functionele eenheid voor het uitschakelen is, dient deze altijd toegankelijk te zijn.

13. Gebruik uitsluitend door de producent gespecificeerde toebehoren c.q. onderdelen.



14. Gebruik het apparaat uitsluitend in combinatie met de wagen, het statief, de driepoot, de beugel of tafel die door de producent is aangegeven, of die in combinatie met het apparaat wordt verkocht. Bij gebruik van een wagen dient men voorzichtig te zijn bij het verrijden van de combinatie wagen/apparaat en letsel door vallen te voorkomen.

15. Bij onweer en als u het apparaat langere tijd niet gebruikt, haalt u de stekker uit het stopcontact.

16. Laat alle voorkomende reparaties door vakkundig en bevoegd personeel uitvoeren. Reparatiewerkzaamheden zijn nodig als het toestel op enige wijze beschadigd is geraakt, bijvoorbeeld als de hoofd-stroomkabel of -stekker is beschadigd, als er vloeistof of voorwerpen in terecht zijn gekomen, als het aan regen of vochtigheid heeft bloot-gestaan, niet normaal functioneert of wanneer het is gevallen.



17. Correcte afvoer van dit product: dit symbool geeft aan dat u dit product op grond van de AEEA-richtlijn (2012/19/EU) en de nationale wetgeving van uw land niet met het gewone huishoudelijke afval mag weggooiden. Dit product moet na afloop van de nuttige levensduur naar een officiële inzamelpost voor afgedankte elektrische en elektronische apparatuur (AEEA) worden gebracht, zodat het kan worden gerecycled. Vanwege de potentieel gevaarlijke stoffen die in elektrische en elektronische apparatuur kunnen voorkomen, kan een onjuiste afvoer van afval van het onderhavige type een negatieve invloed op het milieu en de menselijke gezondheid hebben. Een juiste afvoer van dit product is echter niet alleen beter voor het milieu en de gezondheid, maar draagt tevens

bij aan een doelmatiger gebruik van de natuurlijke hulpbronnen. Voor meer informatie over de plaatsen waar u uw afgedankte apparatuur kunt inleveren, kunt u contact opnemen met uw gemeente of de plaatselijke reinigingsdienst.

18. Installeer niet in een kleine ruimte, zoals een boekenkast of iets dergelijks.
19. Plaats geen open vlammen, zoals brandende kaarsen, op het apparaat.
20. Houd rekening met de milieuaspecten van het afvoeren van batterijen. Batterijen moeten bij een inzamelpunt voor batterijen worden ingeleverd.
21. Dit apparaat kan worden gebruikt in tropische en gematigde klimaten tot 45 °C.

WETTELIJKE ONTKENNING

Music Tribe aanvaardt geen aansprakelijkheid voor enig verlies dat kan worden geleden door een persoon die geheel of gedeeltelijk vertrouwt op enige beschrijving, foto of verklaring hierin. Technische specificaties, verschijningen en andere informatie kunnen zonder voorafgaande kennisgeving worden gewijzigd. Alle handelsmerken zijn eigendom van hun respectievelijke eigenaren. Midas, Klark Teknik, Lab Gruppen, Lake, Tannoy, Turbosound, TC Electronic, TC Helicon, Behringer, Bugera, Aston Microphones en Coolaudio zijn handelsmerken of gedeponeerde handelsmerken van Music Tribe Global Brands Ltd. © Music Tribe Global Brands Ltd. 2023 Alle rechten voorbehouden.

BEPERKTE GARANTIE

Voor de toepasselijke garantievoorwaarden en aanvullende informatie met betrekking tot de beperkte garantie van Music Tribe, zie de volledige details online op community.musictribe.com/pages/support#warranty.

SE Viktiga säkerhetsanvisningar



Varning

Uttag markerade med symbolen leder elektrisk strömstyrka som är tillräckligt stark för att utgöra en risk för elchock. Använd endast högkvalitativa, kommersiellt tillgängliga högtalarkablar med förhåndsinstallerade ¼" TS-kontakter. All annan installering eller modifikation bör endast utföras av kompetent personal.



Den här symbolen hänvisar till viktiga punkter om användning och underhåll i den medföljande dokumentationen. Var vänlig och läs bruksanvisningen.



Försiktighet

Minska risken för elektriska stötar genom att aldrig ta av höljet upptill på apparaten (eller ta av baksidan). Inuti apparaten finns det inga delar som kan repareras av användaren. Endast kvalificerad personal får genomföra reparationer.



Försiktighet

För att minska risken för brand och elektriska stötar ska apparaten skyddas mot regn och fukt. Apparaten går inte utsattas för dropp eller spill och inga vattenbehållare som vaser etc. får placeras på den.



Försiktighet

Serviceinstruktionen är enbart avsedd för kvalificerad servicepersonal. För att undvika risker genom elektriska stötar, genomför inga reparationer på apparaten, vilka inte är beskrivna i bruksanvisningen. Endast kvalificerad fackpersonal får genomföra reparationerna.

1. Läs dessa anvisningar.
2. Spara dessa anvisningar.
3. Beakta alla varningar.
4. Följ alla anvisningar.
5. Använd inte apparaten i närheten av vatten.
6. Rengör endast med torr trasa.
7. Blockera inte ventilationsöppningarna. Installera enligt tillverkarens anvisningar.
8. Installera aldrig intill värmekällor som värme-element, varmluftsintag, spisar eller annan utrustning som avger värme (inklusive förstärkare).
9. Ändra aldrig en polariserad eller jordad kontakt. En polariserad kontakt har två blad – det ena bredare än det andra. En jordad kontakt har två blad och ett tredje jordstift. Det breda bladet eller jordstiftet är till för din säkerhet. Om den medföljande kontakten inte passar i ditt uttag, ska du kontakta en elektriker för att få uttaget bytt.
10. Förlägg elkabeln så, att det inte är möjligt att trampa på den och att den är skyddad mot skarpa kanter och inte kan skadas. Ge i synnerhet akt på områdena omkring stickkontaktarna, förlängningskablarna och på det ställe, där elkabeln lämnar apparaten, är tillräckligt skyddade.
11. Apparaten måste alltid vara ansluten till elnätet med intakt skyddsledare.
12. Om huvudkontakten, eller ett apparatuttag, fungerar som avstängningsenhet måste denna alltid vara tillgänglig.
13. Använd endast tillkopplingar och tillbehör som angetts av tillverkaren.



14. Använd endast med vagn, stativ, trefot, hållare eller bord som angetts av tillverkaren, eller som sålts till-sammans med apparaten. Om du använder en vagn, var försiktig, när du förflyttar kombinationen vagn-apparat, för att förhindra olycksfall genom snubbling.

15. Dra ur anslutningskontakten und åskväder eller när apparaten inte ska användas under någon längre tid.
16. Låt kvalificerad personal utföra all service. Service är nödvändig när apparaten har skadats, t.ex. när en elkabel eller kontakt är skadad, vätska eller främmande föremål har kommit in i apparaten, eller när den har fallit i golvet.



17. Kassera produkten på rätt sätt: den här symbolen indikerar att produkten inte ska kastas i hushållssoporna, enligt WEEE direktivet (2012/19/EU) och gällande, nationell lagstiftning. Produkten ska lämnas till ett auktoriserat återvinningsställe för elektronisk och elektrisk utrustning (EEE). Om den här sortens avfall hanteras på fel sätt kan miljön, och människors hälsa, påverkas negativt på grund av potentiella risksubstanter som ofta associeras med EEE. Avfallshanteras produkten däremot på rätt sätt bidrar detta till att naturens resurser används på ett bra sätt. Kontakta kommun, ansvarig förvaltning eller avfallshanteringsföretag för mer information om återvinningscentral där produkten kan lämnas.
18. Installera inte i ett trångt utrymme, t.ex. i en bokhylla eller liknande enhet.
19. Placera inte källor med öppen eld, t.ex. tända ljus, på apparaten.
20. Tänk på miljöaspekterna vid kassering av batterier. Batterier måste kasseras på ett batteriuppsamlingsställe.
21. Denna apparat kan användas i tropiska och måttliga klimat upp till 45 °C.

FRISKRIVNINGSKLAUSUL

Music Tribe tar inget ansvar för någon förlust som kan drabbas av någon person som helt eller delvis förlitar sig på någon beskrivning, fotografi eller uttalande som finns här.

Tekniska specifikationer, utseenden och annan information kan ändras utan föregående meddelande. Alla varumärken tillhör respektive ägare. Midas, Klark Teknik, Lab Gruppen, Lake, Tannoy, Turbosound, TC Electronic, TC Helicon, Behringer, Bugera, Aston Microphones och Coolaudio är varumärken eller registrerade varumärken som tillhör Music Tribe Global Brands Ltd. © Music Tribe Global Brands Ltd. 2023 Alla Rättigheter reserverade.

BEGRÄNSAD GARANTI

För tillämpliga garantivillkor och ytterligare information om Music Tribes begränsade garanti, se fullständig information online på community.musictribe.com/pages/support#warranty.

PL Ważne informacje o bezpieczeństwie



Uwaga

Terminale oznaczone symbolem przenoszą wysokie napięcie elektryczne, aby stworzyć ryzyko porażenia prądem. Używaj wyłącznie wysokiej jakości fabrycznie przygotowanych kabli z zainstalowanymi wtyczkami ¼" TS. Wszystkie inne instalacje lub modyfikacje powinny być wykonywane wyłącznie przez wykwalifikowany personel techniczny.



Ten symbol informuje o ważnych wskazówkach dotyczących obsługi i konserwacji urządzenia w dołączonej dokumentacji. Proszę przeczytać stosowne informacje w instrukcji obsługi.



Uwaga

W celu wyeliminowania zagrożenia porażenia prądem zabrania się zdejmowania obudowy lub tylnej ścianki urządzenia. Elementy znajdujące się we wnętrzu urządzenia nie mogą być naprawiane przez użytkownika. Naprawy mogą być wykonywane jedynie przez wykwalifikowany personel.



Uwaga

W celu wyeliminowania zagrożenia porażenia prądem lub zapalenia się urządzenia nie wolno wystawiać go na działanie deszczu i wilgotności oraz dopuszczać do tego, aby do wnętrza dostała się woda lub inna ciecz. Nie należy stawiać na urządzeniu napełnionych cieczą przedmiotów takich jak np. wazony lub szklanki.



Uwaga

Prace serwisowe mogą być wykonywane jedynie przez wykwalifikowany personel. W celu uniknięcia zagrożenia porażenia

prądem nie należy wykonywać żadnych manipulacji, które nie są opisane w instrukcji obsługi. Naprawy wykonywane mogą być jedynie przez wykwalifikowany personel techniczny.

1. Proszę przeczytać poniższe wskazówki.
2. Proszę przechowywać niniejszą instrukcję.
3. Należy przestrzegać wszystkich wskazówek ostrzegawczych.
4. Należy postępować zgodnie z instrukcją obsługi.
5. Urządzenia nie wolno używać w pobliżu wody.
6. Urządzenie można czyścić wyłącznie suchą szmatką.
7. Nie zasłaniać otworów wentylacyjnych. W czasie podłączania urządzenia należy przestrzegać zaleceń producenta.
8. Nie stawiać urządzenia w pobliżu źródeł ciepła takich, jak grzejniki, piece lub urządzenia produkujące ciepło (np. wzmacniacze).
9. W żadnym wypadku nie należy usuwać zabezpieczeń z wtyczek dwubiegunowych oraz wtyczek z uziemieniem. Wtyczka dwubiegunowa posiada dwa wtyki kontaktowe o różnej szerokości. Wtyczka z uziemieniem ma dwa wtyki kontaktowe i trzeci wtyk uziemienia. Szerszy wtyk kontaktowy lub dodatkowy wtyk uziemienia służą do zapewnienia bezpieczeństwa użytkownikowi. Jeśli format wtyczki urządzenia nie odpowiada standardowi gniazdka, proszę zwrócić się do elektryka z prośbą o wymianienie gniazda.
10. Kabel sieciowy należy ułożyć tak, aby nie był narażony na deptanie i działanie ostrych krawędzi, co mogłoby doprowadzić do jego uszkodzenia. Szczególną uwagę zwrócić należy na odpowiednią ochronę miejsc w pobliżu wtyczek i przedłużaczy oraz miejsce, w którym kabel sieciowy przymocowany jest do urządzenia.
11. Urządzenie musi być zawsze podłączone do sieci sprawnym przewodem z uziemieniem.

12. Jeżeli wtyk sieciowy lub gniazdo sieciowe w urządzeniu pełni funkcję wyłącznika, to muszą one być zawsze łatwo dostępne.

13. Używać wyłącznie sprzętu dodatkowego i akcesoriów zgodnie z zaleceniami producenta.



14. Używać jedynie zalecanych przez producenta lub znajdujących się w zestawie wózków, stojaków, statywów, uchwyty i stołów. W przypadku posługiwania się wózkiem należy zachować szczególną ostrożność w trakcie przewożenia zestawu, aby uniknąć niebezpieczeństwa potknięcia się i zranienia.

15. W trakcie burzy oraz na czas dłuższego nieużywania urządzenia należy wyjąć wtyczkę z gniazdka sieciowego.

16. Wykonywanie wszelkich napraw należy zlecać jedynie wykwalifikowanym pracownikom serwisu. Przeprowadzenie przeglądu technicznego staje się konieczne, jeśli urządzenie zostało uszkodzone w jakikolwiek sposób (dotyczy to także kabla sieciowego lub wtyczki), jeśli do wnętrza urządzenia dostały się przedmioty lub ciecz, jeśli urządzenie wystawione było na działanie deszczu lub wilgoci, jeśli urządzenie nie funkcjonuje poprawnie oraz kiedy spadło na podłogę.



17. Prawidłowa utylizacja produktu: Ten symbol wskazuje, że tego produktu nie należy wyrzucać razem ze zwykłymi odpadami domowymi, tylko zgodnie z dyrektywą w sprawie zużytego sprzętu elektrycznego i elektronicznego (WEEE) (2012/19/EU) oraz przepisami krajowymi. Niniejszy produkt należy przekazać do autoryzowanego punktu zbiórki zużytego sprzętu elektrycznego i elektronicznego. Niewłaściwe postępowanie z tego typu odpadami może wywołać szkodliwe działanie na środowisko naturalnej i zdrowie

człowieka z powodu potencjalnych substancji niebezpiecznych zaliczanych jako zużyty sprzęt elektryczny i elektroniczny. Jednocześnie, Twój wkład w prawidłową utylizację niniejszego produktu przyczynia się do oszczędnego wykorzystywania zasobów naturalnych. Szczegółowych informacji o miejscach, w których można oddawać zużyty sprzęt do recyklingu, udzielają urzędy miejskie, przedsiębiorstwa utylizacji odpadów lub najbliższy zakład utylizacji odpadów.

18. Nie instaluj w ograniczonej przestrzeni, takiej jak półka na książki lub podobny zestaw.

19. Nie stawiaj na urządzeniu źródła otwartego ognia, takich jak zapalone świece.

20. Należy pamiętać o środowiskowych aspektach utylizacji baterii. Baterie należy utylizować w punkcie zbiórki baterii.

21. To urządzenie może być używane w klimacie tropikalnym i umiarkowanym do 45 °C.

ZASTRZEŻENIA PRAWNE

Music Tribe nie ponosi odpowiedzialności za jakiegokolwiek straty, które mogą ponieść osoby, które polegają w całości lub w części na jakimkolwiek opisie, fotografii lub oświadczeniu zawartym w niniejszym dokumencie. Specyfikacje techniczne, wygląd i inne informacje mogą ulec zmianie bez powiadomienia. Wszystkie znaki towarowe są własnością ich odpowiednich właścicieli. Midas, Klark Teknik, Lab Gruppen, Lake, Tannoy, Turbosound, TC Electronic, TC Helicon, Behringer, Bugera, Aston Microphones i Coolaudio są znakami towarowymi lub zastrzeżonymi znakami towarowymi firmy Music Tribe Global Brands Ltd. © Music Tribe Global Brands Ltd. 2023 Wszystkie prawa zastrzeżone.

OGRANICZONA GWARANCJA

Aby zapoznać się z obowiązującymi warunkami gwarancji i dodatkowymi informacjami dotyczącymi ograniczonej gwarancji Music Tribe, zapoznaj się ze wszystkimi szczegółami w trybie online pod adresem community.musictribe.com/pages/support#warranty.

KOBOL EXPANDER Hook-up

EN

EN Step 1: Hook-Up

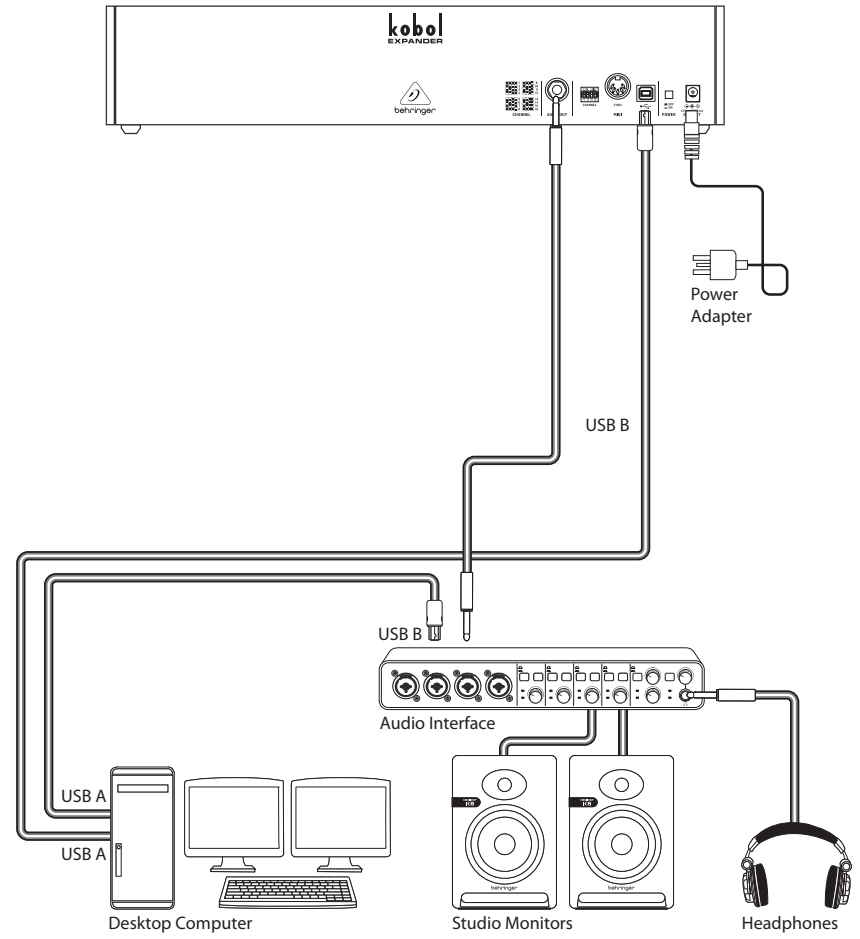
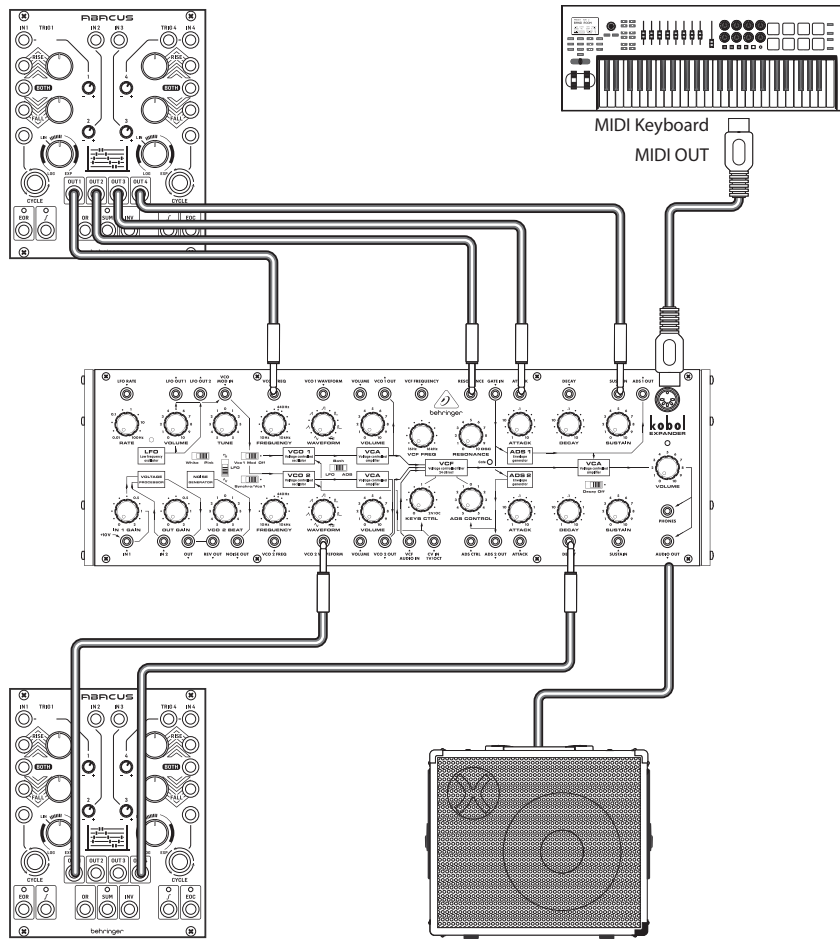

KOBOL EXPANDER Getting started

EN Step 2: Getting started

OVERVIEW

This 'getting started' guide will help you set up your Kobol Expander and briefly introduce its capabilities.

CONNECTION

To connect the Kobol Expander to your system, please consult the connection guide earlier in this document.

SOFTWARE SETUP

The Kobol Expander is a USB Class Compliant MIDI device, and so no driver installation is required. The Kobol Expander does not require any additional drivers to work with Windows and Mac OS.

HARDWARE SETUP

Make all the connections in your system. Keep the Kobol Expander power turned off when making any connections.

Ensure your sound system is turned down.

Turn on the Kobol Expander before turning on any power amplifiers and turn it off last. This will help prevent any turn on or turn off "pops or thumps" in your speakers.

WARM UP TIME

We recommend leaving 15 minutes or more time for the Kobol Expander to warm up before recording or live performance. (Longer if it has been brought in from the cold.) This will allow the precision analog circuits time to reach their normal operating temperature and tuned performance.

FIRMWARE UPDATE

Please check the behringer.com website regularly for any updates to the Behringer SYNTHTRIBE app.

The app looks for the latest firmware file which can then be downloaded and used to update the Kobol Expander.

ES Paso 2: Puesta en marcha

VISION GENERAL

Esta guía de "introducción" le ayudará a configurar su Kobol Expander y presentará brevemente sus capacidades.

CONEXION

Para conectar el Kobol Expander a su sistema, consulte la guía de conexión anteriormente en este documento.

CONFIGURACIÓN DEL SOFTWARE

El Kobol Expander es un dispositivo MIDI compatible con la clase USB, por lo que no se requiere la instalación del controlador. El Kobol Expander no requiere ningún controlador adicional para trabajar con Windows y Mac OS.

CONFIGURACIÓN DE HARDWARE

Realice todas las conexiones en su sistema. Mantenga la potencia Kobol Expander apagada al realizar cualquier conexión.

Asegúrese de que el sistema de sonido esté desactivado.

Encienda el Kobol Expander antes de encender los amplificadores de potencia y apague en último lugar. Esto ayudará a evitar que se enciendan o apaguen los "estallidos o golpes" en los altavoces.

TIEMPO DE CALENTAMIENTO

Recomendamos dejar 15 minutos o más de tiempo para que el Kobol Expander se caliente antes de la grabación o la actuación en vivo. (Más tiempo si ha sido traído del frío.) Esto permitirá que los circuitos analógicos de precisión alcancen su temperatura de funcionamiento normal y un rendimiento ajustado.

ACTUALIZACIÓN DEL FIRMWARE

Por favor, consulte el sitio web de behringer.com regularmente para cualquier actualización de la aplicación Behringer SYNTHTRIBE. La aplicación busca el último archivo de firmware que luego se puede descargar y utilizar para actualizar el Kobol Expander.

FR Etape 2: Mise en oeuvre

APERCU

Ce guide de mise en route vous aidera à configurer votre Kobol Expander et à présenter brièvement ses capacités.

CONNEXION

Pour connecter le Kobol Expander à votre système, consultez le guide de connexion plus haut dans ce document.

CONFIGURATION DU LOGICIEL

Le Kobol Expander est un périphérique MIDI compatible avec la classe USB et n'est donc pas nécessaire. L'Kobol Expander ne nécessite aucun pilote supplémentaire pour fonctionner avec Windows et Mac OS.

CONFIGURATION MATÉRIELLE

Effectuez toutes les connexions de votre système. Gardez le Kobol Expander hors-tension lors de l'établissement de connexions.

Assurez-vous que votre système audio est éteint.

Allumez le Kobol Expander avant d'allumer les amplificateurs de puissance et éteignez-le en dernier. Cela aidera à éviter les "pops ou les bruits sourds" dans vos haut-parleurs lors de toutes mise sous ou hors tension.

TEMPS DE CHAUFFE

Nous vous recommandons de laisser chauffer le Kobol Expander 15 minutes avant l'enregistrement ou la performance en direct. (Plus longtemps s'il a été apporté du froid). Cela permettra aux circuits analogiques de précision d'atteindre leur température de fonctionnement normal et leur performances optimales.

MISE À JOUR DU FIRMWARE

Veillez consulter régulièrement le site Web behringer.com pour toute mise à jour de l'application Behringer SYNTHTRIBE. L'application recherche le dernier fichier de firmware qui peut ensuite être téléchargé et utilisé pour mettre à jour le Kobol Expander.

DE Schritt 2: Erste Schritte

ÜBERBLICK

Dieser Leitfaden "Erste Schritte" hilft Ihnen bei der Einrichtung Ihres Kobol Expander und stellt kurz seine Funktionen vor.

VERBINDUNG

Um das Kobol Expander mit Ihrem System zu verbinden, lesen Sie bitte die Verbindungsanleitung weiter oben in diesem Dokument.

SOFTWARE-EINRICHTUNG

Das Kobol Expander ist ein USB Class Compliant MIDI-Gerät, daher ist keine Treiberinstallation erforderlich. Das Kobol Expander benötigt keine zusätzlichen Treiber, um mit Windows und Mac OS zu arbeiten.

HARDWARE-EINRICHTUNG

Stellen Sie alle Verbindungen in Ihrem System her. Lassen Sie die Kobol Expander Power ausgeschaltet, wenn Sie Verbindungen herstellen.

Stellen Sie sicher, dass Ihr Soundsystem ausgeschaltet ist.

Schalten Sie das Kobol Expander vor dem Einschalten aller Endstufen ein und schalten Sie es zuletzt aus. Dies wird dazu beitragen, das Ein- oder Ausschalten von "Pops oder Schlägen" in Ihren Lautsprechern zu verhindern.

AUFWÄRMZEIT

Wir empfehlen, 15 Minuten oder mehr Zeit für die Kobol Expander zu lassen, um sich vor der Aufnahme oder Live-Performance aufzuwärmen. (Länger, wenn es aus der Kälte gebracht wurde.) Auf diese Weise können die analogen Präzisionsschaltungen ihre normale Betriebstemperatur und abgestimmte Leistung erreichen.

FIRMWARE-AKTUALISIERUNG

Bitte überprüfen Sie die behringer.com Website regelmäßig auf Updates der Behringer SYNTHTRIBE App. Die App sucht nach der neuesten Firmware-Datei, die dann heruntergeladen und zur Aktualisierung der Kobol Expander verwendet werden kann.

KOBOL EXPANDER Getting started

PT Passo 2: Primeiros Passos

VISÃO GERAL

Este guia de "começar" irá ajudá-lo a configurar o seu Kobol Expander e introduzir brevemente as suas capacidades.

LIGAÇÃO

Para ligar o Kobol Expander ao seu sistema, consulte o guia de ligação mais cedo neste documento.

CONFIGURAÇÃO DO SOFTWARE

O Kobol Expander é um dispositivo MIDI compatível com a classe USB, pelo que não é necessária nenhuma instalação do controlador. O Kobol Expander não requer nenhum condutor adicional para trabalhar com o Windows e o Mac OS.

CONFIGURAÇÃO DE HARDWARE

Faça todas as ligações no seu sistema. Mantenha a Kobol Expander se ao estroie-se quando estroie quaisquer ligações.

Certifique-se de que o seu sistema de som está desligado.

Ligue o Kobol Expander antes de ligar os amplificadores de alimentação e desligá-lo por último. Isto ajudará a evitar qualquer ligação ou desligar "pops ou toques" nos altifalantes.

TEMPO DE AQUECIMENTO

Recomendamos que se desfaça 15 minutos ou mais para que o Kobol Expander que se aqueça antes de gravar ou fazer uma performance ao vivo. (Mais tempo se tiver sido trazido do frio.) Isto permitirá que os circuitos analógicos de precisão atinjam a sua temperatura normal de funcionamento e o seu desempenho afinado.

ATUALIZAÇÃO DE FIRMWARE

Por favor, verifique regularmente o behringer.com website para quaisquer atualizações da aplicação Behringer SYNTHTRIBE. A aplicação procura o mais recente ficheiro firmware que pode ser descarregado e usado para atualizar o Kobol Expander.

IT Passo 2: Iniziare

PANORAMICA

Questa guida introduttiva ti aiuterà a configurare il tuo Kobol Expander e a introdurne brevemente le capacità.

CONNESSIONE

Per collegare il Kobol Expander al sistema, consultare la guida alla connessione più indietro in questo documento.

CONFIGURAZIONE SOFTWARE

Il Kobol Expander è un dispositivo MIDI compatibile con la classe USB e pertanto non è richiesta alcuna installazione del driver. Il Kobol Expander non richiede alcun driver aggiuntivo per funzionare con Windows e Mac OS.

CONFIGURAZIONE HARDWARE

Effettuare tutte le connessioni nel sistema. Mantenere Kobol Expander interno disattivato quando si effettuano connessioni.

Assicurarsi che il sistema audio sia spento.

Accendere il Kobol Expander prima di accendere eventuali amplificatori di potenza e spegnerlo per ultimo. Ciò aiuterà a prevenire qualsiasi accende o spegnimento di "pop o tonf" negli altoparlanti.

TEMPO DI RISCALDAMENTO

Si consiglia di lasciare 15 minuti o più di tempo per il Kobol Expander per riscaldarsi prima della registrazione o delle esibizioni dal vivo. (Più a lungo se è stato portato dal freddo.) Ciò consentirà ai circuiti analogici di precisione di raggiungere la normale temperatura operativa e le prestazioni sintonizzate.

AGGIORNAMENTO FIRMWARE

Si prega di controllare behringer.com sito web per eventuali aggiornamenti all'app Behringer SYNTHTRIBE. L'app cerca l'ultimo file firmware che può quindi essere scaricato e utilizzato per aggiornare il Kobol Expander.

NL Stap 2: Aan de slag

OVERSICHT

Deze 'aan de slag'-gids helpt u bij het instellen van uw Kobol Expander en introduceert kort de mogelijkheden ervan.

VERBINDING

Raadpleeg de verbindingshandleiding eerder in dit document om de Kobol Expander op uw systeem aan te sluiten.

SOFTWARE-INSTALLATIE

De Kobol Expander is een USB Class Compliant MIDI-apparaat en er is dus geen driverinstallatie vereist. De Kobol Expander heeft geen extra stuurprogramma's nodig om met Windows en Mac OS te werken.

HARDWARE-INSTALLATIE

Maak alle verbindingen in uw systeem. Houd de Kobol Expander vermogen uitgeschakeld bij het maken van verbindingen.

Zorg ervoor dat uw geluidsinstallatie is uitgeschakeld.

Schakel de Kobol Expander voor het inschakelen van eindversterkers en zet deze als laatste uit. Dit voorkomt dat "pops or thumps" in uw luidsprekers wordt in- of uitgeschakeld.

OPWARMTIJD

We raden aan om 15 minuten of meer tijd te laten voor de Kobol Expander om op te warmen voor opname of live optreden. (Langer als het uit de kou is binnengebracht.) Hierdoor kan de precisie analoge circuits tijd om hun normale bedrijfstemperatuur en afgestemde prestaties te bereiken.

FIRMWARE-UPDATE

Controleer de behringer.com website regelmatig voor updates van de Behringer SYNTHTRIBE-app. De app zoekt naar het nieuwste firmwarebestand dat vervolgens kan worden gedownload en gebruikt om de Kobol Expander bij te werken.

SE Steg 2: Komma igång

OVERBLICK

Den här "komma igång"-guiden hjälper dig att ställa in Kobol Expander och kortfattat presentera dess funktioner.

SAMBAND

För att ansluta Kobol Expander till ditt system, se anslutningsguiden tidigare i detta dokument.

INSTALLATION AV PROGRAMVARA

Den Kobol Expander är en USB-klasskompatibel MIDI-enhet och därför krävs ingen drivrutinsinstallation. Det Kobol Expander kräver inga ytterligare drivrutiner för att fungera med Windows och Mac OS.

MASKINVARUINSTÄLLNINGAR

Gör alla anslutningar i systemet. Håll Kobol Expander kraft avstängd när du gör några anslutningar.

Se till att ljudsystemet är avstängt.

Slå på Kobol Expander för att slå på eventuella effektförstärkare och stänga av den sist. Detta hjälper till att förhindra att du slår på eller stänger av "pops or thumps" i högtalarna.

UPPÄRMNINGSTID

Vi rekommenderar att du lämnar 15 minuter eller mer tid för Kobol Expander att värma upp innan du spelar in eller live-prestanda. (Längre om det har tagits in från kylan.) Detta gör att precisionsanalogkretsarna kan nå sin normala driftstemperatur och inställda prestanda.

UPPDATERING AV FIRMWARE

Kontrollera regelbundet behringer.com för uppdateringar av Behringer SYNTHTRIBE-appen. Appen letar efter den senaste firmware-filen som sedan kan laddas ner och användas för att uppdatera Kobol Expander.

PT

IT

NL

SE

KOBOL EXPANDER Getting started

PL Krok 2: Pierwsze kroki

przegląd

Ten "wprowadzenie" przewodnik pomoże Ci skonfigurować Kobil Expander i krótko przedstawić swoje możliwości.

połączenie

Aby podłączyć Kobil Expander do systemu, zapoznaj się z przewodnikiem po połączeniach we wcześniejszej części tego dokumentu.

KONFIGURACJA OPROGRAMOWANIA

Urządzenie MIDI zgodne z klasą USB jest zgodne z Kobil Expander, a więc nie jest wymagana instalacja sterownika. Kobil Expander nie wymaga żadnych dodatkowych sterowników do pracy z systemami Windows i Mac OS.

KONFIGURACJA SPRZĘTU

Nawiązuj wszystkie połączenia w systemie. Podczas wykonywania jakichkolwiek połączeń należy wyłączyć Kobil Expander power.

Upewnij się, że system dźwiękowy jest wyłączony.

Włącz Kobil Expander przed włączeniem wzmacniaczy mocy i wyłącz je jako ostatnie. Pomoże to zapobiec włączaniu lub wyłączaniu "wyskakujące lub thumps" w głośnikach.

CZAS ROZGRZEWANIA

Zalecamy pozostawienie 15 minut lub więcej czasu na Kobil Expander do rozgrzewania przed nagraniem lub występem na żywo. (Dłużej, jeśli został przywieziony z zimna.) Pozwoli to na osiągnięcie normalnej temperatury pracy i dostrojonej wydajności precyzyjnych obwodów analogowych.

AKTUALIZACJA OPROGRAMOWANIA UKŁADOWEGO

Prosimy regularnie sprawdzać behringer.com stronie internetowej pod kątem wszelkich aktualizacji aplikacji Behringer SYNTHTRIBE. Aplikacja szuka najnowszego pliku oprogramowania układowego, który można następnie pobrać i użyć do aktualizacji Kobil Expander.

KOBOL EXPANDER Controls

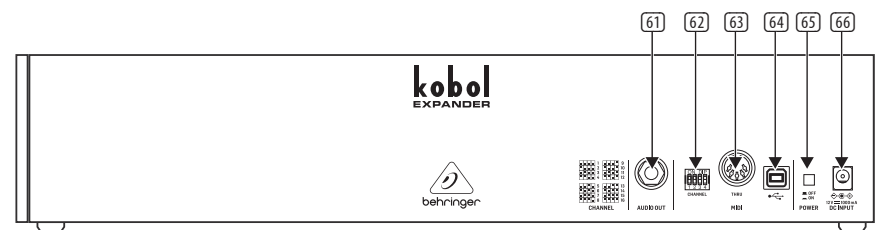
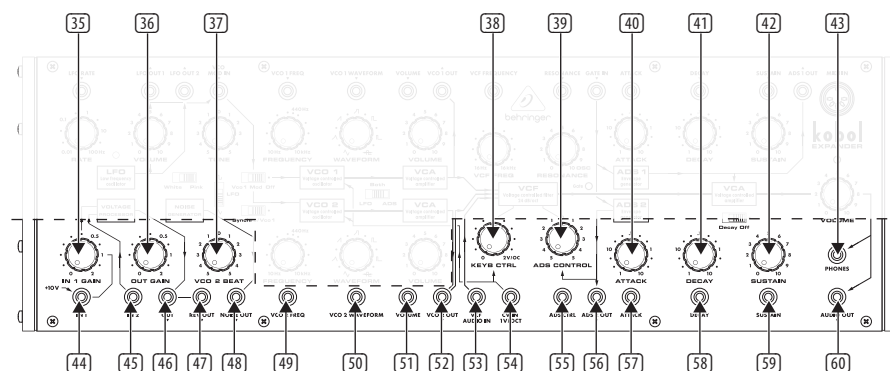
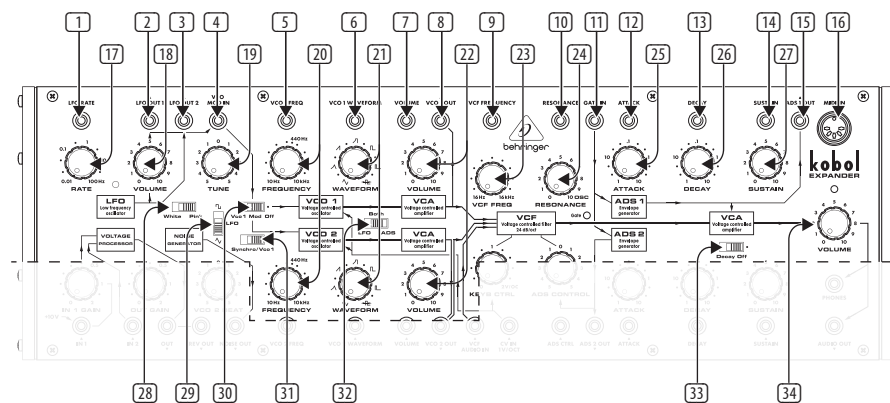

KOBOL EXPANDER Controls

EN Step 2: Controls

- 1 **LFO RATE INPUT** – input socket for external voltage control of LFO rate.
- 2 **LFO OUTPUT 1** – output socket for LFO (affected by volume control 18).
- 3 **LFO OUTPUT 2** – unattenuated LFO output.
- 4 **VCO MOD IN** – input socket for external modulation of VCOs. When no input is present the LFO is normalised to the VCO modulation input via the volume control 18.
- 5 **VCO 1 FREQUENCY IN** – input socket for external voltage control of VCO 1 frequency.
- 6 **VCO 1 WAVEFORM IN** – input socket for external voltage control over VCO 1 waveform.
- 7 **VCO 1 VOLUME** – input socket for external voltage control of VCO 1 volume.
- 8 **VCO 1 OUT** – audio output for unprocessed VCO 1. VCO 1 will still feed into the VCF.
- 9 **VCF FREQUENCY IN** – input socket for external voltage control of the VCF base frequency.
- 10 **RESONANCE IN** – input socket for external voltage control of VCF resonance.
- 11 **GATE IN** – input socket for external gating of the two ASR envelope generators. Use this socket with an analog sequencer. Use the SynthTRIBE software to invert the gate polarity.
- 12 **ATTACK IN** – input socket for external voltage control of VCA envelope generator attack time.
- 13 **DECAY IN** – input socket for external voltage control of VCA envelope generator decay and release times.
- 14 **SUSTAIN IN** – input socket for external control of VCA envelope generator sustain level.
- 15 **ADS 1 OUT** – output socket for the VCA envelope generator.
- 16 **MIDI IN** – input socket for MIDI control of the Kobol Expander. Use the SynthTRIBE software to polychain multiple expanders.
- 17 **RATE** – use this control to set the LFO rate from 0.01 Hz to 100 Hz.
- 18 **VOLUME** – use this control to attenuate the LFO modulation of the VCOs and LFO 1 output.
- 19 **TUNE CONTROL** – use this control to tune the Kobol to other instruments (range ± 50 cents).
- 20 **FREQUENCY** – use these controls to set the base frequency of the VCOs independently over ± 2 octaves.
- 21 **WAVEFORM** – use these controls to set the waveform of the VCOs independently. The waveform morphs between triangle through ramp and sawtooth to square and pulse. At full CW the pulse width can be modulated by the VCF Envelope Generator.
- 22 **VOLUME** – use these controls to independently set the levels of the two VCOs.
- 23 **FREQUENCY** – use this control to set the base frequency of the VCF.
- 24 **RESONANCE** – use this control to emphasise a band of frequencies centred on the VCF base frequency. At the top of the range this will cause the filter to self-oscillate.
- 25 **ATTACK** – use this control to set the attack time of the VCA envelope generator.
- 26 **DECAY** – use this control to set the decay and release times of the VCA envelope generator.
- 27 **SUSTAIN** – use this control to set the sustain level of the VCA envelope generator.
- 28 **WHITE/PINK** – use this switch to select white or pink noise from the noise generator.
- 29 **LFO** – use this switch to select the LFO waveform: triangle or square.
- 30 **VCO 1 MOD OFF** – use this button to disable modulation of VCO 1.
- 31 **SYNCHRO** – use this button to synchronise VCO 2 to VCO 1.
- 32 **LFO/BOTH/ADS** – use this switch to select the modulation source of the VCO pulse width modulation.
- 33 **DECAY OFF** – use this switch to temporarily set the decay time of the VCA envelope generator to zero.
- 34 **VOLUME** – use this control to set the overall volume of the Kobol's output.
- 35 **IN 1 GAIN** – use this control to attenuate the external voltage input 1 (socket 47) to the voltage processor.
- 36 **OUT GAIN** – use this control to attenuate the output of the voltage processor.
- 37 **VCO 2 BEAT** – use this control to adjust the fine tuning between oscillator 1 and oscillator 2.
- 38 **KEYB CTRL/STEP LENGTH** – use this control to adjust the amount of VCF keyboard tracking from 0 to 200% (ie 2 V/octave).
- 39 **ADS CTRL** – use this control to adjust the amount of modulation of the VCF by the VCF envelope generator.
- 40 **ATTACK** – use this control to set the attack time of the VCF envelope generator.
- 41 **DECAY** – use this control to set the decay and release times of the VCF envelope generator. Using this control while holding the Shift button sets a release time that is independent of the decay time.
- 42 **SUSTAIN** – use this control to set the sustain level of the VCF envelope generator.
- 43 **HEADPHONE OUT** – use this 3.5 mm TRS socket to connect a suitable set of headphones.
- 44 **VOLTAGE PROCESSOR IN 1** – Input socket for voltages to be processed by attenuator 35. 10 V DC is present unless a jack is inserted.
- 45 **VOLTAGE PROCESSOR IN 2** – Input socket for second DC voltage, whose default gain factor is 2.
- 46 **VOLTAGE PROCESSOR OUT** – output for voltages processed by the voltage processor, attenuated by control 36.
- 47 **REV OUT** – inverted output from voltage processor.
- 48 **NOISE OUT** – output socket for the noise generator.
- 49 **VCO 2 FREQUENCY IN** – input socket for external voltage control of VCO 2 frequency.
- 50 **VCO 2 WAVEFORM IN** – input socket for external voltage control over VCO 2 waveform.
- 51 **VCO 2 VOLUME** – input socket for external voltage control of VCO 2 volume.
- 52 **VCO 2 OUT** – audio output for unprocessed VCO 2. Using this output will cut the feed from VCO 2 to the VCF.
- 53 **VCF AUDIO IN** – input socket for external audio to be processed by the Kobol's VCF.
- 54 **CV IN** – input socket for controlling the Kobol's VCOs and VCF tracking from an external 1 V/octave keyboard.
- 55 **ADS CTRL** – input socket for external voltage control of VCF envelope generator amount.
- 56 **ADS 2 OUT** – output socket for the VCF envelope generator.
- 57 **ATTACK IN** – input socket for external voltage control of VCF envelope generator attack time.
- 58 **DECAY IN** – input socket for external voltage control of VCF envelope generator decay and release times.
- 59 **SUSTAIN IN** – input socket for external control of VCF envelope generator sustain level.
- 60 **AUDIO OUT** – live level 3.5 mm TS jack carrying the Kobol's audio output.
- 61 **AUDIO OUT** – live level 6.35 mm TS jack carrying the Kobol's audio output.
- 62 **MIDI CHANNEL DIP SWITCH** – please refer to the following table for switch settings:

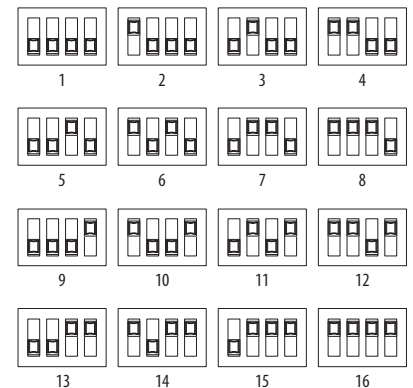

KOBOL EXPANDER Controls

- 63 MIDI THRU** – use this socket to mirror the Kobol Expander's MIDI IN (16) for use by other devices.
- 64 USB** – use this type B USB socket to control the Kobol Expander using USB MIDI, or to update the firmware and make use of the SynthTRIBE software.
- 65 POWER SWITCH**
- 66 DC IN** – please connect the supplied external 12 V to this socket to power up the Kobol.

Hints and Tips

- Use a Y-split lead to take the signal from VCO2 for external processing. Tip is VCO 2 output, ring is VCF input.
- Feed one of the Kobol's outputs into the Audio Input socket to refilter the sound.
- Amplify a signal going into the Audio Input socket to create a fuzz effect before filtering.
- The Kobol Expander works well when used with external modulation sources, such as the Behringer Abacus, given that almost all parameters are controllable.

ES Paso 2: Controles

- 1 LFO RATE** – toma de entrada para un control por voltaje externo de la velocidad de LFO.
- 2 LFO OUT 1** – toma de salida para el LFO (afectada por el control de volumen 18).
- 3 LFO OUT 2** – salida LFO sin atenuación.
- 4 VCO MOD IN** – toma de entrada para la modulación externa de VCOs. Cuando no haya ninguna entrada presente, el LFO será normalizado a la modulación de VCO introducida a través del control de volumen 18.
- 5 VCO 1 FREQ** – toma de entrada para control por voltaje externo de la frecuencia del VCO 1.
- 6 VCO 1 WAVEFORM** – toma de entrada para control por voltaje externo de la forma de onda del VCO 1.
- 7 VCO 1 VOLUME** – toma de entrada para control por voltaje externo del volumen del VCO 1.
- 8 VCO 1 OUT** – salida audio para el VCO 1 no procesado. El VCO 1 seguirá pasando al VCF.

- 9 VCF FREQUENCY** – toma de entrada para control por voltaje externo de la frecuencia base del VCF.
- 10 RESONANCE** – toma de entrada para control por voltaje externo de la resonancia del VCF.
- 11 GATE IN** – toma de entrada para activación de función externa de puerta de los dos generadores de envolvente ASR. Use esta toma con un secuenciador analógico. Use el software SynthTRIBE para invertir la polaridad del efecto de puerta.
- 12 ATTACK** – toma de entrada para control por voltaje externo del tiempo de ataque del generador de envolvente del VCA.
- 13 DECAY** – toma de entrada para control por voltaje externo de los tiempos de decaimiento y salida del generador de envolvente del VCA.
- 14 SUSTAIN** – toma de entrada para control por voltaje externo del nivel de sustain del generador de envolvente del VCA.
- 15 ADS 1 OUT** – toma de salida del generador de envolvente del VCA.
- 16 MIDI IN** – toma de entrada para el control MIDI del Kobol Expander. Use el software SynthTRIBE para conectar en cadena varios expansores.
- 17 RATE** – use este control para ajustar la velocidad del LFO de 0.01 a 100 Hz.
- 18 VOLUME** – use este control para atenuar la modulación LFO de las salidas de los VCOs y LFO 1.
- 19 TUNE** – use este control para afinar el Kobol a otros instrumentos (rango ± 50 centésimas).
- 20 FREQUENCY** – use estos controles para ajustar la frecuencia base de los VCOs de forma independiente en ± 2 octavas.
- 21 WAVEFORM** – use estos controles para ajustar la forma de onda de los VCOs de forma independiente. Las formas de onda disponibles van de triangular a rampa y de diente de sierra a cuadrada y pulso. En el tope derecho, la amplitud del pulso podrá ser modulada con el generador de envolvente del VCF.

- 22 VOLUME** – use estos controles para ajustar de forma independiente el nivel de los dos VCOs.
- 23 VCF FREQ** – use este control para ajustar la frecuencia base del VCF.
- 24 RESONANCE** – use este control para enfatizar una banda de frecuencias centrada alrededor de la frecuencia base del VCF. En el máximo del rango esto hará que el filtro auto-oscile.
- 25 ATTACK** – use este control para ajustar el tiempo de ataque del generador de envolvente del VCA.
- 26 DECAY** – use este control para ajustar los tiempos de decaimiento y salida del generador de envolvente del VCA.
- 27 SUSTAIN** – use este control para ajustar el nivel de sustain del generador de envolvente del VCA.
- 28 WHITE/PINK** – use este interruptor para elegir entre ruido blanco o rosa para el generador de ruido.
- 29 LFO** – use este interruptor para elegir la forma de onda del LFO: triangular o cuadrada.
- 30 VCO 1 MOD OFF** – use este botón para desactivar la modulación del VCO 1.
- 31 SYNCHRO** – use este botón para sincronizar el VCO 2 al VCO 1.
- 32 LFO/BOTH/ADS** – use este interruptor para elegir la fuente de modulación de la modulación de amplitud de pulso del VCO.
- 33 DECAY OFF** – use este interruptor para ajustar temporalmente a cero el tiempo de decaimiento del generador de envolvente del VCA.
- 34 VOLUME** – use este control para ajustar el volumen general de la salida del Kobol.
- 35 IN 1 GAIN** – use este control para atenuar la entrada de voltaje externo 1 (toma 47) para el procesador de voltaje.
- 36 OUT GAIN** – use este control para atenuar la salida del procesador de voltaje.
- 37 VCO 2 BEAT** – use este control para ajustar la afinación precisa entre el oscilador 1 y el 2.

- 38 KEYB CTRL/STEP LENGTH** – use este control para ajustar la cantidad de control de teclado del VCF de 0 a 200% (es decir, 2 V/octava).
- 39 ADS CTRL** – use este control para ajustar la cantidad de modulación del VCF producida por el generador de envolvente del VCF.
- 40 ATTACK** – use este control para ajustar el tiempo de ataque del generador de envolvente del VCF.
- 41 DECAY** – use este control para ajustar los tiempos de decaimiento y salida del generador de envolvente del VCF. El usar este control mientras mantiene pulsado el botón Shift ajusta un tiempo de salida independiente del tiempo de decaimiento.
- 42 SUSTAIN** – use este control para ajustar el nivel de sustain del generador de envolvente del VCF.
- 43 HEADPHONE OUT** – utilice esta toma TRS de 3,5 mm para conectar un juego adecuado de auriculares.
- 44 IN 1** – Toma de entrada para tensiones a procesar por atenuador 35. 10 V DC está presente a menos que se inserte un conector.
- 45 IN 2** – Toma de entrada para segundo voltaje de CC, cuyo factor de ganancia predeterminado es 2.
- 46 OUT** – Toma de entrada para segundo voltaje de CC, cuyo factor de ganancia predeterminado es 2.
- 47 REV OUT** – salida invertida del procesador de voltaje.
- 48 NOISE OUT** – toma de salida del generador de ruido.
- 49 VCO 2 FREQ** – toma de entrada para el control por voltaje externo de la frecuencia del VCO 2.
- 50 VCO 2 WAVEFORM** – toma de entrada para el control por voltaje externo de la forma de onda del VCO 2.
- 51 VOLUME** – toma de entrada para el control por voltaje externo del volumen del VCO 2.
- 52 VCO 2 OUT** – salida audio del VCO 2 sin procesar. El usar esta salida cortará el envío del VCO 2 al VCF.
- 53 VCF AUDIO IN** – toma de entrada para la señal audio externa que será procesada por el VCF del Kobol.

KOBOL EXPANDER Controls

54 CV IN – toma de entrada para el control del VCO y VCF del Kobol desde un teclado externo de 1 V/octava.

55 ADS CTRL – toma de entrada para el control por voltaje externo de la cantidad del generador de envolvente del VCF.

56 ADS 2 OUT – toma de salida para el generador de envolvente del VCF.

57 ATTACK – toma de entrada para control por voltaje externo del tiempo de ataque del generador de envolvente del VCF.

58 DECAY – toma de entrada para control por voltaje externo de los tiempos de decaimiento y salida del generador de envolvente del VCF.

59 SUSTAIN – toma de entrada para control por voltaje externo del nivel de sustain del generador de envolvente del VCF.

60 AUDIO OUT – toma de salida de nivel de línea en clavija TS de 3.5 mm que emite la salida audio del Kobol.

61 AUDIO OUT – toma de salida de nivel de línea en clavija TS de 6.3 mm que emite la salida audio del Kobol.

62 INTERRUPTORES DE POSICIÓN MIDI CHANNEL – consulte en la tabla siguiente los ajustes de estos interruptores:

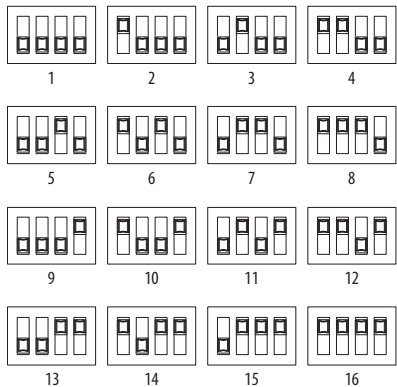

63 MIDI THRU – use esta toma para reflejar la señal de la entrada MIDIN IN del Kobol Expander (16) para usarlo con otros dispositivos.

64 USB – use esta toma USB de tipo B para controlar el Kobol Expander a través de MIDI USB o para actualizar el firmware y usar el software SynthTRIBE.

65 INTERRUPTOR POWER

66 DC INPUT – conecte en esta toma el adaptador de corriente externo de 12 V incluido para dar corriente al Kobol.

Consejos

- Utilice un cable dividido en Y para tomar la señal de VCO2 para el procesamiento externo. La punta es la salida VCO 2, el anillo es la entrada VCF.
- Pase una de las salidas del Kobol a la toma de entrada audio para volver a filtrar el sonido.
- Amplifique una señal que vaya a la toma de entrada audio para crear un efecto fuzz sin filtrado.
- El Kobol Expander produce buenos resultados cuando es usado con fuentes de modulación externas como el Behringer Abacus, dado que casi todos los parámetros son controlables.

FR Etape 2 : Réglages

1 ENTRÉE LFO RATE – permet de contrôler la vitesse du LFO avec une tension externe.

2 SORTIE LFO OUT 1 – sortie du LFO (le réglage de volume 18 agit sur cette sortie).

3 SORTIE LFO OUT 2 – sortie non atténuée du LFO.

4 ENTRÉE VCO MOD IN – permet de moduler les oscillateurs avec un signal externe. Si aucun signal n'est détecté, les oscillateurs sont modulés par le LFO en conjonction avec le réglage de volume 18.

5 ENTRÉE VCO 1 FREQ – permet de contrôler la fréquence de l'oscillateur 1 avec une tension externe.

6 ENTRÉE VCO 1 WAVEFORM – permet de modifier la forme d'onde de l'oscillateur 1 avec une tension externe.

7 ENTRÉE VOLUME – permet de contrôler le volume de l'oscillateur 1 avec une tension externe.

8 SORTIE VCO 1 OUT – sortie du signal non traité de l'oscillateur 1. Même si cette sortie est utilisée, le signal de l'oscillateur 1 est toujours transmis au filtre.

9 ENTRÉE VCF FREQUENCY – permet de contrôler la fréquence du filtre avec une tension externe.

10 ENTRÉE RESONANCE – permet de contrôler la résonance du filtre avec une tension externe.

11 ENTRÉE GATE IN – permet de contrôler les 2 générateurs d'enveloppe avec un signal gate externe. Utilisez cette entrée avec un séquenceur analogique. L'application SynthTRIBE permet de modifier la polarité du gate.

12 ENTRÉE ATTACK – permet de contrôler la durée de l'attaque de l'enveloppe du VCA avec une tension externe.

13 ENTRÉE DECAY – permet de contrôler la durée du déclin et du relâchement de l'enveloppe du VCA avec une tension externe.

14 ENTRÉE SUSTAIN – permet de contrôler le niveau du sustain de l'enveloppe du VCA avec une tension externe.

15 SORTIE ADS 1 OUT – sortie du générateur d'enveloppe du VCA.

16 MIDI IN – entrée MIDI du Kobol. Utilisez l'application SynthTRIBE afin de réaliser un chaînage polyphonique avec plusieurs expandeurs.

17 RATE – réglage de la vitesse du LFO de 0,01 Hz à 100 Hz.

18 VOLUME – permet de régler la modulation du LFO appliquée aux sorties des oscillateurs et à la sortie LFO 1.

19 TUNE – permet d'accorder le Kobol avec d'autres instruments (± 50 centièmes).

20 FREQUENCY – réglages de la fréquence de base des oscillateurs sur ± 2 octaves.

21 WAVEFORM – sélection de la forme d'onde des oscillateurs. L'onde de départ est triangulaire et, en tournant vers la droite, se transforme en onde en dent de scie, en onde carrée puis en pulsation. Complètement à droite, la largeur de l'onde pulse peut être modulée par le générateur d'enveloppe du filtre.

22 VOLUME – réglage indépendant de volume pour chaque oscillateur.

23 VCF FREQ – réglage de la fréquence de base du filtre.

24 RESONANCE – permet d'amplifier une bande de fréquences centrée sur la fréquence de base du filtre. Un réglage élevé de résonance fait entrer le filtre en auto-oscillation.

25 ATTACK – réglage de la durée de l'attaque de l'enveloppe du VCA.

26 DECAY – réglage de la durée du déclin et du relâchement de l'enveloppe du VCA.

27 SUSTAIN – réglage du niveau du sustain de l'enveloppe du VCA.

28 WHITE/PINK – sélection du type de bruit produit par le générateur de bruit (rose ou blanc).

29 LFO – sélection de la forme d'onde du LFO : triangulaire, ou carrée.

30 VCO 1 MOD OFF – permet de désactiver la modulation de l'oscillateur 1.

31 SYNCHRO – permet de synchroniser l'oscillateur 2 avec l'oscillateur 1.

32 LFO/BOTH/ADS – sélection de la source de la modulation de la largeur de l'onde pulse de l'oscillateur.

33 DECAY OFF – ce sélecteur permet de régler temporairement la durée du relâchement de l'enveloppe du VCA à 0.

34 VOLUME – réglage de volume général du Kobol.

35 IN 1 GAIN – permet d'atténuer la tension transmise à l'entrée du processeur de tension 1 (connecteur 47).

36 OUT GAIN – permet d'atténuer le niveau de la sortie du processeur de tension.

37 VCO 2 BEAT – permet d'accorder précisément l'oscillateur 2 par rapport à l'oscillateur 1.

38 KEYB CTRL – réglage du tracking du clavier par rapport au filtre de 0 à 200 % (2 V/octave).

39 ADS CTRL – réglage de l'intensité de la modulation du filtre par l'enveloppe du filtre.

40 ATTACK – réglage de la durée de l'attaque de l'enveloppe du filtre.

ES

FR

KOBOL EXPANDER Controls

- 41** **DECAY** – réglage de la durée du déclin et du relâchement de l'enveloppe du filtre. Appuyez simultanément sur le bouton Shift pour régler une durée de relâchement indépendante de la durée de déclin.
- 42** **SUSTAIN** – réglage du niveau du sustain de l'enveloppe du filtre.
- 43** **HEADPHONE OUT** – utilisez cette prise TRS de 3,5 mm pour connecter un casque approprié.
- 44** **ENTRÉE IN 1** – Prise d'entrée pour les tensions à traiter par atténuateur 35. 10 V DC est présent sauf si une prise est insérée.
- 45** **ENTRÉE IN 2** – Prise d'entrée pour la deuxième tension continue, dont le facteur de gain par défaut est de 2.
- 46** **SORTIE OUT** – sortie portant les tension traitées par le processeur de tension, atténuable avec le potentiomètre 36.
- 47** **SORTIE REV OUT** – sortie inversée du processeur de tension.
- 48** **SORTIE NOISE OUT** – sortie du générateur de bruit.
- 49** **ENTRÉE VCO 2 FREQ** – permet de contrôler la fréquence de l'oscillateur 2 avec une tension externe.
- 50** **ENTRÉE VCO 2 WAVEFORM** – permet de modifier la forme d'onde de l'oscillateur 2 avec une tension externe.
- 51** **ENTRÉE VOLUME** – permet de contrôler le volume de l'oscillateur 2 avec une tension externe.
- 52** **SORTIE VCO 2 OUT** – sortie du signal non traité de l'oscillateur 2. Si cette sortie est utilisée, le signal de l'oscillateur 2 n'est plus transmis au filtre.
- 53** **ENTRÉE VCF AUDIO IN** – entrée pour signal externe pour traitement par le filtre du Kobol.
- 54** **ENTRÉE CV IN** – entrée pour clavier (1 V/octave) permettant le contrôle des oscillateurs et du tracking du filtre.
- 55** **ENTRÉE ADS CTRL** – permet de contrôler l'intensité de la modulation du filtre par l'enveloppe du filtre avec une tension externe.

- 56** **SORTIE ADS 2 OUT** – sortie du générateur d'enveloppe du filtre.
- 57** **ENTRÉE ATTACK** – permet de contrôler la durée de l'attaque de l'enveloppe du filtre avec une tension externe.
- 58** **ENTRÉE DECAY** – permet de contrôler la durée du déclin et du relâchement de l'enveloppe du filtre avec une tension externe.
- 59** **ENTRÉE SUSTAIN** – permet de contrôler le niveau du sustain de l'enveloppe du filtre avec une tension externe.
- 60** **SORTIE AUDIO OUT** – sortie minijack asymétrique du signal audio du Kobol.
- 61** **SORTIE AUDIO OUT** – sortie Jack 6,35 mm asymétrique du signal audio du Kobol.
- 62** **SÉLECTION DU CANAL MIDI** – consultez le schéma suivant pour régler les micro-interrupteurs de sélection du canal MIDI :

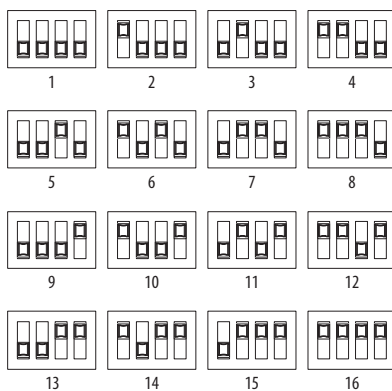

- 63** **MIDI THRU** – cette sortie permet de transmettre le signal de l'entrée MIDI IN (16) du Kobol à d'autres appareils.
- 64** **USB** – ce connecteur USB type B permet de contrôler le Kobol par MIDI USB, de mettre à jour le firmware et d'utiliser l'application SynthTRIBE.
- 65** **INTERRUPTEUR MARCHE/ARRÊT**
- 66** **EMBASE D'ALIMENTATION** – permet de connecter l'adaptateur secteur 12 V fourni.

Trucs et astuces

- Utilisez un câble Y-split pour prendre le signal de VCO2 pour un traitement externe. La pointe est la sortie VCO 2, l'anneau est l'entrée VCF.
- Connectez l'une des sorties du Kobol à l'entrée Audio In pour filtrer le son une seconde fois.
- Amplifiez le signal connecté à l'entrée Audio In afin de créer un effet de fuzz avant le filtre.
- L'expandeur Kobol est compatible avec des sources de modulation externes, par exemple le Behringer Abacus, car quasiment tous ses paramètres sont contrôlables.

DE Schritt 2: Bedienelemente

- 1** **LFO RATE INPUT** – Eingangsbuchse für externe Spannungssteuerung der LFO-Rate.
- 2** **LFO OUTPUT 1** – Ausgangsbuchse für den LFO (gesteuert mit Lautstärkereglern 18).
- 3** **LFO OUTPUT 2** – Unbedämpfter LFO-Ausgang.
- 4** **VCO MOD IN** – Eingangsbuchse für die externe Modulation von VCOs. Wenn kein Eingangssignal vorhanden ist, wird der LFO über Lautstärkereglern 18 auf den VCO-Modulationseingang normalisiert.
- 5** **VCO 1 FREQUENCY IN** – Eingangsbuchse für die externe Spannungssteuerung der VCO 1-Frequenz.
- 6** **VCO 1 WAVEFORM IN** – Eingangsbuchse für die externe Spannungssteuerung der VCO 1-Wellenform.
- 7** **VCO 1 VOLUME** – Eingangsbuchse für die externe Spannungssteuerung der VCO 1-Lautstärke.
- 8** **VCO 1 OUT** – Audioausgang für den unbearbeiteten VCO 1. VCO 1 wird weiterhin in den VCF eingespeist.
- 9** **VCF FREQUENCY IN** – Eingangsbuchse für die externe Spannungssteuerung der VCF-Basisfrequenz.
- 10** **RESONANCE IN** – Eingangsbuchse für die externe Spannungssteuerung der VCF-Resonanz.
- 11** **GATE IN** – Eingangsbuchse für das externe Gating der beiden ASR-Hüllkurvengeneratoren. Verwenden Sie diese Buchse mit einem analogen Sequencer und der SynthTRIBE-Software, um die Gate-Polarität umzukehren.
- 12** **ATTACK IN** – Eingangsbuchse für die externe Spannungssteuerung der Attack-Zeit des VCA-Hüllkurvengenerators.
- 13** **DECAY IN** – Eingangsbuchse für die externe Spannungssteuerung der Decay- und Release-Zeiten des VCA-Hüllkurvengenerators.
- 14** **SUSTAIN IN** – Eingangsbuchse für die externe Steuerung des Sustain-Pegels des VCA-Hüllkurvengenerators.
- 15** **ADS 1 OUT** – Ausgangsbuchse für den VCA-Hüllkurvengenerator.
- 16** **MIDI IN** – Eingangsbuchse für die MIDI-Steuerung des Kobol Expanders. Verwenden Sie die SynthTRIBE-Software, um mehrere Expander zu verketteten.
- 17** **RATE** – Mit diesem Regler können Sie die LFO-Rate von 0,01 Hz bis 100 Hz einstellen.
- 18** **VOLUME** – Verwenden Sie diesen Regler, um die LFO-Modulation der VCOs und den LFO-1-Ausgang zu bedämpfen.
- 19** **TUNE-REGLER** – Mit diesem Regler können Sie den Kobol zu anderen Instrumenten stimmen (Bereich ± 50 Cent).
- 20** **FREQUENCY** – Mit diesen Reglern können Sie die Grundfrequenz der VCOs unabhängig voneinander über ± 2 Oktaven einstellen.
- 21** **WAVEFORM** – Mit diesen Reglern können Sie die Wellenform der VCOs unabhängig voneinander einstellen. Die Wellenform wechselt zwischen Dreieck, Rampe, Sägezahn, Rechteck und Puls. Bei voller Rechtsdrehung kann die Pulsbreite durch den VCF-Hüllkurvengenerator moduliert werden.
- 22** **VOLUME** – Verwenden Sie diese Regler, um die Pegel der beiden VCOs unabhängig voneinander einzustellen.
- 23** **FREQUENCY** – Verwenden Sie diesen Regler, um die Grundfrequenz des VCF einzustellen.
- 24** **RESONANCE** – Verwenden Sie diesen Regler, um ein Frequenzband im Bereich der VCF-Basisfrequenz zu betonen. Bei hohen Einstellungen führt dies zur Selbstoszillation des Filters.
- 25** **ATTACK** – Mit diesem Regler stellen Sie die Attack-Zeit des VCA-Hüllkurvengenerators ein.

















FR

DE

KOBOL EXPANDER Controls

- 26** **DECAY** – Mit diesem Regler stellen Sie die Decay- und Release-Zeiten des VCA-Hüllkurvengenerators ein.
- 27** **SUSTAIN** – Mit diesem Regler stellen Sie den Sustain-Pegel des VCA-Hüllkurvengenerators ein.
- 28** **WHITE/PINK** – Mit diesem Schalter können Sie weißes oder rosa Rauschen des Rauschgenerator auswählen.
- 29** **LFO** – Mit diesem Schalter wählen Sie die LFO-Wellenform: Dreieck oder Rechteck.
- 30** **VCO 1 MOD OFF** – Mit diesem Schalter können Sie die Modulation von VCO 1 deaktivieren.
- 31** **SYNCHRO** – Mit diesem Schalter können Sie VCO 2 zu VCO 1 synchronisieren.
- 32** **LFO/BOTH/ADS** – Mit diesem Schalter wählen Sie die Modulationsquelle für die VCO-Pulsweitenmodulation.
- 33** **DECAY OFF** – Mit diesem Schalter können Sie die Decay-Zeit des VCA-Hüllkurvengenerators vorübergehend auf Null setzen.
- 34** **VOLUME** – Mit diesem Regler stellen Sie die Gesamtlautstärke des Kobil-Ausgangs ein.
- 35** **IN 1 GAIN** – Verwenden Sie diesen Regler, um Eingang 1 für externe Spannungen (Buchse 47) zum Spannungsprozessor zu bedämpfen.
- 36** **OUT GAIN** – Verwenden Sie diesen Regler, um den Ausgang des Spannungsprozessors zu bedämpfen.
- 37** **VCO 2 BEAT** – Mit diesem Regler können Sie das Feintuning zwischen Oszillator 1 und Oszillator 2 einstellen.
- 38** **KEYB CTRL/STEP LENGTH** – Verwenden Sie diesen Regler, um die Stärke des VCF Keyboard Trackings von 0 bis 200 % (2 V/Oktave) einzustellen.
- 39** **ADS CTRL** – Mit diesem Regler stellen Sie die Stärke der Modulation des VCF durch den VCF-Hüllkurvengenerator ein.
- 40** **ATTACK** – Mit diesem Regler stellen Sie die Attack-Zeit des VCF-Hüllkurvengenerators ein.

- 41** **DECAY** – Mit diesem Regler stellen Sie die Decay- und Release-Zeiten des VCF-Hüllkurvengenerators ein. Wenn Sie diesen Regler bei gedrückter Shift-Taste verwenden, können Sie eine Release-Zeit einstellen, die unabhängig von der Decay-Zeit ist.
- 42** **SUSTAIN** – Mit diesem Regler stellen Sie den Sustain-Pegel des VCF-Hüllkurvengenerators ein.
- 43** **HEADPHONE OUT** – Verwenden Sie diese 3,5-mm-Klinkenbuchse, um einen geeigneten Kopfhörer anzuschließen.
- 44** **VOLTAGE PROCESSOR IN 1** – Eingangsbuchse für Spannungen, die mit dem Dämpfungsglied 35 verarbeitet werden sollen. 10 V DC sind vorhanden, es sei denn, es ist eine Buchse eingelegt.
- 45** **VOLTAGE PROCESSOR IN 2** – Eingangsbuchse für zweite Gleichspannung, deren Standard-Verstärkungsfaktor 2 ist.
- 46** **VOLTAGE PROCESSOR OUT** – Ausgang für die vom Spannungsprozessor verarbeiteten Spannungen, bedämpft durch Regler 36.
- 47** **REV OUT** – Invertierter Ausgang des Spannungsprozessors.
- 48** **NOISE OUT** – Ausgangsbuchse für den Rauschgenerator.
- 49** **VCO 2 FREQUENCY IN** – Eingangsbuchse für die externe Spannungssteuerung der VCO 2-Frequenz.
- 50** **VCO 2 WAVEFORM IN** – Eingangsbuchse für die externe Spannungssteuerung der VCO 2-Wellenform.
- 51** **VCO 2 VOLUME** – Eingangsbuchse für die externe Spannungssteuerung der VCO 2-Lautstärke.
- 52** **VCO 2 OUT** – Audioausgang für den unbearbeiteten VCO 2. Wenn Sie diesen Ausgang verwenden, wird die Signalfuhr von VCO 2 zum VCF unterbrochen.
- 53** **VCF AUDIO IN** – Eingangsbuchse für externe Audiosignale, die vom VCF des Kobil verarbeitet werden.
- 54** **CV IN** – Eingangsbuchse zur Steuerung der VCOs und des VCF-Trackings des Kobil über ein externes 1-V/Oktave-Keyboad.

- 55** **ADS CTRL** – Eingangsbuchse für die externe Spannungssteuerung der Stärke des VCF-Hüllkurvengenerators.
- 56** **ADS 2 OUT** – Ausgangsbuchse für den VCF-Hüllkurvengenerator.
- 57** **ATTACK IN** – Eingangsbuchse für die externe Spannungssteuerung der Attack-Zeit des VCF-Hüllkurvengenerators.
- 58** **DECAY IN** – Eingangsbuchse für die externe Spannungssteuerung der Decay- und Release-Zeiten des VCF-Hüllkurvengenerators.
- 59** **SUSTAIN IN** – Eingangsbuchse für die externe Steuerung des Sustain-Pegels des VCF-Hüllkurvengenerators.
- 60** **AUDIO OUT** – 3,5 mm TS-Buchse mit Line-Pegel für den Audioausgang des Kobil.
- 61** **AUDIO OUT** – 6,3 mm TS-Buchse mit Line-Pegel für den Audioausgang des Kobil.
- 62** **MIDI-KANAL DIP-SCHALTER** – Die Schaltereinstellungen entnehmen Sie bitte der folgenden Tabelle:
- | | | | |
|---|---|---|---|
|  |  |  |  |
| 1 | 2 | 3 | 4 |
|  |  |  |  |
| 5 | 6 | 7 | 8 |
|  |  |  |  |
| 9 | 10 | 11 | 12 |
|  |  |  |  |
| 13 | 14 | 15 | 16 |
- 63** **MIDI THRU** – Verwenden Sie diese Buchse, um MIDI IN (16) des Kobil Expanders zu spiegeln und mit anderen Geräten zu nutzen.
- 64** **USB** – Verwenden Sie diese USB Typ B-Buchse, um den Kobil Expander über USB-MIDI zu steuern oder die Firmware zu aktualisieren und die SynthTRIBE-Software zu nutzen.
- 65** **POWER-SCHALTER**

- 66** **DC IN** – Bitte schließen Sie das mitgelieferte externe 12 V-Netzteil an diese Buchse an, um den Kobil mit Spannung zu versorgen.

Hinweise und Tipps

- Verwenden Sie eine Y-Split-Leitung, um das Signal von VCO2 für die externe Verarbeitung zu empfangen. Spitze ist VCO 2 Ausgang, Ring ist VCF Eingang.
- Speisen Sie einen der Ausgänge des Kobil in die Audioeingangsbuchse ein, um den Klang erneut zu filtern.
- Verstärken Sie ein in die Audioeingangsbuchse eingespeistes Signal, um einen Fuzz-Effekt vor dem Filter zu erzeugen.
- Der Kobil Expander eignet sich gut für den Einsatz mit externen Modulationsquellen wie dem Behringer Abacus, da fast alle Parameter steuerbar sind.

PT Passo 2: Controles

- 1** **ENTRADA LFO RATE** – tomada de entrada para controle de tensão externo de taxa de LFO.
- 2** **SAÍDA LFO 1** – tomada de saída de LFO (afetada pelo controle de volume 18).
- 3** **SAÍDA LFO 2** – saída LFO não atenuada.
- 4** **ENTRADA VCO MOD** – tomada de entrada para modulação externa de VCOs. Quando nenhuma entrada está presente, o LFO é normalizado à entrada de modulação de VCO pelo controle de volume 18.
- 5** **ENTRADA VCO 1 FREQUENCY** – tomada de entrada para controle de tensão externo da frequência do VCO 1.
- 6** **ENTRADA VCO 1 WAVEFORM** – tomada de entrada para controle de tensão externo por forma de onda VCO1.
- 7** **VOLUME DO VCO 1** – tomada de entrada para controle de tensão externo do volume do VCO 1.
- 8** **VCO 1 OUT** – saída de áudio para VCO 1 não processado. O VCO 1 ainda alimentará o VCF.
- 9** **ENTRADA VCF FREQUENCY** – tomada de entrada para controle de tensão externo da frequência de base do VCF.
- 10** **ENTRADA RESONANCE** – tomada de entrada para controle de tensão externo da ressonância do VCF.

DE

PT

KOBOL EXPANDER Controls

- 11 GATE IN** – tomada de entrada para gate externo dos dois geradores de envelope ASR. Use essa tomada com o sequenciador analógico. Use o software Synth TRIBE para inverter a polaridade do gate.
- 12 ENTRADA ATTACK** – tomada de entrada para controle de tensão externo do tempo de ataque do gerador de envelope do VCA.
- 13 ENTRADA DECAY** – tomada de entrada para controle de tensão externo dos tempos de decaimento e repouso do gerador de envelope do VCA.
- 14 ENTRADA SUSTAIN** – tomada de entrada para controle externo do nível de sustentação do gerador de envelope do VCA.
- 15 ADS 1 OUT** – tomada de saída para o gerador de envelope do VCA.
- 16 MIDI IN** – tomada de entrada para controle MIDI do Kobol Expander. Use o software Synth TRIBE para ativar policaidea com expansores múltiplos.
- 17 RATE** – use este controle para ajustar o valor do LFO de 0,01 Hz a 100 Hz.
- 18 VOLUME** – use este controle para atenuar a modulação de LFO das saídas dos VCOs e LFO 1.
- 19 CONTROLE TUNE** – use este controle para sintonizar o Kobol com outros instrumentos (a gama é de ± 50 centos)
- 20 FREQUENCY** – use estes controles para ajustar independentemente a frequência base dos VCOs em ± 2 oitavas.
- 21 WAVEFORM** – use estes controles para ajustar a forma de onda dos VCOs de maneira independente. A forma de onda se transforma de triangular, rampa e dente de serra em quadrada e pulso. No sentido horário máximo, a amplitude da forma de onda pulso pode ser modulada pelo Gerador de Envelope VCF.
- 22 VOLUME** – use estes controles para ajustar de maneira independente os níveis dos dois VCOs.
- 23 FREQUENCY** – use este controle para ajustar a frequência de base do VCF.
- 24 RESONANCE** – use este controle para enfatizar uma banda de frequências centrada na frequência base do VCF. A níveis máximos, fará com que o filtro auto-oscile.
- 25 ATTACK** – use este controle para ajustar o tempo de ataque do gerador de envelope do VCA.
- 26 DECAY** – use este controle para ajustar o tempo de decaimento e de repouso do gerador de envelope do VCA.
- 27 SUSTAIN** – use este controle para ajustar o nível de sustentação do gerador de envelope do VCA .
- 28 WHITE/PINK** – use este interruptor para selecionar ruído branco ou rosa do gerador de ruído.
- 29 LFO** – use este interruptor para selecionar a forma de onda do LFO: triangular ou quadrada.
- 30 VCO 1 MOD OFF** – use este botão para desabilitar a modulação do VCO 1.
- 31 SYNCHRO** – use este botão para sincronizar o VCO 2 com o VCO 1.
- 32 LFO/BOTH/ADS** – use este interruptor para selecionar a fonte de modulação da modulação de amplitude da forma de onda pulso do VCO.
- 33 DECAY OFF** – use este interruptor para ajustar temporariamente o tempo de decaimento do gerador de envelope do VCA em zero.
- 34 VOLUME** – use este controle para ajustar o volume geral da saída do Kobol.
- 35 IN 1 GAIN** – use este controle para atenuar a entrada 1 de tensão externa (tomada 47) do processador de tensão.
- 36 OUT GAIN** – use este controle para atenuar a saída do processador de tensão.
- 37 VCO 2 BEAT** – use este controle para ajustar a afinação entre o oscilador 1 e o oscilador 2.
- 38 KEYB CTRL/STEP LENGTH** – use este controle para ajustar o valor do teclado do VCF rastreado de 0 a 200% (ie 2 V/oitava).
- 39 ADS CTRL** – use este controle para ajustar o valor da modulação do VCF pelo gerador de envelope do VCF.
- 40 ATTACK** – use este controle para ajustar o tempo de ataque do gerador de envelope do VCF.
- 41 DECAY** – use este controle para ajustar o tempo de decaimento e de repouso do gerador de envelope do VCF. Quando se usa este controle e aperta-se o botão Shift, o tempo de repouso que é independente do tempo de decaimento é ajustado.
- 42 SUSTAIN** – use este controle para ajustar o nível de sustentação do gerador de envelope do VCF.
- 43 HEADPHONE OUT** – utilize esta tomada TRS de 3,5 mm para ligar um conjunto adequado de auscultadores.
- 44 VOLTAGE PROCESSOR IN 1** – Tomada de entrada para as tensões a serem processadas pelo atenuador 35. 10 V DC está presente a menos que uma tomada seja inserida.
- 45 VOLTAGE PROCESSOR IN 2** – Tomada de entrada para segunda voltagem DC, cujo fator de ganho predefinido é 2.
- 46 VOLTAGE PROCESSOR OUT** – saída para tensões processadas por processador de tensão atenuado pelo controle 36.
- 47 REV OUT** – saída invertida do processador de tensão.
- 48 NOISE OUT** – tomada de saída para o gerador de ruído.
- 49 ENTRADA VCO 2 FREQUENCY** – tomada de entrada para controle de tensão externo da frequência do VCO 2.
- 50 ENTRADA VCO 2 WAVEFORM** – tomada de entrada para controle de tensão externo por forma de onda VCO 2.
- 51 VOLUME DO VCO 2** – tomada de entrada para controle de tensão externo do volume do VCO 2.
- 52 VCO 2 OUT** – saída de áudio para VCO 2 não processado. Ao se usar esta saída, a alimentação proveniente do VCO 2 para o VCF será cortada.
- 53 VCF AUDIO IN** – tomada de entrada para áudio externo a ser processado pelo VCF do Kobol.
- 54 CV IN** – tomada de entrada para controle dos VCOs do Kobol e rastreamento de VCF a partir de um teclado externo de 1V/oitava.
- 55 ADS CTRL** – tomada de entrada para controle de tensão externo do valor do gerador de envelope do VCF.
- 56 ADS 2 OUT** – tomada de saída para o gerador de envelope do VCF.
- 57 ENTRADA ATTACK** – tomada de entrada para controle de tensão externo do tempo de ataque do gerador de envelope do VCF.
- 58 ENTRADA DECAY** – tomada de entrada para controle de tensão externo dos tempos de decaimento e repouso do gerador de envelope do VCF.
- 59 ENTRADA SUSTAIN** – tomada de entrada para controle externo do nível de sustentação do gerador de envelope do VCF.
- 60 AUDIO OUT** – jack TS de 3,5 mm de nível de linha portador da saída de áudio do Kobol.
- 61 AUDIO OUT** – jack TS de 6,35 mm de nível de linha portador da saída de áudio do Kobol.
- 62 INTERRUPTOR MIDI CHANNEL DIP** – por favor, consultar a tabela a seguir para obter as configurações do interruptor:

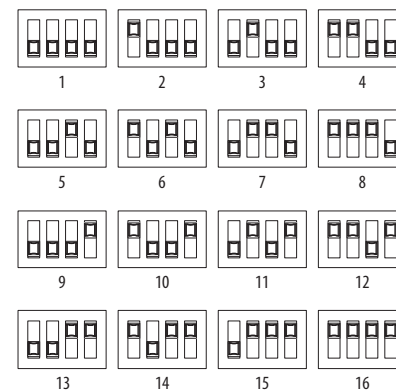

- 63 MIDI THRU** – use esta tomada para espelhar o MIDI IN (16) do Kobol Expander para uso com outros dispositivos.
- 64 USB** – use esta tomada USB tipo B para controlar o Kobol Expander usando USB MIDI, ou para atualizar o firmware e usar o software SynthTRIBE.
- 65 INTERRUPTOR POWER**
- 66 DC IN** – por favor, conecte o PSU externo de 12 V fornecido a esta tomada para alimentar o Kobol.

KOBOL EXPANDER Controls

Dicas e Sugestões

- Utilize um fio y-split para tirar o sinal do VCO2 para processamento externo. A ponta é saída VCO 2, anel é entrada VCF.
- Alimente uma das saídas do Kobol à tomada de entrada de áudio para refiltrar o som.
- Amplifique um sinal indo para a tomada de entrada de áudio para criar um efeito fuzz antes de filtrar.
- O Kobol Expander funciona bem quando usado com fontes de modulação externas, como o Behringer Abacus, já que quase todos os parâmetros são controláveis.

IT Passo 2: Controlli

- LFO RATE INPUT** – presa di ingresso per il controllo della frequenza dell'LFO tramite tensione esterna.
- LFO OUT 1** – presa di uscita per LFO influenzata dal controllo del volume 18).
- LFO OUT 2** – uscita LFO non attenuata.
- VCO MOD IN** – presa di ingresso per la modulazione esterna dei VCO. Quando non è presente alcun ingresso, l'LFO è normalizzato all'ingresso di modulazione del VCO tramite il controllo del volume 18.
- VCO 1 FREQUENCY IN** – presa di ingresso per il controllo da tensione esterna della frequenza del VCO 1.
- VCO 1 WAVEFORM IN** – presa di ingresso per il controllo da tensione esterna della forma d'onda del VCO 1.
- VCO 1 VOLUME** – presa di ingresso per il controllo da tensione esterna del volume del VCO 1.
- VCO 1 OUT** – uscita audio non elaborata del VCO 1. Il VCO 1 continuerà ad alimentare il VCF.
- VCF FREQUENCY IN** – presa di ingresso per il controllo da tensione esterna della frequenza base del VCF.
- RESONANCE IN** – presa di ingresso per il controllo da tensione esterna della risonanza del VCF.
- GATE IN** – presa di ingresso per un gate esterno dei due generatori di inviluppo ASR. Usate questa presa con un sequencer analogico. Usate il software SynthTRIBE per invertire la polarità del gate.

- ATTACK IN** – presa di ingresso per il controllo da tensione esterna del tempo di attacco del generatore di inviluppo del VCA.
- DECAY IN** – presa di ingresso per il controllo da tensione esterna dei tempi di decadimento e rilascio del generatore di inviluppo del VCA.
- SUSTAIN IN** – presa di ingresso per il controllo esterno del livello di sustain del generatore di inviluppo del VCA.
- ADS 1 OUT** – presa di uscita per il generatore di inviluppo del VCA.
- MIDI IN** – presa di ingresso per il controllo MIDI del Kobol Expander. Per concatenare più expander usate il software SynthTRIBE.
- RATE** – usate questo controllo per impostare la frequenza dell'LFO da 0,01Hz a 100Hz.
- VOLUME** – usate questo controllo per attenuare la modulazione LFO dei VCO e dell'uscita LFO 1.
- TUNE** – usate questo controllo per accordare il Kobol con altri strumenti (gamma ± 50 cent).
- FREQUENCY** – usate questi controlli per impostare in modo indipendente la frequenza fondamentale dei VCO su ± 2 ottave.
- WAVEFORM** – usate questi controlli per impostare in modo indipendente la forma d'onda dei VCO. La forma d'onda si trasforma tra Triangolare attraverso Rampa e Dente di sega in Quadra e Pulse. Totalmente in senso orario l'ampiezza dell'impulso può essere modulata dal generatore di inviluppo del VCF.
- VOLUME** – usate questi controlli per impostare indipendentemente i livelli dei due VCO.
- FREQUENCY** – usate questo controllo per impostare la frequenza fondamentale del VCF.
- RESONANCE** – usate questo controllo per enfatizzare una banda di frequenze centrata sulla frequenza fondamentale del VCF. Nella parte superiore della gamma farà auto-oscillare il filtro.
- ATTACK** – usate questo controllo per impostare il tempo di attacco del generatore di inviluppo del VCA.

- DECAY** – usate questo controllo per impostare i tempi di decadimento e rilascio del generatore di inviluppo del VCA.
- SUSTAIN** – usate questo controllo per impostare il livello di sustain del generatore di inviluppo del VCA.
- WHITE/PINK** – usate questo interruttore per selezionare il rumore bianco o rosa del generatore di rumore.
- LFO** – questo interruttore per selezionare la forma d'onda dell'LFO: Triangolare o Quadra.
- VCO 1 MOD OFF** – usate questo pulsante per disabilitare la modulazione del VCO 1.
- SYNCHRO** – usate questo pulsante per sincronizzare il VCO 2 con il VCO 1.
- LFO/BOTH/ADS** – usate questo interruttore per selezionare la sorgente di modulazione della modulazione di ampiezza del Pulse del VCO.
- DECAY OFF** – usate questo interruttore per impostare temporaneamente a zero il tempo di decadimento del generatore di inviluppo del VCA.
- VOLUME** – usate questo controllo per impostare il volume generale dell'uscita del Kobol.
- IN 1 GAIN** – usate questo controllo per attenuare l'ingresso di tensione esterno 1 presa 47 al processore di tensione.
- OUT GAIN** – usate questo controllo per attenuare l'uscita del processore di tensione.
- VCO 2 BEAT** – usate questo controllo per regolare l'accordatura fine tra l'oscillatore 1 e l'oscillatore 2.
- KEYB CTRL/STEP LENGTH** – questo controllo per regolare la quantità di tracking della tastiera dal VCF da 0 a 200% cioè 2 V/ottava).
- ADS CTRL** – usate questo controllo per regolare la quantità di modulazione del VCF da parte del generatore di inviluppo del VCF.
- ATTACK** – usate questo controllo per impostare il tempo di attacco del generatore di inviluppo del VCF.

- DECAY** – usate questo controllo per impostare i tempi di decadimento e di rilascio del generatore di inviluppo del VCF. Usando questo controllo mentre tenete premuto il pulsante Shift, impostate un tempo di rilascio indipendente dal tempo di decadimento.
- SUSTAIN** – usate questo controllo per impostare il livello di sustain del generatore di inviluppo del VCF.
- HEADPHONE OUT** – utilizzare questa presa TRS da 3,5 mm per collegare un set di cuffie adatto.
- VOLTAGE PROCESSOR IN 1** – Presa di ingresso per tensioni da elaborare mediante attenuatore 35. 10 V DC è presente a meno che non sia inserito un jack.
- VOLTAGE PROCESSOR IN 2** – Presa di ingresso per seconda tensione CC, il cui fattore di guadagno predefinito è 2.
- VOLTAGE PROCESSOR OUT** – uscita per tensioni elaborate dal processore di tensione, attenuate dal controllo 36.
- REV OUT** – uscita invertita dal processore di tensione.
- NOISE OUT** – presa di uscita del generatore di rumore.
- VCO 2 FREQUENCY IN** – presa di ingresso per il controllo da tensione esterna della frequenza del VCO 2.
- VCO 2 WAVEFORM IN** – presa di ingresso per il controllo da tensione esterna sulla forma d'onda del VCO 2.
- VCO 2 VOLUME** – presa di ingresso per il controllo da tensione esterna del volume del VCO 2.
- VCO 2 OUT** – uscita audio del VCO 2 non elaborato. L'uso di questa uscita escluderà il feed dal VCO 2 al VCF.
- VCF AUDIO IN** – presa di ingresso per audio esterno da elaborare tramite il VCF del Kobol.
- CV IN 1V/OCT** – presa di ingresso per il controllo dei VCO e del tracking del VCF del Kobol tramite una tastiera esterna da 1 V/ottava
- ADS CTRL** – presa di ingresso per il controllo da tensione esterna della quantità del generatore di inviluppo del VCF.
- ADS 2 OUT** – presa di uscita per il generatore di inviluppo del VCF.

PT

IT

KOBOL EXPANDER Controls

57 ATTACK IN – presa di ingresso per il controllo da tensione esterna del tempo di attacco del generatore di inviluppo del VCF.

58 DECAY IN – presa di ingresso per il controllo da tensione esterna dei tempi di decadimento e rilascio del generatore di inviluppo del VCF.

59 SUSTAIN IN – presa di ingresso per il controllo esterno del livello di sustain del generatore di inviluppo del VCF.

60 AUDIO OUT – mini-jack sbilanciato da 3,5 mm di livello linea per l'uscita audio del Kobol.

61 AUDIO OUT – mini-jack sbilanciato da 3,5 mm di livello linea per l'uscita audio del Kobol.

62 DIP SWITCH PER CANALE MIDI – fate riferimento alla tabella seguente per impostare gli interruttori:

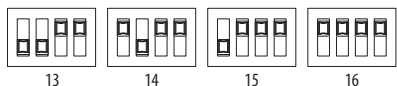
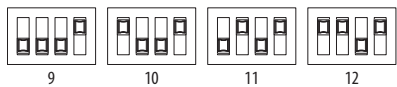
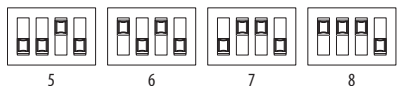
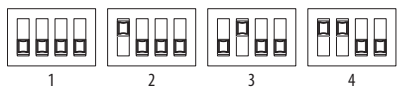

63 MIDI THRU – usate questa presa per inviare il MIDI IN 16 del Kobol Expander ad altri dispositivi.

64 USB – usate questa presa USB di tipo B per controllare il Kobol Expander tramite MIDI USB, oppure per aggiornare il firmware e usare il software SynthTRIBE.

65 INTERRUTTORE DI ACCENSIONE

66 DC IN – collegare a questa presa l'alimentatore esterno da 12 V in dotazione per alimentare il Kobol.

Consigli e suggerimenti

- Utilizzare un cavo Y-split per prendere il segnale da VCO2 per l'elaborazione esterna. La punta è l'uscita VCO 2, l'anello è l'ingresso VCF.
- Per filtrare nuovamente il segnale, inserite una delle uscite del Kobol nella presa Audio Input.
- Per creare un effetto fuzz prima del filtraggio, amplificate il segnale che entra nella presa Audio Input.
- Dato che quasi tutti i parametri sono controllabili, il Kobol Expander funziona bene se usato con sorgenti di modulazione esterne, quali il Behringer Abacus.

NL Step 2: Bedienung

1 LFO RATE INGANG – ingang van externe stuurspanning voor LFO-snelheid.

2 LFO UITGANG 1 – uitgang voor LFO (wordt beïnvloed door volumeregelaar 18).

3 LFO UITGANG 2 – niet-verzwakte LFO-uitgang.

4 VCO MOD IN – ingang voor externe modulatie van VCO's. Als er geen ingang aanwezig is, wordt de LFO genormaliseerd naar de VCO-modulatie-ingang via de volumeregelaar 18.

5 VCO 1 FREQUENCY IN – ingang van externe stuurspanning voor VCO 1-frequentie.

6 VCO 1 WAVEFORM IN – ingang van externe stuurspanning voor VCO 1-golfvorm.

7 VCO 1 VOLUME – ingang van externe stuurspanning voor VCO 1-volume.

8 VCO 1 OUT – audio-uitgang van onbewerkt signaal van de VCO 1. VCO 1 gaat nog steeds naar het VCF.

9 VCF FREQUENCY IN – ingang van externe stuurspanning voor de VCF-basisfrequentie.

10 RESONANCE IN – ingang van externe stuurspanning voor VCF-resonantie.

11 GATE IN – ingang van externe gating voor de twee ASR-enveloppegenerators. Gebruik deze ingang met een analoge sequencer. Gebruik de SynthTRIBE-software om de polariteit van de gate te inverteren.

12 ATTACK IN – ingang van externe stuurspanning voor de attacktijd van de VCA-enveloppegenerator.

13 DECAY IN – ingang van externe stuurspanning voor de decay- en relesetijden van de VCA-enveloppegenerator.

14 SUSTAIN IN – ingang van externe stuurspanning voor het sustainniveau van de VCA-enveloppegenerator.

15 ADS 1 OUT – uitgang van de VCA-enveloppegenerator.

16 MIDI IN – ingang voor MIDI-besturing van de Kobol Expander. Gebruik de SynthTRIBE-software om meerdere expanders te combineren.

17 RATE – gebruik deze regelaar om de LFO-snelheid in te stellen van 0,01 Hz tot 100 Hz.

18 VOLUME – gebruik deze regelaar om de LFO-modulatie van de VCO's en LFO 1-uitgang te dempen.

19 TUNE-REGELAAR – gebruik deze regelaar om de Kobol op andere instrumenten te stemmen (bereik ± 50 cents).

20 FREQUENCY – gebruik deze regelaar om de basisfrequentie van de VCO's onafhankelijk over een bereik van meer dan ± 2 octaven in te stellen.

21 WAVEFORM – gebruik deze regelaar om de golfvorm van de VCO's onafhankelijk in te stellen. De golfvorm morft tussen driehoek via ramp en zaagtand naar blok- en pulsgolf. Helemaal rechtsom kan de pulsbreedte worden gemoduleerd door de VCF-enveloppegenerator.

22 VOLUME – gebruik deze regelaar om de niveau van de twee VCO's onafhankelijk in te stellen.

23 FREQUENCY – gebruik deze regelaar om de basisfrequentie van het VCF in te stellen.

24 RESONANCE – gebruik deze regelaar om een frequentieband rondom de VCF-basisfrequentie te accentueren. Bij hoge waarden zal het filter zelf gaan oscilleren.

25 ATTACK – gebruik deze regelaar om de attacktijd van de VCA-enveloppegenerator in te stellen.

26 DECAY – gebruik deze regelaar om de decay- en relesetijden van de VCA-enveloppegenerator in te stellen.

27 SUSTAIN – gebruik deze regelaar om het sustainniveau van de VCA-enveloppegenerator in te stellen.

28 WHITE/PINK – gebruik deze schakelaar om voor de ruisgenerator witte of roze ruis te kiezen.

29 LFO – gebruik deze schakelaar om de LFO-golfvorm te kiezen: driehoek of blokgolf.

30 VCO 1 MOD OFF – gebruik deze schakelaar om de modulatie van VCO 1 uit te schakelen.

31 SYNCHRO – synchroniseer met deze schakelaar VCO 2 met VCO 1.

32 LFO/BOTH/ADS – gebruik deze schakelaar om de modulatiebron van de VCO-pulsbreedtemodulatie te selecteren.

33 DECAY OFF – gebruik deze schakelaar om de decaytijd (vervaltijd) van de VCA-enveloppegenerator tijdelijk op nul te zetten.

34 VOLUME – gebruik deze regelaar om het totale uitgangsvolume van de Kobol in te stellen.

35 IN 1 GAIN – gebruik deze regelaar om de externe stuurspanningsingang 1 (aansluiting 47) naar de voltageprocessor te verzwakken.

36 OUT GAIN – gebruik deze regelaar om de uitgang van de voltageprocessor te verzwakken.

37 VCO 2 BEAT – gebruik deze regelaar om de fijnstemming tussen oscillator 1 en oscillator 2 aan te passen.

38 KEYB CTRL/STEP LENGTH – gebruik deze regelaar om de hoeveelheid VCF-keyboardtracking in te stellen van 0 tot 200% (dat is 2 V/octaaf).

39 ADS-CTRL – gebruik deze regelaar om de hoeveelheid modulatie van het VCF door de VCF-enveloppegenerator aan te passen.

40 ATTACK – gebruik deze regelaar om de attacktijd van de VCF-enveloppegenerator in te stellen.

KOBOL EXPANDER Controls

- 41** **DECAY** – gebruik deze regelaar om de decay- en relesetijden van de VCF-enveloppegenerator in te stellen. Met ingedrukte shift-knop stelt deze regelaar, de relesetijd onafhankelijk van de decaytijd in
- 42** **SUSTAIN** – gebruik deze regelaar om het sustainniveau van de VCF-enveloppegenerator in te stellen.
- 43** **HEADPHONE OUT** – gebruik deze 3,5 mm TRS-aansluiting om een geschikte hoofdtelefoon aan te sluiten.
- 44** **VOLTAGE PROCESSOR IN 1** – Ingangsaansluiting voor te verwerken spanningen door verzwakker 35. 10 V DC is aanwezig tenzij er een aansluiting wordt geplaatst.
- 45** **VOLTAGE PROCESSOR IN 2** – Ingangsaansluiting voor tweede gelijkspanning, waarvan de standaard versterkingsfactor 2 is.
- 46** **VOLTAGE PROCESSOR OUT** – uitgang voor stuurspanningen die zijn verwerkt door de voltageprocessor en worden verzwakt met regelaar 36 [OUT GAIN].
- 47** **REV OUT** – geïnverteerd uitgangssignaal van voltageprocessor.
- 48** **NOISE OUT** – uitgang van de ruisgenerator.
- 49** **FREQUENCY IN VCO 2** – ingang van externe stuurspanning voor VCO 2-frequentie.
- 50** **VCO 2 WAVEFORM IN** – ingang van externe stuurspanning voor golfvorm VCO 2.
- 51** **VCO 2 VOLUME** – ingang van externe stuurspanning voor VCO 2-volume.
- 52** **VCO 2 OUT** – audio-uitgang van onbewerkt signaal VCO 2. Gebruik van deze uitgang onderbreekt de routing van VCO 2 naar het VCF.
- 53** **VCF AUDIO IN** – ingang voor externe audio die kan worden bewerkt door de VCF van de Kobil.
- 54** **CV IN** – ingang voor het aansturen van de VCO's en VCF-tracking van de Kobil vanaf een extern 1 V/octaaf keyboard.
- 55** **ADS-CTRL** – ingang van externe stuurspanning voor VCF-enveloppegenerator.

- 56** **ADS 2 OUT** – uitgang voor de VCF-enveloppegenerator.
- 57** **ATTACK IN** – ingang van externe stuurspanning voor de attacktijd van de VCF-enveloppegenerator.
- 58** **DECAY IN** – ingang voor externe stuurspanning voor de decay- en relesetijden van de VCF-enveloppegenerator.
- 59** **SUSTAIN IN** – ingang van externe stuurspanning voor het sustainniveau van de VCF-enveloppegenerator.
- 60** **AUDIO OUT** – line 3,5 mm mono jackuitgang met het audio-uitgangssignaal van de Kobil.
- 61** **AUDIO OUT** – line 6,35 mm mono jackuitgang met het audio-uitgangssignaal van de Kobil.
- 62** **DIP-SCHAKELAARS MIDIKANAAL** – zie de volgende tabel voor meer informatie over de instellingen van de schakelaars:

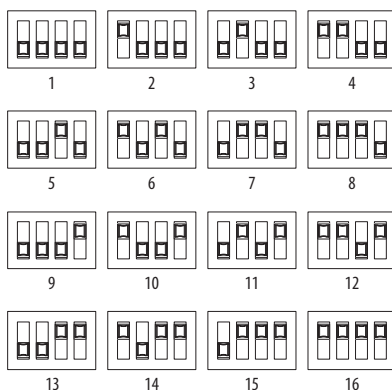

- 63** **MIDI THRU** – gebruik deze ingang om de MIDI IN (16) van Kobil Expander door te sturen naar andere apparaten.
- 64** **USB** – gebruik deze USB-B-aansluiting om de Kobil Expander aan te sturen via USB MIDI, of om de firmware bij te werken en gebruik te maken van de SynthTRIBE-software.
- 65** **POWER-SCHAKELAAR (aan/uit)**
- 66** **DC IN** – Sluit de meegeleverde externe 12 V netvoeding aan op deze aansluiting om de Kobil van stroom te voorzien.

Hints en tips

- Gebruik een Y-split lead om het signaal van VCO2 over te nemen voor externe verwerking. Tip is VCO 2 uitgang, ring is VCF ingang.
- Rout één van de uitgangen van de Kobil naar de audio-ingang om het geluid opnieuw te filteren.
- Versterk een signaal voordat het de audio-ingang in gaat om vóór de filtering een fuzz-effect te creëren.
- De Kobil Expander werkt goed bij gebruik met externe modulatiebronnen, zoals de Behringer Abacus, omdat bijna alle parameters bestuurbaar zijn.

SE Steg 2: Controller

- 1** **LFO RATE-INGÅNG** – ingångsuttag för extern spänningsstyrning av LFO-frekvensen.
- 2** **LFO-UTGÅNG 1** – utgångsuttag för LFO (påverkas av volymkontroll 18).
- 3** **LFO-UTGÅNG 2** – odämpad LFO-utgång.
- 4** **VCO MOD IN** – ingångsuttag för extern modulering av VCO:er. När ingen ingång finns normaliserar LFO:n till VCO-modulationsingången via volymkontrollen 18.
- 5** **VCO 1 FREQUENCY IN** – ingångsuttag för extern spänningsstyrning av VCO 1-frekvens.
- 6** **VCO 1 WAVEFORM IN** – ingångsuttag för extern spänningsstyrning av VCO 1-vågform.
- 7** **VCO 1 VOLUME** – ingångsuttag för extern spänningsstyrning av VCO 1-volym.
- 8** **VCO 1 OUT** – ljudutgång för obearbetad VCO 1. VCO 1 kommer fortfarande att matas in i VCF.
- 9** **VCF FREQUENCY IN** – ingångsuttag för extern spänningsstyrning av VCF-basfrekvensen.
- 10** **RESONANCE IN** – ingångsuttag för extern spänningsstyrning av VCF-resonans.
- 11** **GATE IN** – ingångsuttag för extern gating av de två ASR-enveloppegeneratorerna. Använd det här uttaget med en analog sequencer. Använd SynthTRIBE-programvaran för att vända gate-polariteten.
- 12** **ATTACK IN** – ingångsuttag för extern spänningsstyrning av VCA-enveloppegeneratorns attacktid.
- 13** **DECAY IN** – ingångsuttag för extern spänningsstyrning av VCA-enveloppegeneratorns decay- och release-tider.
- 14** **SUSTAIN IN** – ingångsuttag för extern styrning av VCA-enveloppegeneratorns sustain-nivå.
- 15** **ADS 1 OUT** – utgångsuttag för VCA-enveloppegeneratorn.
- 16** **MIDI IN** – ingångsuttag för MIDI-styrning av Kobil Expander. Använd SynthTRIBE-programvaran för att polychaina flera expanders.
- 17** **RATE** – Använd den här kontrollen för att ställa in LFO-frekvensen från 0,01 Hz till 100 Hz.
- 18** **VOLUME** – Använd den här kontrollen för att dämpa LFO-moduleringen av VCO:erna och LFO 1-utgången.
- 19** **TUNE CONTROL** – Använd den här kontrollen för att stämma Kobil med andra instrument (intervall ± 50 cent).
- 20** **FREQUENCY** – Använd dessa kontroller för att ställa in basfrekvensen för VCO:erna oberoende av varandra över ± 2 oktaver.
- 21** **WAVEFORM** – Använd dessa kontroller för att ställa in vågformen för VCO:erna oberoende av varandra. Vågformen varierar mellan triangel, ramp, sågtand, fyrkant och puls. Vid full CW kan pulsbredden moduleras av VCF-enveloppegeneratorn.
- 22** **VOLUME** – Använd dessa kontroller för att ställa in nivåerna för de två VCO:erna oberoende av varandra.
- 23** **FREQUENCY** – Använd den här kontrollen för att ställa in VCF:ens basfrekvens.
- 24** **RESONANCE** – Använd den här kontrollen för att framhäva ett band av frekvenser centrerat kring VCF-basfrekvensen. I den övre delen av intervallet kommer detta att få filtret att självsvänga.
- 25** **ATTACK** – Använd den här kontrollen för att ställa in VCA-enveloppens attacktid.
- 26** **DECAY** – Använd den här kontrollen för att ställa in VCA-enveloppegeneratorns decay- och release-tider.

KOBOL EXPANDER Controls

- 27 SUSTAIN** – Använd den här kontrollen för att ställa in VCA-enveloppgeneratorns sustain-nivå.
- 28 WHITE/PINK** – Använd den här omkopplaren för att välja vitt eller rosa brus från brusgeneratoren.
- 29 LFO** – Använd den här omkopplaren för att välja LFO-vågform: triangel eller fyrkant.
- 30 VCO 1 MOD OFF** – Använd den här knappen för att inaktivera modulering av VCO 1.
- 31 SYNCHRO** – Använd den här knappen för att synkronisera VCO 2 med VCO 1.
- 32 LFO/BOTH/ADS** – Använd den här omkopplaren för att välja modulationskälla för VCO-pulsbreddsmoduleringen.
- 33 DECAY OFF** – Använd den här omkopplaren för att tillfälligt ställa in VCA-enveloppgeneratorns decay-tid på noll.
- 34 VOLUME** – Använd den här kontrollen för att ställa in den allmänna utgångsnivån från Kobol.
- 35 IN 1 GAIN** – Använd den här kontrollen för att dämpa den externa ingångsspänningen 1 (uttag 47) till spänningsprocessorn.
- 36 OUT GAIN** – Använd den här kontrollen för att dämpa spänningsprocessorn's utmatning.
- 37 VCO 2 BEAT** – Använd den här kontrollen för att justera finjusteringen mellan oscillator 1 och oscillator 2.
- 38 KEYB CTRL/STEP LENGTH** – använd den här kontrollen för att justera mängden VCF-klaviatur-tracking från 0 till 200 % (dvs. 2 V/oktav).
- 39 ADS CTRL** – Använd den här kontrollen för att justera graden av modulation av VCF:en från VCF-enveloppgeneratoren.
- 40 ATTACK** – Använd den här kontrollen för att ställa in VCF-enveloppens attacktid.
- 41 DECAY** – Använd den här kontrollen för att ställa in VCF-enveloppgeneratorns decay- och release-tider. Om du använder den här kontrollen medan du håller in Skift-knappen ställer du in en release-tid som är oberoende av decay-tiden.
- 42 SUSTAIN** – Använd den här kontrollen för att ställa in VCF-enveloppgeneratorns sustain-nivå.
- 43 HEADPHONE OUT** – använd detta 3,5 mm TRS-uttag för att ansluta en lämplig uppsättning hörlurar.
- 44 VOLTAGE PROCESSOR IN 1** – Ingångsuttag för spänningar som ska bearbetas med dämpare 35. 10 V DC finns om inte ett uttag sätts in.
- 45 VOLTAGE PROCESSOR IN 2** – Ingångsuttag för andra likspänningen, vars standardförstärkningsfaktor är 2.
- 46 VOLTAGE PROCESSOR OUT** – utgång för spänningar som behandlas av spänningsprocessorn, dämpad av kontroll 36.
- 47 REV OUT** – inverterad utmatning från spänningsprocessorn.
- 48 NOISE OUT** – utgångsuttag för brusgeneratoren.
- 49 VCO 2 FREQUENCY IN** – ingångsuttag för extern spänningsstyrning av VCO 2-frekvens.
- 50 VCO 2 WAVEFORM IN** – ingångsuttag för extern spänningsstyrning av VCO 2-vågform.
- 51 VCO 2 VOLUME** – ingångsuttag för extern spänningsstyrning av VCO 2-volym.
- 52 VCO 2 OUT** – ljudutgång för obearbetad VCO 2. Om du använder denna utgång bryts matningen från VCO 2 till VCF:en.
- 53 VCF AUDIO IN** – ingångsuttag för externt ljud som ska bearbetas av Kobols VCF.
- 54 CV IN** – ingångsuttag för att styra Kobols VCO:er och VCF-spårning från en extern 1 V/oktav-klaviatur.
- 55 ADS CTRL** – ingångsuttag för extern spänningsstyrning av mängd för VCF-enveloppgeneratoren.
- 56 ADS 2 OUT** – utgångsuttag för VCF-enveloppgeneratoren.
- 57 ATTACK IN** – ingångsuttag för extern spänningsstyrning av VCF-enveloppgeneratorns attacktid.
- 58 DECAY IN** – ingångsuttag för extern spänningsstyrning av VCF-enveloppgeneratorns decay- och release-tider.
- 59 SUSTAIN IN** – ingångsuttag för extern styrning av VCF-enveloppgeneratorns sustain-nivå.

- 60 AUDIO OUT** – 3,5 mm TS-uttag på linjenivå för Kobols ljudutsignal.
- 61 AUDIO OUT** – 6,35 mm TS-uttag på linjenivå för Kobols ljudutsignal.
- 62 DIP-KONTAKT FÖR MIDI-KANAL** – Se följande tabell för omkopplarinställningar:

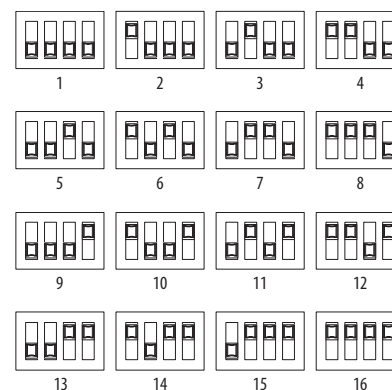

- 63 MIDI THRU** – Använd detta uttag för att spegla Kobol Expanders MIDI IN (16) för användning av andra enheter.
- 64 USB** – Använd detta USB B-uttag för att styra Kobol Expander med USB-MIDI, eller för att uppdatera den inbyggda programvaran och använda SynthTRIBE-programvaran.
- 65 STRÖMBRYTARE**
- 66 DC IN** – Anslut det medföljande externa 12 V-nättaggregatet till detta uttag för att strömförsörja Kobol.

Tips

- Använd en Y-delad ledning för att ta signalen från VCO2 för extern bearbetning. Tips är VCO 2-utgång, ring är VCF-ingång.
- Anslut en av Kobols utgångar till Audio Input-uttaget för att filtrera om ljudet.
- Förstärk en signal som går in i Audio Input-uttaget för att skapa en fuzz-effekt före filtrering.
- Kobol Expander fungerar bra när den används med externa modulationskällor, t.ex. Behringer Abacus, eftersom nästan alla parametrar kan styras.

PL Krok 2: Sterowanica

- 1 RATE** – wejście dla zewnętrznej kontroli napięciem częstotliwości LFO.
- 2 LFO OUT 1** – wyjście LFO (kontrolowane pokręteł głośności 18).
- 3 LFO OUT 2** – niewytlumione wyjście LFO.
- 4 VCO MOD IN** – złącze wejściowe dla zewnętrznej modulacji oscylatorów. Gdy nie ma sygnału wejściowego, LFO jest domyślnie połączone z wejściem modulacji VCO przez pokrętkę głośności 18.
- 5 VCO 1 FREQ** – złącze wejściowe dla zewnętrznej kontroli napięciem częstotliwości VCO 1.
- 6 VCO 1 WAVEFORM** – złącze wejściowe dla zewnętrznej kontroli napięciem kształtu fali VCO 1.
- 7 VCO 1 VOLUME** – złącze wejściowe dla zewnętrznej kontroli napięciem głośności VCO 1.
- 8 VCO 1 OUT** – wyjście audio dla nieprzetworzonego VCO 1. VCO 1 będzie nadal przesyłany do VCF.
- 9 VCF FREQUENCY** – wejście dla zewnętrznej kontroli napięciem bazowej częstotliwości VCF.
- 10 RESONANCE IN** – złącze wejściowe dla zewnętrznej kontroli napięciem rezonansu VCF.
- 11 GATE IN** – złącze wejściowe dla zewnętrznych sygnałów gate do dwóch generatorów obwiedni ASR. Używaj tego złącza z sekwencerem analogowym. Odwrócenie biegunowości odbywa się przez program SynthTRIBE.
- 12 ATTACK** – złącze wejściowe dla zewnętrznej kontroli napięciem czasu ataku generatora obwiedni VCA.
- 13 DECAY** – złącze wejściowe dla zewnętrznej kontroli napięciem czasów wygaśnięcia oraz zwolnienia generatora obwiedni VCA.
- 14 SUSTAIN** – złącze wejściowe dla zewnętrznej kontroli poziomu podtrzymania generatora obwiedni VCA.
- 15 ADS 1 OUT** – złącze wyjściowe dla generatora obwiedni VCA.

KOBOL EXPANDER Controls

- 16 MIDI IN** – złącze wejściowe dla kontroli Kobol Expandera przez MIDI. Użyj programu SynthTRIBE, aby połączyć kilka Expanderów w trybie polychain.
- 17 RATE** – użyj tego pokrętki, aby ustawić częstotliwość LFO od 0.01 Hz do 100 Hz.
- 18 VOLUME** – użyj tego pokrętki, aby wyregulować poziom modulacji LFO wobec sygnału wyjściowego oscylatorów oraz LFO 1.
- 19 TUNE** – użyj tego pokrętki, aby dostroić Kobol do innych instrumentów (przedział ± 50 centów).
- 20 FREQUENCY** – użyj tych pokręteł, aby ustawić bazową częstotliwość oscylatorów niezależnie od siebie w przedziale ± 2 oktaw.
- 21 21 & 39 – WAVEFORM** – użyj tych pokręteł, aby ustawić kształty fal oscylatorów niezależnie od siebie. Kształt fali przechodzi od trójkątnej, przez ramp i piłokształtną, aż do prostokątnej i pulsu. W pozycji maksymalnie w prawo szerokość pulsu może być modulowana przez generator obwiedni VCF.
- 22 VOLUME** – użyj tych pokręteł, aby ustawić poziomy obu oscylatorów niezależnie od siebie.
- 23 FREQUENCY** – użyj tego pokrętki, aby ustawić bazową częstotliwość filtra.
- 24 RESONANCE** – użyj tego pokrętki, aby podkreślić pasmo częstotliwości skoncentrowane na bazowej częstotliwości VCF. W maksymalnych ustawieniach spowoduje to samooscylację filtra.
- 25 ATTACK** – użyj tego pokrętki, aby ustawić czas ataku generatora obwiedni VCA.
- 26 DECAY** – użyj tego pokrętki, aby ustawić czas wygaśnięcia oraz zwolnienia generatora obwiedni VCA.
- 27 SUSTAIN** – użyj tego pokrętki, aby ustawić poziom podtrzymania generatora obwiedni VCA.
- 28 WHITE/PINK** – użyj tego przełącznika, aby wybrać biały lub różowy szum z generatora obwiedni.
- 29 LFO** – użyj tego przełącznika, aby wybrać kształt fali LFO: trójkątną, lub prostokątną.
- 30 VCO 1 MOD OFF** – użyj tego przycisku, aby wyłączyć modulację VCO 1.
- 31 SYNCHRO** – użyj tego przycisku, aby zsynchronizować VCO 2 z VCO 1.
- 32 LFO/BOTH/ADS** – użyj tego przycisku, aby wybrać źródło modulacji szerokości pulsu VCO (LFO/obydwa/ADS).
- 33 DECAY OFF** – użyj tego przełącznika, aby tymczasowo ustawić czas wygaśnięcia generatora obwiedni VCA na zero.
- 34 VOLUME** – użyj tego pokrętki, aby ustawić ogólny poziom wyjściowy Kobol.
- 35 IN 1 GAIN** – użyj tego pokrętki, aby zredukować zewnętrzne napięcie przychodzące (złącze 47) do procesora napięcia.
- 36 OUT GAIN** – użyj tego pokrętki, aby zredukować poziom wyjściowy procesora napięcia.
- 37 VCO 2 BEAT** – użyj tego pokrętki, aby dostosować dokładne nastrojenie między oscylatorami 1 i 2.
- 38 KEYB CTRL/STEP LENGTH** – użyj tego pokrętki, aby dostosować poziom śledzenia klawiatury przez VCF od 0 do 200% (tzn. 2V/oktawa).
- 39 ADS CTRL** – użyj tego pokrętki, aby dostosować poziom modulacji VCF przez generator obwiedni VCF.
- 40 ATTACK** – użyj tego pokrętki, aby ustawić czas ataku generatora obwiedni VCF.
- 41 DECAY** – użyj tego pokrętki, aby ustawić czas wygaśnięcia oraz zwolnienia generatora obwiedni VCF. Korzystanie z tego pokrętki przytrzymując SHIFT ustawia czas zwolnienia odrębnie od czasu wygaśnięcia.
- 42 SUSTAIN** – użyj tego pokrętki, aby ustawić poziom podtrzymania generatora obwiedni VCF.
- 43 HEADPHONE OUT** – użyj tego gniazda TRS 3,5 mm, aby podłączyć odpowiedni zestaw słuchawek.
- 44 VOLTAGE PROCESSOR IN 1** – Gniazdo wejściowe dla napięć przetwarzanych przez tłumik 35. 10 V DC jest obecny, chyba że gniazdo jest włożone.

- 45 VOLTAGE PROCESSOR IN 2** – Gniazdo wejściowe dla drugiego napięcia DC, którego domyślny współczynnik wzmacnienia wynosi 2.
- 46 VOLTAGE PROCESSOR OUT** – wyjście dla napięć przetwarzanych przez procesor napięcia, ustawiane regulatorem 36.
- 47 REV OUT** – odwrócone wyjście z procesora napięcia.
- 48 NOISE OUT** – wyjście generatora szumu.
- 49 VCO 2 FREQUENCY IN** – wejście dla zewnętrznej kontroli napięciem częstotliwości VCO 2.
- 50 VCO 2 WAVEFORM IN** – wejście dla zewnętrznej kontroli napięciem kształtu fali VCO 2.
- 51 VCO 2 VOLUME** – wejście dla zewnętrznej kontroli napięciem poziomem głośności VCO 2.
- 52 VCO 2 OUT** – wyjście audio dla nieprzetworzonego VCO 2. Korzystanie z tego wyjścia odetnie połączenie VCO 2 do VCF.
- 53 VCF AUDIO IN** – wejście do przetwarzania zewnętrznego sygnału audio przez filtr Kobol.
- 54 CV IN** – wejście kontroli oscylatorów oraz śledzenia filtra przez Kobol zewnętrzną klawiaturą 1 V/oktawa.
- 55 ADS CTRL** – wejście dla zewnętrznej kontroli napięciem poziomu generatora obwiedni VCF.
- 56 ADS 2 OUT** – wyjście generatora obwiedni VCF.
- 57 ATTACK IN** – wejście dla zewnętrznej kontroli napięciem czasu ataku generatora obwiedni VCF.
- 58 DECAY IN** – wejście dla zewnętrznej kontroli napięciem czasu wygaśnięcia oraz zwolnienia generatora obwiedni VCF.
- 59 SUSTAIN IN** – wejście dla zewnętrznej kontroli poziomu podtrzymania generatora obwiedni VCF.
- 60 AUDIO OUT** – złącze TS 3.5 mm przenoszące sygnał wyjściowy Kobol.
- 61 AUDIO OUT** – złącze TS 6.3 mm przenoszące sygnał wyjściowy Kobol.

- 62 Przełączniki CHANNEL** – wybór kanału MIDI. Prosimy odnieść się do poniższej tabeli:

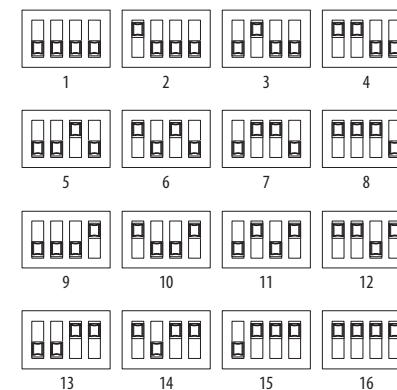

- 63 MIDI THRU** – użyj tego złącza, aby przesłać kopię sygnału MIDI IN (16) z Kobol Expander do użytku przez inne urządzenia.

- 64 USB** – użyj tego złącza USB typu B, aby kontrolować Kobol Expander przez USB MIDI, lub do aktualizacji oprogramowania firmowego oraz korzystania z programu SynthTRIBE.

- 65 Włącznik zasilania**

- 66 DC IN** – prosimy podłączyć tutaj dostarczony w zestawie zasilacz 12 V, aby zasilac Kobol.

Porady i odpowiedzi

- Użyj przewodu dzielonego na Y, aby pobrać sygnał z VCO2 do zewnętrznego przetworzenia. Końcówka to wyjście VCO 2, pierścień to wejście VCF.
- Podłącz jedno z wyjść Kobol do wejścia AUDIO IN, aby ponownie przefiltrować brzmienie.
- Wzmocnij sygnał wchodzący do wejścia AUDIO IN, aby stworzyć efekt fuzz przed filtrowaniem.
- Kobol Expander dobrze współpracuje z zewnętrznymi źródłami modulacji takimi, jak Behringer Abacus, biorąc pod uwagę że niemal wszystkie parametry podlegają kontroli.

KOBOL EXPANDER Eurorack Installation

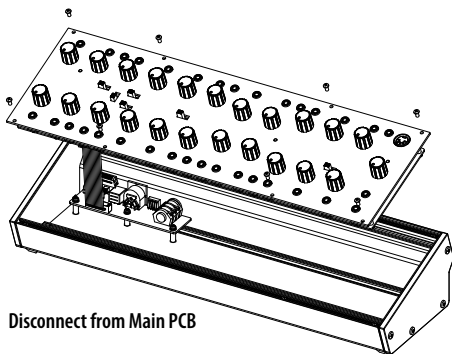

Disconnect from Main PCB

EN Eurorack Installation

Eurorack Installation

The Kobol Expander can be taken out of its factory chassis and fitted into a standard Eurorack case (not supplied).

We recommend that this procedure is carried out only by an experienced service technician to prevent personal injury or damage to the Kobol Expander. The Eurorack case will need to have a suitable power supply with enough capacity to power the Kobol Expander. Consumption is 1 amp at 12 V DC.

A 10 pin to 16 pin adapter ribbon cable is supplied with the Kobol Expander.

Please ensure that the Eurorack case will supply ± 12 V DC and ground to the correct pins, and that the cable is at the correct orientation before proceeding.

Procedure

Please follow all steps in the correct order.

1. Disconnect the power and all other connections to the Kobol Expander.
2. Undo the eight screws on the top panel as shown. There is no need to undo any other screw.
3. Carefully lift the top panel assembly, and turn it over so that the PCB is facing upwards. Be careful not to pull the ribbon cable from the lower side of the main PCB.
4. Disconnect the 24 pin ribbon cable from the main PCB of the Kobol Expander and remove the assembly from the chassis.

5. Store the chassis assembly and power supply in a safe, dry place.
6. Securely connect the 10 pin end of the supplied ribbon cable adapter to the main PCB of the Kobol Expander.
7. Having ensured that your Eurorack case is isolated from the mains connect the 16 pin end of the ribbon cable to a spare outlet in the case.
8. Secure the Kobol Expander to the case using the eight panel screws.
9. Perform a full safety test before using the Kobol Expander.

ES Instalación de Eurorack

Instalación de Eurorack

El Kobol Expander puede sacarse de su chasis de fábrica y colocarse en una caja Eurorack estándar (no suministrada).

Recomendamos que este procedimiento se lleve a cabo solo por un técnico de servicio experimentado para evitar lesiones personales o daños en el Kobol Expander. El caso Eurorack tendrá que tener una fuente de alimentación adecuada con capacidad suficiente para alimentar el Kobol Expander. El consumo es de 1 amperios a 12 V CC.

Con el Kobol Expander se suministra un cable de cinta adaptador de 10 pines a 16 pines.

Asegúrese de que la caja Eurorack suministrará ± 12 V DC y toma a tierra a los pines correctos, y que el cable está en la orientación correcta antes de continuar.

Procedimiento

Por favor, siga todos los pasos en el orden correcto.

1. Desconecte la alimentación y todas las demás conexiones al Kobol Expander.
2. Deshaga los ocho tornillos del panel superior como se muestra. No hay necesidad de deshacer ningún otro tornillo.
3. Levante cuidadosamente el conjunto del panel superior y déjelo girar para que la PCB esté orientada hacia arriba. Tenga cuidado de no tirar del cable de cinta de la parte inferior de la PCB principal.

4. Desconecte el cable de cinta de 24 pines de la PCB principal del Kobol Expander y retire el conjunto del chasis.
5. Guarde el conjunto del chasis y la fuente de alimentación en un lugar seguro y seco.
6. Conecte de forma segura el extremo de 10 pines del adaptador de cable de cinta suministrado a la PCB principal del Kobol Expander.
7. Después de haberse asegurado de que su caja Eurorack está aislada de la red, conecte el extremo de 16 pines del cable de cinta a una toma de corriente de repuesto en la caja.
8. Asegure el Kobol Expander a la caja con los ocho tornillos del panel.
9. Realice una prueba de seguridad completa antes de usar el Kobol Expander.

FR Installation d'Eurorack

Installation d'Eurorack

Le Kobol Expander peut être sorti de son châssis d'usine et monté dans un boîtier Eurorack standard (non fourni).

Nous recommandons que cette procédure soit effectuée uniquement par un technicien de service expérimenté pour prévenir les blessures corporelles ou les dommages au Kobol Expander. Le boîtier Eurorack devra disposer d'une alimentation électrique appropriée avec une capacité suffisante pour alimenter le Kobol Expander. La consommation est de 1 ampère à 12 V CC.

Un câble ruban d'adaptateur de 10 broches à 16 broches est fourni avec le Kobol Expander.

Veillez vous assurer que le boîtier Eurorack fournira ± 12 V CC et se mettra à la terre aux broches correctes, et que le câble est à la bonne orientation avant de continuer.

Procédure

Veillez suivre toutes les étapes dans le bon ordre.

1. Débranchez l'alimentation et toutes les autres connexions au Kobol Expander.
2. Défaire les huit vis sur le panneau supérieur comme indiqué. Il n'est pas nécessaire d'annuler une autre vis.

3. Soulevez soigneusement l'ensemble du panneau supérieur et retournez-le de sorte que le PCB soit orienté vers le haut. Veillez à ne pas tirer le câble ruban de la face inférieure du PCB principal.
4. Déconnectez le câble ruban à 24 broches du PCB principal du Kobol Expander et retirez l'ensemble du châssis.
5. Rangez le châssis et le bloc d'alimentation dans un endroit sûr et sec.
6. Connectez en toute sécurité l'extrémité à 10 broches de l'adaptateur de câble ruban fourni au PCB principal du Kobol Expander.
7. Après vous être assuré que votre boîtier Eurorack est isolé du secteur, connectez l'extrémité à 16 broches du câble ruban à une prise de recharge dans le boîtier.
8. Fixez le Kobol Expander au boîtier à l'aide des huit vis du panneau.
9. Effectuez un test de sécurité complet avant d'utiliser le Kobol Expander.

DE Eurorack Installation

Eurorack Installation

Das Kobol Expander kann aus dem werkseitigen Chassis entnommen und in ein Standard-Eurorack-Gehäuse (nicht im Lieferumfang enthalten) eingebaut werden.

Wir empfehlen, dass dieses Verfahren nur von einem erfahrenen Servicetechniker durchgeführt wird, um Personenschäden oder Schäden am Kobol Expander zu vermeiden. Das Eurorack-Gehäuse muss über ein geeignetes Netzteil mit ausreichender Kapazität verfügen, um das Kobol Expander mit Strom zu versorgen. Der Verbrauch beträgt 1 Ampere bei 12 V DC.

Ein 10-poliges auf 16-poliges Adapterbandkabel wird mit dem Kobol Expander geliefert.

Bitte stellen Sie sicher, dass das Eurorack-Gehäuse ± 12 V DC liefert und die richtigen Pins erdet und dass sich das Kabel in der richtigen Ausrichtung befindet, bevor Sie fortfahren.

EN

ES

FR

DE

KOBOL EXPANDER Eurorack Installation

Verfahren

Bitte folgen Sie allen Schritten in der richtigen Reihenfolge.

1. Trennen Sie die Stromversorgung und alle anderen Verbindungen zum Kobol Expander.
2. Machen Sie die acht Schrauben auf der Oberseite wie gezeigt rückgängig. Es ist nicht notwendig, eine andere Schraube rückgängig zu machen.
3. Heben Sie die obere Panel-Baugruppe vorsichtig an und drehen Sie sie um, sodass die Leiterplatte nach oben zeigt. Achten Sie darauf, das Flachbandkabel nicht von der Unterseite der Hauptplatine zu ziehen.
4. Trennen Sie das 24-polige Flachbandkabel von der Hauptplatine des Kobol Expander und entfernen Sie die Baugruppe aus dem Gehäuse.
5. Bewahren Sie die Gehäusebaugruppe und das Netzteil an einem sicheren, trockenen Ort auf.
6. Verbinden Sie das 10-polige Ende des mitgelieferten Flachbandkabeladapters sicher mit der Hauptplatine des Kobol Expander.
7. Nachdem Sie sichergestellt haben, dass Ihr Eurorack-Gehäuse vom Stromnetz isoliert ist, verbinden Sie das 16-polige Ende des Flachbandkabels mit einer Ersatzsteckdose im Gehäuse.
8. Befestigen Sie das Kobol Expander mit den acht Plattenschrauben am Gehäuse.
9. Führen Sie vor der Verwendung des Kobol Expander einen vollständigen Sicherheitstest durch.

PT Instalação Eurorack

Instalação Eurorack

A Kobol Expander pode ser retirada do seu chassis de fábrica e montada numa caixa eurorack normalizada (não fornecida).

Recomendamos que este procedimento seja realizado apenas por um técnico de assistência experiente para evitar ferimentos pessoais ou danos no Kobol Expander. O caso Eurorack terá de dispor de uma fonte de alimentação adequada, com capacidade suficiente para alimentar o Kobol Expander. O consumo é de 1 amp a 12 V DC.

É fornecido um cabo de fita adaptador de 10 pinos a 16 pinos com o Kobol Expander.

Certifique-se de que a caixa eurorack fornecerá ± 12 V DC e moído aos pinos corretos, e que o cabo está na orientação correta antes de prosseguir.

Procedimento

Por favor, siga todos os passos na ordem correta.

1. Desligue a energia e todas as outras ligações ao Kobol Expander.
2. Desfaça os oito parafusos no painel superior, como mostrado. Não há necessidade de desfazer qualquer outro parafuso.
3. Levante cuidadosamente o conjunto do painel superior e vire-o de modo a que o PCB fique virado para cima. Tenha cuidado para não puxar o cabo da fita do lado inferior do PCB principal.
4. Desligue o cabo de fita de 24 pinos do PCB principal do Kobol Expander e retire o conjunto do chassis.
5. Guarde o conjunto do chassis e a alimentação elétrica num local seguro e seco.
6. Ligue de forma segura a extremidade de 10 pinos do adaptador de fita fornecido ao PCB principal do Kobol Expander.
7. Depois de ter assegurado que a sua caixa Eurorack está isolada da rede, ligue a extremidade de 16 pinos do cabo da fita a uma saída sobressalente na caixa.

8. Fixe a Kobol Expander na caixa utilizando os oito parafusos de painel.
9. Efetuar um teste de segurança completo antes de utilizar o Kobol Expander.

IT Installazione di Eurorack

Installazione di Eurorack

Il Kobol Expander può essere tolto dal telaio di fabbrica e inserito in una custodia Eurorack standard (non fornita).

Si consiglia che questa procedura sia eseguita solo da un tecnico di assistenza esperto per prevenire lesioni personali o danni al Kobol Expander. Il caso Eurorack dovrà avere un alimentatore adeguato con capacità sufficiente per alimentare il Kobol Expander. Il consumo è di 1 ampere a 12 V DC.

Un cavo a nastro da 10 pin a 16 pin viene fornito con il Kobol Expander.

Assicurarsi che la custodia Eurorack fornirà ± 12 V DC e terra ai pini corretti e che il cavo sia all'orientamento corretto prima di procedere.

Procedimento

Si prega di seguire tutti i passaggi nell'ordine corretto.

1. Scollegare l'alimentazione e tutte le altre connessioni Kobol Expander.
2. Annulla le otto viti sul pannello superiore come mostrato. Non è necessario annullare qualsiasi altra vite.
3. Sollevare con cura l'insieme del pannello superiore e capovolto in modo che il PCB sia rivolto verso l'alto. Fare attenzione a non estrarre il cavo a nastro dal lato inferiore del PCB principale.
4. Scollegare il cavo a nastro a 24 pin dal PCB principale del Kobol Expander e rimuovere l'insieme dallo chassis.
5. Conservare l'assemblaggio del telaio e l'alimentazione in un luogo sicuro e asciutto.
6. Collegare in modo sicuro l'estremità a 10 pin dell'adattatore per cavi a nastro in dotazione al PCB principale del Kobol Expander.

7. Dopo aver assicurato che la custodia Eurorack sia isolata dalla rete, collegare l'estremità a 16 pin del cavo a nastro a una presa di ricambio nella custodia.
8. Fissare il Kobol Expander alla custodia utilizzando le otto viti del pannello.
9. Eseguire un test di sicurezza completo prima di utilizzare il Kobol Expander.

NL Eurorack Installatie

Eurorack Installatie

De Kobol Expander kan uit het fabriekschassis worden gehaald en in een standaard Eurorack-koffer worden gemonteerd (niet meegeleverd).

Wij raden u aan deze procedure alleen uit te voeren door een ervaren servicemonteur om persoonlijk letsel of schade aan de Kobol Expander te voorkomen. De Eurorack-behuizing moet een geschikte voeding hebben met voldoende capaciteit om de <MODULE van stroom te voorzien>. Verbruik is 1 amp bij 12 V DC.

Bij de <MODULE wordt een 10-pins tot 16-polige adapterlintkabel meegeleverd>.

Zorg ervoor dat de Eurorack-behuizing ± 12 V DC levert en op de juiste pinnen wordt geslepen, en dat de kabel in de juiste richting is voordat u verdergaat.

Procedure

Volg alle stappen in de juiste volgorde.

1. Koppel de stroom en alle andere aansluitingen op de Kobol Expander los.
2. Draai de acht schroeven op het bovenpaneel los zoals afgebeeld. Het is niet nodig om een andere schroef los te maken.
3. Til de montage van het bovenpaneel voorzichtig op en draai deze om zodat de printplaat naar boven is gericht. Zorg ervoor dat u de lintkabel niet van de onderkant van de hoofdprint trekt.
4. Koppel de 24-polige lintkabel los van de hoofdprint van de Kobol Expander en verwijder de montage van het chassis.

DE

PT

IT

NL

KOBOL EXPANDER Eurorack Installation

5. Bewaar de chassisassemblage en voeding op een veilige, droge plaats.
6. Sluit het 10-polige uiteinde van de meegeleverde lintkabeladapter veilig aan op de hoofdprint van de Kobol Expander.
7. Nadat u ervoor hebt gezorgd dat uw Eurorack-behuizing is geïsoleerd van het lichtnet, sluit u het 16-polige uiteinde van de lintkabel aan op een extra stopcontact in de behuizing.
8. Bevestig de Kobol Expander aan de behuizing met behulp van de acht paneelschroeven.
9. Voer een volledige veiligheidstest uit voordat u de Kobol Expander gebruikt.
4. Koppla bort bandkabeln på 24 stift från huvud-PCB:n på Kobol Expander och ta bort enheten från chassit.
5. Förvara chassienheten och strömförsörjningen på en säker och torr plats.
6. Anslut den 10-poliga änden av den medföljande bandkabeladaptern till huvudkortet på Kobol Expander.
7. Efter att ha sett till att ditt Eurorack-fodral är isolerat från elnätet ansluts bandkabelns 16-stiftsände till ett extrauttag i fodralet.
8. Fäst Kobol Expander fodralet med hjälp av åtta paneelskruvarna.
9. Utför ett fullständigt säkerhetstest innan du använder Kobol Expander.

3. Ostrożnie unieś górny zespół panelu i obróć go tak, aby płytka drukowana była skierowana do góry. Uważaj, aby nie wyciągnąć kabla taśmowego z dolnej strony głównej płytki drukowanej.
4. Odłącz 24-pinowy kabel taśmowy od głównej płytki drukowanej Kobol Expander i zdejmij zespół z obudowy.
5. Montaż obudowy i zasilacz należy przechowywać w bezpiecznym, suchym miejscu.
6. Bezpiecznie podłącz 10-pinowy koniec dołączonego adaptera do kabli taśmowych do głównej płytki drukowanej Kobol Expander.
7. Po upewnieniu się, że etui Eurorack jest odizolowane od sieci, podłącz 16-pinowy koniec kabla taśmowego do zapasowego gniazdka w obudowie.
8. Zabezpieczyć Kobol Expander do obudowy za pomocą ośmiu śrub panelowych.
9. Przed użyciem Kobol Expander należy wykonać pełny test bezpieczeństwa.

SE Eurorack Installation

Eurorack Installation

Den Kobol Expander kan tas ut ur sitt fabrikschassi och monteras i ett standard Eurorack-fodral (medföljer ej).

Vi rekommenderar att denna procedur endast utförs av en erfaren servicetekniker för att förhindra personsador eller skador på Kobol Expander. Eurorack-fallet måste ha en lämplig strömförsörjning med tillräcklig kapacitet för att driva Kobol Expander. Förbrukningen är 1 ampere vid 12 V DC.

En 10-stifts till 16 stifts adapterbandkabel levereras med Kobol Expander.

Se till att Eurorack-fodralet levererar ± 12 V DC och jord till rätt stift och att kabeln är i rätt riktning innan du fortsätter.

Procedur

Följ alla steg i rätt ordning.

1. Koppla bort strömmen och alla andra anslutningar till Kobol Expander.
2. Lossa de åtta skruvarna på den övre panelen enligt bilden. Det finns ingen anledning att lossa någon annan skruv.
3. Lyft försiktigt upp den övre panelenheten och vänd den så att kretskortet är vänd uppåt. Var försiktig så att du inte drar bandkabeln från undersidan av huvud-PCB.

PL Instalacja Eurorack

Instalacja Eurorack

Kobol Expander można wyjmować z fabrycznego podwozia i zamontować w standardowej obudowie Eurorack (nie dostarczona).

Zaleca się, aby ta procedura była wykonywana tylko przez doświadczonego technika serwisowego, aby zapobiec uszkodzeniu ciała lub uszkodzeniu Kobol Expander. Obudowa Euroracka będzie musiała posiadać odpowiedni zasilacz o wystarczającej pojemności do zasilania Kobol Expander. Zużycie wynosi 1 amp przy 12 V DC.

Kabel taśmowy adaptera o przekątaniu 10-16-stykowym jest dostarczany z Kobol Expander.

Przed kontynuowaniem należy upewnić się, że obudowa Euroracka dostarcza ± 12 V DC i szlifowana do odpowiednich styków, a kabel jest we właściwej orientacji.

Procedura

Wykonaj wszystkie kroki w odpowiedniej kolejności.

1. Odłącz zasilanie i wszystkie inne połączenia z Kobol Expander.
2. Cofnij osiem śrub na górnym panelu, jak pokazano na rysunku. Nie ma potrzeby cofania innych śrub.

NL

SE

PL

Specifications

Synthesizer Architecture

Number of voices	Monophonic
Type	Analog
Oscillators	2 VCO
LFO	1 LFO
VCF	LPF 24 dB/octave
Envelopes	2 ADS

Connectivity

Power switch	Slider On/Off (Top Panel) / Push button On/Off (Rear Panel)
MIDI In	5-pin DIN / 16 channels (Top Panel)
MIDI Thru	5-pin DIN / 16 channels (Back Panel)
Channel Select	4 DIP Switch (Rear Panel)
USB (MIDI)	USB Type B
Audio Out	3.5 mm TS (Top Panel) / 6.35 mm TS (Back Panel)

USB

Type	Class compliant USB Micro
Supported Operating Systems	Windows 7 or higher
	Mac OS X 10.10 or higher

Volume

Control	Volume: 0 to 10
---------	-----------------

LFO Section

Controls	LFO Rate LFO Volume
Switch	Waveform: Square, S&H, Triangle
Sockets	LFO Rate In LFO Out 1 LFO Out 2

Oscillator Section

Controls	Tune VCO 1 Frequency VCO 1 Waveform VCO 1 Volume VCO 2 Beat VCO 2 Frequency VCO 2 Waveform VCO 2 Volume
Switches	Waveform select VCO Mod Off Synchro
Sockets	VCO Mod In VCO 1 Frequency VCO 1 Waveform VCO 1 Volume VCO 1 Out VCO 2 frequency VCO 2 Waveform VCO 2 Volume VCO 2 Out

VCA Section

Switch	Modulation Source: LFO / Both / ADS
--------	-------------------------------------

Analog Filter Section

Controls	Frequency Resonance Keyboard Control ADS Control
Sockets	VCF Frequency In Resonance In VCF Audio In CV In ADS Control In

Envelope Section

Controls	ADS 1 Attack ADS 1 Decay ADS 1 Sustain ADS 2 Attack ADS 2 Decay ADS 2 Sustain
Switch	ADS 2 Decay Off
Indicator	Gate In
Sockets	Gate In ADS 1 Attack In ADS 1 Decay In ADS 1 Sustain In ADS 1 Out ADS 2 Attack In ADS 2 Decay In ADS 2 Sustain In ADS 2 Out

Voltage Processor Section

Controls	In 1 Gain Out Gain
Sockets	In 1 In 2 Out Rev Out

Noise Section

Switch	White / Pink
Sockets	Noise Out

Power Requirements

Mains connector	12 v DC (1000 mA)
Indicator	Power LED (Top Panel)

Physical

Standard operating temperature range	5°C – 45°C (41°F – 113°F)
Dimensions (H x W x D)	94 x 424 x 136 mm (3.7 x 16.7 x 5.4")
Weight	1.65 Kg (2.3 Kg shipping) / 3.64 lbs (5.07 lbs shipping)

KOBOL EXPANDER Default Patch

DATE:	TITLE:
AUTHOR:	
NOTES:	

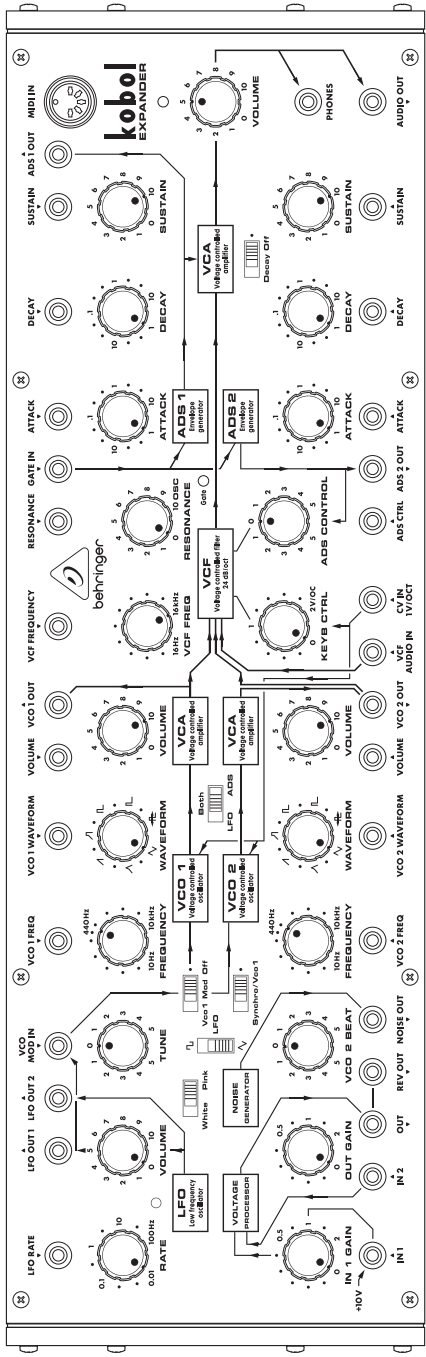

behringer

KOBOL EXPANDER Patch Sheet

DATE:	TITLE:
AUTHOR:	
NOTES:	

Patch Number

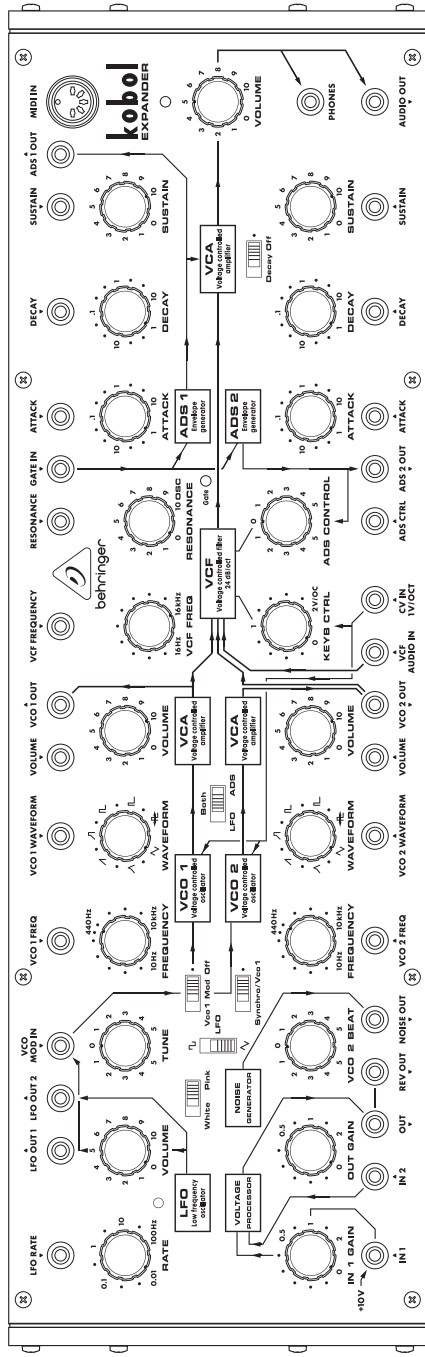

behringer

Other important information

EN Important information

1. Register online.

Please register your new Music Tribe equipment right after you purchase it by visiting musictribe.com. Registering your purchase using our simple online form helps us to process your repair claims more quickly and efficiently. Also, read the terms and conditions of our warranty, if applicable.

2. Malfunction. Should your Music Tribe Authorized Reseller not be located in your vicinity, you may contact the Music Tribe Authorized Fulfiller for your country listed under “Support” at musictribe.com. Should your country not be listed, please check if your problem can be dealt with by our “Online Support” which may also be found under “Support” at musictribe.com. Alternatively, please submit an online warranty claim at musictribe.com BEFORE returning the product.

3. Power Connections.

Before plugging the unit into a power socket, please make sure you are using the correct mains voltage for your particular model. Faulty fuses must be replaced with fuses of the same type and rating without exception.

ES Aspectos importantes

1. Registro online.

Le recomendamos que registre su nuevo aparato Music Tribe justo después de su compra accediendo a la página web musictribe.com. El registro de su compra a través de nuestro sencillo sistema online nos ayudará a resolver cualquier incidencia que se presente a la mayor brevedad posible. Además, aproveche para leer los términos y condiciones de nuestra garantía, si es aplicable en su caso.

2. Averías. En el caso de que no exista un distribuidor Music Tribe en las inmediaciones, puede ponerse en contacto con el distribuidor Music Tribe de su país, que encontrará dentro del apartado “Support” de nuestra página web musictribe.com. En caso de que su país no aparezca en ese listado, acceda a la sección “Online Support” (que también encontrará dentro del apartado “Support” de nuestra página web) y compruebe si su problema aparece descrito y solucionado allí. De forma alternativa, envíenos a través de la página web una solicitud online de soporte en período de garantía ANTES de devolvernos el aparato.

3. Conexiones de corriente. Antes de enchufar este aparato a una salida de corriente, asegúrese de que dicha salida sea del voltaje adecuado para su modelo concreto. En caso de que deba sustituir un fusible quemado, deberá hacerlo por otro de idénticas especificaciones, sin excepción.

FR Informations importantes

1. Enregistrez-vous en ligne.

Prenez le temps d'enregistrer votre produit Music Tribe aussi vite que possible sur le site Internet musictribe.com. Le fait d'enregistrer le produit en ligne nous permet de gérer les réparations plus rapidement et plus efficacement. Prenez également le temps de lire les termes et conditions de notre garantie.

2. Dysfonctionnement. Si vous n'avez pas de revendeur Music Tribe près de chez vous, contactez le distributeur Music Tribe de votre pays : consultez la liste des distributeurs de votre pays dans la page “Support” de notre site Internet musictribe.com. Si votre pays n'est pas dans la liste, essayez de résoudre votre problème avec notre “aide en ligne” que vous trouverez également dans la section “Support” du site musictribe.com. Vous pouvez également nous faire parvenir directement votre demande de réparation sous garantie par Internet sur le site musictribe.com AVANT de nous renvoyer le produit.

3. Raccordement au secteur. Avant de relier cet équipement au secteur, assurez-vous que la tension secteur de votre région soit compatible avec l'appareil. Veuillez à remplacer les fusibles uniquement par des modèles exactement de même taille et de même valeur électrique — sans aucune exception.

DE Weitere wichtige Informationen

1. Online registrieren.

Bitte registrieren Sie Ihr neues Music Tribe-Gerät direkt nach dem Kauf auf der Website musictribe.com. Wenn Sie Ihren Kauf mit unserem einfachen online Formular registrieren, können wir Ihre Reparaturansprüche schneller und effizienter bearbeiten. Lesen Sie bitte auch unsere Garantiebedingungen, falls zutreffend.

2. Funktionsfehler. Sollte sich kein Music Tribe Händler in Ihrer Nähe befinden, können Sie den Music Tribe Vertrieb Ihres Landes kontaktieren, der auf musictribe.com unter „Support“ aufgeführt ist. Sollte Ihr Land nicht aufgelistet sein, prüfen Sie bitte, ob Ihr Problem von unserem „Online Support“ gelöst werden kann, den Sie ebenfalls auf musictribe.com unter „Support“ finden. Alternativ reichen Sie bitte Ihren Garantieanspruch online auf musictribe.com ein, BEVOR Sie das Produkt zurücksenden.

3. Stromanschluss. Bevor Sie das Gerät an eine Netzsteckdose anschließen, prüfen Sie bitte, ob Sie die korrekte Netzspannung für Ihr spezielles Modell verwenden. Fehlerhafte Sicherungen müssen ausnahmslos durch Sicherungen des gleichen Typs und Nennwerts ersetzt werden.

PT Outras Informações Importantes

1. Registre-se online.

Por favor, registre seu novo equipamento Music Tribe logo após a compra visitando o site musictribe.com com Registrar sua compra usando nosso simples formulário online nos ajuda a processar seus pedidos de reparos com maior rapidez e eficiência. Além disso, leia nossos termos e condições de garantia, caso seja necessário.

2. Funcionamento Defeituoso. Caso seu fornecedor Music Tribe não esteja localizado nas proximidades, você pode contatar um distribuidor Music Tribe para o seu país listado abaixo de “Suporte” em musictribe.com. Se seu país não estiver na lista, favor checar se seu problema pode ser resolvido com o nosso “Suporte Online” que também pode ser achado abaixo de “Suporte” em musictribe.com. Alternativamente, favor enviar uma solicitação de garantia online em musictribe.com ANTES da devolução do produto.

3. Ligações. Antes de ligar a unidade à tomada, assegure-se de que está a utilizar a voltagem correcta para o modelo em questão. Os fusíveis com defeito terão de ser substituídos, sem qualquer excepção, por fusíveis do mesmo tipo e corrente nominal.

IT Informazioni importanti

1. Registratevi online.

Vi invitiamo a registrare il nuovo apparecchio Music Tribe subito dopo averlo acquistato visitando musictribe.com. La registrazione dell'acquisto tramite il nostro semplice modulo online ci consente di elaborare le richieste di riparazione in modo più rapido ed efficiente. Leggete anche i termini e le condizioni della nostra garanzia, qualora applicabile.

2. Malfunzionamento. Nel caso in cui il rivenditore autorizzato Music Tribe non si trovi nelle vostre vicinanze, potete contattare il Music Tribe Authorized Fulfiller per il vostro paese, elencato in “Support” @ musictribe.com. Se la vostra nazione non è elencata, controllate se il problema può essere risolto tramite il nostro “Online Support” che può anche essere trovato sotto “Support” @ musictribe.com. In alternativa, inviate una richiesta di garanzia online su musictribe.com PRIMA di restituire il prodotto.

3. Collegamento all'alimentazione. Prima di collegare l'unità a una presa di corrente, assicuratevi di utilizzare la tensione di rete corretta per il modello specifico. I fusibili guasti devono essere sostituiti, senza eccezioni, con fusibili dello stesso tipo e valore nominale.

EN

ES

FR

DE

PT

IT

Other important information

NL Belangrijke informatie

1. Registreer online.

Registreer uw nieuwe Music Tribe-apparatuur direct nadat u deze hebt gekocht door naar musictribe.com te gaan. Door uw aankoop te registreren via ons eenvoudige online formulier, kunnen wij uw reparatieclaims sneller en efficiënter verwerken. Lees ook de voorwaarden van onze garantie, indien van toepassing.

2. Storing. Mocht uw door Music Tribe geautoriseerde wederverkoper niet bij u in de buurt zijn gevestigd, dan kunt u contact opnemen met de door Music Tribe Authorized Fulfiller voor uw land vermeld onder "Support" op musictribe.com. Als uw land niet in de lijst staat, controleer dan of uw probleem kan worden opgelost door onze "Online Support", die u ook kunt vinden onder "Support" op musictribe.com. U kunt ook een online garantieclaim indienen op musictribe.com VOORDAT u het product retourneert.

SE Viktig information

1. Registrera online.

Registrera din nya Music Tribe-utrustning direkt efter att du köpt den genom att besöka musictribe.com. Att registrera ditt köp med vårt enkla onlineformulär hjälper oss att behandla dina reparationsanspråk snabbare och mer effektivt. Läs också villkoren i vår garanti, om tillämpligt.

2. Fel. Om din Music Tribe-auktoriserade återförsäljare inte finns i din närhet kan du kontakta Music Tribe Authorized Fulfiller för ditt land listat under "Support" på musictribe.com. Om ditt land inte är listat, kontrollera om ditt problem kan hanteras av vår "Onlinesupport" som också finns under "Support" på musictribe.com. Alternativt kan du skicka in ett online-garantianspråk på musictribe.com INNAN du returnerar produkten.

PL Ważna informacja

1. Zarejestrować online.

Zarejestruj swój nowy sprzęt Music Tribe zaraz po zakupie na stronie musictribe.com. Zarejestrowanie zakupu za pomocą naszego prostego formularza online pomaga nam szybciej i efektywniej rozpatrywać roszczenia dotyczące naprawy. Przeczytaj również warunki naszej gwarancji, jeśli dotyczy.

2. Awaria. Jeśli Twój autoryzowany sprzedawca Music Tribe nie znajduje się w pobliżu, możesz skontaktować się z autoryzowanym dostawcą Music Tribe dla swojego kraju, wymienionym w sekcji „Wsparcie” na stronie musictribe.com. Jeśli Twojego kraju nie ma na liście, sprawdź, czy Twój problem może zostać rozwiązany przez nasze „Wsparcie online”, które można również znaleźć w sekcji „Wsparcie” na stronie musictribe.com. Alternatywnie, prześlij zgłoszenie gwarancyjne online na musictribe.com PRZED zwrotem produktu.

FEDERAL COMMUNICATIONS COMMISSION COMPLIANCE INFORMATION

Behringer

KOBOL EXPANDER

Responsible Party Name: **Music Tribe Commercial NV Inc.**

Address: **122 E. 42nd St. 1,
8th Floor NY, NY 10168,
United States**

Email Address: **legal@musictribe.com**

KOBOL EXPANDER

This equipment has been tested and found to comply with the limits for a Class B digital device, pursuant to part 15 of the FCC Rules. These limits are designed to provide reasonable protection against harmful interference in a residential installation. This equipment generates, uses and can radiate radio frequency energy and, if not installed and used in accordance with the instructions, may cause harmful interference to radio communications. However, there is no guarantee that interference will not occur in a particular installation. If this equipment does cause harmful interference to radio or television reception, which can be determined by turning the equipment off and on, the user is encouraged to try to correct the interference by one or more of the following measures:

- Reorient or relocate the receiving antenna.
- Increase the separation between the equipment and receiver.
- Connect the equipment into an outlet on a circuit different from that to which the receiver is connected.
- Consult the dealer or an experienced radio/TV technician for help.

This equipment complies with Part 15 of the FCC rules. Operation is subject to the following two conditions:

- (1) this device may not cause harmful interference, and
- (2) this device must accept any interference received, including interference that may cause undesired operation.

Important information:

Changes or modifications to the equipment not expressly approved by Music Tribe can void the user's authority to use the equipment.



Hereby, Music Tribe declares that this product is in compliance with Directive 2014/30/EU, Directive 2011/65/EU and Amendment 2015/863/EU, Directive 2012/19/EU, Regulation 519/2012 REACH SVHC and Directive 1907/2006/EC.

Full text of EU DoC is available at <https://community.musictribe.com/>

EU Representative: Music Tribe Brands DK A/S
Address: Gammel Strand 44, DK-1202 København K, Denmark

UK Representative: Music Tribe Brands UK Ltd.
Address: 6 Lloyds Avenue, Unit 4CL London EC3N 3AX,
United Kingdom

We Hear You